



TRABAJO INFANTIL EN BUCARAMANGA:  
UN ANÁLISIS DE PROSPECTIVA DE LA  
ZONA NORTE

**TRABAJO INFANTIL EN BUCARAMANGA: UN ANÁLISIS DE PROSPECTIVA  
EN LA ZONA NORTE**

CINDY YURLEY FERRER SANTOS  
NELLY ANDREA RAMÍREZ FIGUEROA

UNIVERSIDAD INDUSTRIAL DE SANTANDER  
FACULTAD DE CIENCIAS HUMANAS  
ESCUELA DE ECONOMIA Y ADMINISTRACION  
BUCARAMANGA

2014



TRABAJO INFANTIL EN BUCARAMANGA:  
UN ANÁLISIS DE PROSPECTIVA DE LA  
ZONA NORTE

## TRABAJO INFANTIL EN BUCARAMANGA: UN ANÁLISIS DE PROSPECTIVA EN LA ZONA NORTE

CINDY YURLEY FERRER SANTOS  
NELLY ANDREA RAMÍREZ FIGUEROA

Trabajo De Grado Presentado Como Requisito Parcial Para Optar Al Título De

Economista

Director:

PhD. Gonzalo Alberto Patiño Benavidez

Economista

UNIVERSIDAD INDUSTRIAL DE SANTANDER

FACULTAD DE CIENCIAS HUMANAS

ESCUELA DE ECONOMIA Y ADMINISTRACION

BUCARAMANGA

2014

## DEDICATORIA

*At Dios*

*At mi padre, que fue la persona que hizo  
posible la realización de este proceso,  
por su apoyo, sus enseñanzas, su Amor y ejemplo.*

*At mi madre, mis hermanos y a Fabián,  
por su compañía y apoyo en cada  
una de mis experiencias.*

*At mis abuelos y familiares, por creer en mis  
capacidades.*

*At Julián Andrés Dueñas por su compañía,  
complicidad y Amor en muchas  
experiencias de mi vida.*

*At Andrea Ramirez por su apoyo y amistad,  
ya mis demás compañeras  
por su compañía en este proceso educativo.*

*Cindy Ferrer*

## DEDICATORIA

***A Dios***

***Por darme la capacidades necesarias  
para culminar mi proceso educativo.***

***A mis Padres y Hermanos***

***Por el apoyo y la confianza que depositaron en mí.***

***A mis abuelos***

***Por sus bendiciones diarias.***

***A Ivan Gallego Quitian***

***por su apoyo, complicidad y Amor.***

***A Cindy Ferrer***

***por su amistad y colaboración en el proceso educativo.***

***A mis Amigos***

***por su Apoyo incondicional***

***Andrea Ramírez***

## TABLA DE CONTENIDO

INTRODUCCIÓN .....	17
1. DESARROLLO HUMANO Y CAPACIDADES: UNA APROXIMACIÓN HACIA EL TEMA DE TRABAJO INFANTIL.....	19
1.1. LA JUSTICIA DISTRIBUTIVA FRENTE AL TRABAJO INFANTIL: JOHN RAWLS. ....	19
1.2. Trabajo Infantil: Un obstáculo para el desarrollo y la libertad Humana. (AmartyaSen) .....	22
1.3. Trabajo Infantil: Limitante para el goce efectivo de las capacidades como titulaciones fundamentales. (Martha Nussbaum).....	25
2. TRABAJO INFANTIL EN EL PANORAMA NACIONAL .....	29
2.1. ESTUDIOS RECIENTES SOBRE TRABAJO INFANTIL EN COLOMBIA	29
2.2. Definición y modalidades de Trabajo Infantil en Colombia según la “Estrategia Nacional para prevenir y Erradicar las Peores Formas de Trabajo Infantil y proteger al joven trabajador (2008-2015). ....	34
2.3. Evolución de la Tasa de Trabajo Infantil en Colombia .....	43
2.3.1. Características demográficas de los NNA de 5 a 17 años que trabajan.....	46
2.4. Palabras finales del capítulo.....	53
3. REALIDAD DE LOS NNA VINCULADOS AL TI: UNA MIRADA HACIA BUCARAMANGA Y LA ZONA NORTE. ....	55
3.1. ANÁLISIS SOCIOECONÓMICO DEL ÁREA METROPOLITANA DE BUCARAMANGA.....	55
3.2. Diagnóstico del Trabajo Infantil en Bucaramanga.....	63
3.3. Descripción socioeconómica de la Zona Norte de Bucaramanga.....	67
3.4. Palabras finales del Capítulo. ....	72
4. ESTRUCTURACIÓN DE UNA REFLEXIÓN COLECTIVA SOBRE TI: MÉTODO MATRIZ DE IMPACTOS CRUZADOS .....	76

<b>4.1. ANÁLISIS ESTRUCTURAL DE PROSPECTIVA.....</b>	<b>76</b>
<b>4.2. Elección de actores. ....</b>	<b>78</b>
<b>4.3. Identificación de las variables .....</b>	<b>79</b>
<b>4.4. Determinar los Grados de influencia del sistema.....</b>	<b>80</b>
<b>4.5. Determinación de las variables claves. ....</b>	<b>85</b>
<b>4.6. Palabras finales del capítulo: Análisis de resultado del método MICMAC para la recomendación de Políticas Públicas. ....</b>	<b>88</b>
<b>5. CONCLUSIONES.....</b>	<b>90</b>
<b>BIBLIOGRAFÍA.....</b>	<b>93</b>
<b>ANEXOS. ....</b>	<b>98</b>

## LISTA DE TABLAS

<b>Tabla 1.</b> NNA trabajadores localizados por comunas. Bucaramanga 2013.....	66
<b>Tabla 2:</b> Variables del sistema. ....	80
<b>Tabla 3.</b> Número de iteraciones del sistema .....	84
<b>Tabla 4.</b> Clasificación MICMAC según motricidad y dependencia.....	85

## LISTADO DE ILUSTRACIONES

<b>Ilustración 1:</b> NNA relacionados con TI Localizados por Comunas Bucaramanga 2013.....	64
<b>Ilustración 2:</b> Distribución Poblacional por comunas del Bucaramanga.....	68
<b>Ilustración 3:</b> Estratificación socioeconómica de las comunas en Bucaramanga	69

## LISTADO DE GRAFICAS

<b>Gráfico 1:</b> Tasa de TI en Colombia frente a Perú y Venezuela.....	44
<b>Gráfico 2:</b> Evolución de la Tasa de Trabajo Infantil en Colombia .....	45
<b>Gráfico 3:</b> Distribución porcentual de la Tasa de TI según rango de edades (2001-2009).....	46
<b>Gráfico 4:</b> Distribución porcentual de la Tasa de TI según rango de edades (2011-2012).....	48
<b>Gráfico 5:</b> Distribución porcentual de la Tasa de TI según sexo (2001-2012) .	48
<b>Gráfico 66:</b> Distribución porcentual de la Tasa de TI según demografía (2011-2012).....	49
<b>Gráfico 7:</b> Tasa de TI según razón principal por la que trabaja (2012) .....	50
<b>Gráfico 88:</b> Tasa de TI según rama de actividad económica (2011-2012) .....	51
<b>Gráfico 9:</b> Tasa de Asistencia Escolar de la población entre 5 y 17 años (2012)	52
<b>Gráfico 10:</b> Evolución de la incidencia de pobreza del Área Metropolitana Bucaramanga.....	58
<b>Gráfico 11.</b> Evolución de la incidencia de pobreza Extrema del AMB.....	58
<b>Gráfico 12:</b> Distribución del ingreso en el área Metropolitana de Bucaramanga (2012) .....	59
<b>Gráfico 13:</b> Evolución de los Indicadores de Empleo del AMB .....	61
<b>Gráfico 14:</b> Género y edad de los NNA relacionados con TI Bucaramanga. ...	64
<b>Gráfico 15:</b> Sectores económicos donde se encuentran los NNA trabajadores.	65
<b>Gráfico 16:</b> Índice de densidad población por comunas de Bucaramanga .....	70
<b>Gráfico 17:</b> Número de Personas por Hogar en Bucaramanga .....	71
<b>Gráfico 18:</b> Matrizde influencias directas. ....	81
<b>Gráfico 19:</b> Ejemplo de Influencia de Variables Intermedias. ....	82
<b>Gráfico 20.</b> Plano de Motricidad y Dependencia .....	84
<b>Gráfico 21:</b> Plano de motricidad y dependencia del sistema .....	85

## LISTA DE ANEXOS

<b>Anexo A:</b> Marco Legal Colombiano de Trabajo Infantil.....	98
<b>Anexo B:</b> PIB por Departamentos.....	102
<b>Anexo C:</b> PIB de Santander por ramas de actividad económica.....	102
<b>Anexo D:</b> Necesidades Básicas Insatisfechas por ciudades.....	103
<b>Anexo E:</b> Tasa de Cobertura Bruta en educación secundaria. ....	103
<b>Anexo F:</b> Tasa de cobertura Bruta de Educación Superior .....	104
<b>Anexo G:</b> Tasa de Analfabetismo del Hogar .....	104
<b>Anexo H:</b> Principales indicadores de Empleo del AMB.....	105
<b>Anexo I:</b> Empleo Informal según Ciudades.....	105
<b>Anexo J:</b> Matriz de Resultados .....	106
<b>Anexo K:</b> Formato de Matriz y Descripción de Variables.....	106

## RESUMEN

**TÍTULO:** TRABAJO INFANTIL EN BUCARAMANGA: UN ANÁLISIS DE PROSPECTIVA DE LA ZONA NORTE\*

**AUTORAS:** CINDY YURLEY FERRER SANTOS & NELLY ANDREA RAMIREZ FIGUEROA\*\*

**PALABRAS CLAVES:** Trabajo Infantil, informalidad, pobreza, desarrollo, capacidades, libertad, política pública.

**CONTENIDO:** Este Trabajo de grado tiene como propósito analizar la influencia de la dinámica socioeconómica de Bucaramanga y la Zona Norte de la ciudad, en la existencia de Trabajo Infantil; desde una perspectiva conceptual y política. Para el cumplimiento de los objetivos trazados, el documento está estructurado en cuatro partes. En la primera, se aborda el tema de Trabajo Infantil desde la perspectiva de Justicia Social, a partir de los aportes teóricos de Jhon Rawls, Amartya Sen y Martha Nussbaum. En la segunda sección, se caracterizan los Niños Niñas y Adolescentes vinculados al Trabajo Infantil en el panorama nacional (2002-2012), utilizando las estadísticas disponibles en el DANE y el Informe sobre Trabajo Infantil del Ministerio del Trabajo. En la tercera parte se describe la problemática de Trabajo Infantil y la realidad que viven estos niños en la ciudad, para ello se hizo uso de las estadísticas disponibles para Bucaramanga y el diagnóstico sobre Trabajo Infantil de la ciudad hecho por GIDROT (Grupo de Investigación sobre Desarrollo Regional y Ordenamiento Territorial). En el cuarto apartado se identificaron las variables claves para el diseño de posibles políticas públicas enfocadas a mitigar el TI en la Zona Norte de Bucaramanga; Mediante un análisis de prospectiva, el método MICMAC y la puesta de un grupo de expertos; finalmente se plantean algunas recomendaciones de política pública.

---

\* Trabajo de Grado

\*\* Facultad de Ciencias Humanas. Escuela de Economía y Administración. Director: Gonzalo Alberto Patiño Benavides.

## ABSTRACT

**TITLE:** CHILD LABOR IN BUCARAMANGA: A PROSPECTIVE ANALYSIS OF THE NORTH.\*

**AUTHORS:** CINDY YURLEY FERRER SANTOS, NELLY ANDREA RAMIREZ FIGUEROA\*\*

**KEYWORDS:** Child Labor, informality, poverty, development, skills, freedom, public policy.

**CONTENT:** The objective of this document is to analyze the influence of socio-economic dynamics in Bucaramanga and The North Zone of the city, in the existence of child labor; from a conceptual and political perspective. This paper is divided in four parts. The first part of the document shows the child labor from a Social Justice perspective, from the theoretical contributions of John Rawls, Amartya Sen and Martha Nussbaum. In the second section, Children and teens are characterized who are related with the child labor in the national scene (2002-2012), using the statistics available in the DANE (National Administrative Department of statistics) and the report about child labor made for Ministry of Labor. In the third part the problem of child labor and the reality that these children live in the city is described, for this part the statistics available for Bucaramanga and the diagnosis about Child Labor in the city made for GIDROT (Research Group about Regional development and territorial Management) are used. In the fourth section the keys to design possible public policies focused on mitigating TI in the North Zone of Bucaramanga are identified; through hand analysis of prospectively, the MICMAC method and the exposition of an experts group; finally so mere commendations about public policy are raised.

---

\* Degree Project.

\*\* Faculty of Human Science. Department out Economic and Management. Director: Gonzalo Alberto Patiño

## INTRODUCCIÓN

El trabajo infantil (TI) es toda actividad física o mental, remunerada o no, dedicada a la producción, comercialización, transformación, venta o distribución de bienes o servicios, realizada en forma independiente o al servicio de otra persona natural o jurídica (...) por personas menores de 18 años de edad<sup>1</sup>. Considerando que este fenómeno tiene una relación directa con la pobreza; se prevé que en los hogares bajo condiciones de escasos recursos financieros, ésta sea una alternativa para que el niño, niña o adolescente (NNA) genere ingresos que faciliten la supervivencia de la familia. Problema que no solo es un impedimento para que los NNA satisfagan sus necesidades innatas de recreación y educación, sino además se perpetuó el *círculo de la pobreza*.

El trabajo infantil está asociado a un conjunto de vulnerabilidades, como la explotación laboral, el maltrato psicológico y en ocasiones físico, que deja en los NNA profundas huellas para el resto de su vida; al limitar seriamente el conjunto de oportunidades, y por lo tanto la calidad de vida de una persona. Alejando a los menores de un conjunto de libertades y capacidades a temprana edad que no sólo es moralmente inaceptable, sino que viola derechos fundamentales consagrados por cartas y acuerdos internacionales.

A pesar de las deprimentes consecuencias; según la OIT en el año 2012, cerca de 215 millones de NNA trabajan en todo el mundo, de los cuales cerca del 53% (115 millones) desempeñaba actividades consideradas dentro de la peores formas de Trabajo Infantil, actividades que se desarrollan en condiciones y/o ambientes peligrosos, esclavitud, actividades ilícitas, prostitución y conflictos armados, adicionalmente no van a la escuela, no tienen tiempo para jugar, no reciben alimentación ni cuidados apropiados. Por consiguiente con el TI se les niega a los

---

<sup>1</sup>Definición de Trabajo Infantil según el I plan Nacional para la erradicación de Trabajo Infantil y la protección del Trabajo Juvenil en 1996.

menores la oportunidad de ser niños, razón por la cual se ha incorporado como un problema mundial que se encuentra latente en muchas sociedades afectando al niño trabajador de manera integral (psicológica, física, y emocional), tomando así posiciones importantes en los debates de temas emergentes a nivel internacional.

Este documento pretende evidenciar la realidad de los NNA en condición de trabajadores pertenecientes a Bucaramanga. Se divide en 4 capítulos, el primero de ellos presenta una contextualización teórica sobre justicia social distributiva, donde se aborda el tema de capacidades y desarrollo humano respecto al TI.

El segundo capítulo contiene una reseña sobre estudios realizados recientemente de la problemática en Colombia. Seguido de esto se revisará la definición, las modalidades, causas y efectos sobre el tema, empelando como guía la “Estrategia Nacional para prevenir y erradicar las peores formas de TI y proteger al joven trabajador (2008-2015)”; adicionalmente se pretende abordar la problemática en el panorama nacional.

Mientras que en el tercer capítulo se presenta un análisis socioeconómico del área metropolitana de Bucaramanga y un diagnóstico sobre trabajo infantil, con el objetivo de encontrar tentativamente la principal causa de que Bucaramanga sea la segunda ciudad del país que más padece éste fenómeno (TI). Continuando con un diagnóstico de la comuna Norte y una caracterización del fenómeno de TI, para lo cual se tomará el caso de la Fundación Estructurar y las experiencias del Programa Proniño en dicha Zona de la ciudad.

Posteriormente se desarrollará el método Matriz de impactos cruzados con el objetivo de identificar las variables claves para el diseño de posibles políticas públicas y la formulación de escenarios probables. Para finalizar se plantearán una serie de conclusiones y recomendaciones en términos de justicia social distributiva

## **1. DESARROLLO HUMANO Y CAPACIDADES: UNA APROXIMACIÓN HACIA EL TEMA DE TRABAJO INFANTIL.**

### **1.1. LA JUSTICIA DISTRIBUTIVA FRENTE AL TRABAJO INFANTIL: JOHN RAWLS.**

La propuesta central de Rawls en su documento “La Justicia como Equidad”, es procurar dar un concepto de justicia y explicar por qué dicha concepción debe ser promovida en una sociedad democrática. Inicialmente Rawls plantea<sup>2</sup> una idea organizadora central que propone a la sociedad como un sistema equitativo de cooperación social a lo largo del tiempo de una generación a la siguiente, en donde la justicia se sustenta en libertad, protección a la propiedad física y material individual y sin perjuicio de ninguno de los participantes del sistema equitativo o sociedad. Considera además que los principios de justicia son el resultado de un acuerdo original y no un contrato tradicional; acuerdo que promueve los fines propios de cada persona en una situación de igualdad. A lo anterior Rawls lo denomina “Posición Original”<sup>3</sup>; situación hipotética equitativa que afecta a todos los participantes de la situación original y tiene como rasgo fundamental, el “Velo de la Ignorancia”<sup>4</sup>.

El autor propone que en dicha posición inicial los individuos escogerán uno de dos principios<sup>5</sup> planteados por él mismo; el primero se refiere que toda persona tiene derecho a un régimen de libertades básicas e iguales, y el segundo permite la posible existencia de desigualdades sociales y económicas, no obstante se cumplan dos condiciones fundamentales: a) igualdad de oportunidades para el acceso a cargo y posiciones y b) deber de procurar el máximo de los beneficios a

---

<sup>2</sup> RAWLS, John. LA JUSTICIA COMO EQUIDAD. Segunda edición. Editorial Madrid: Tecnos. 2002. Pág. 27

<sup>3</sup> Es un estado en el que las personas acuerdan las condiciones de un contrato que define los derechos y deberes básicos de los ciudadanos en una sociedad civil.

<sup>4</sup> Rawls supone que en la posición original las partes están situadas bajo un velo de ignorancia. Es decir, nadie conoce su lugar en la sociedad, su posición de clase o estatus social, y tampoco nadie conoce su suerte en la distribución de activos y habilidades naturales, su inteligencia, su fuerza, y cosas similares.

<sup>5</sup> RAWLS, John. LA JUSTICIA COMO EQUIDAD. óp. cit. Pág. 43

los miembros menos aventajados de la sociedad. Dichos principio de escogencia social Rawls los reduce a una escogencia racional individual resultando así una ventaja para todos los miembros de la sociedad.

Por otra parte en el documento “La Justicia como equidad” se introducen cinco bienes a los que el autor denomina “Bienes primarios”, y se definen como diversas condiciones sociales y bienes de uso universal que son, por lo general, necesarios para que los ciudadanos puedan desarrollarse adecuadamente y ejercer sus facultades morales. Se distinguen las siguientes clases de bienes que son medios para lograr los fines, sin que ningún participante sea tratado injustamente<sup>6</sup>:

- i) Libertad de pensamiento y la libertad de conciencia.
- ii) Libertad de movimiento y la libre elección del empleo en un marco de oportunidades.
- iii) Los poderes y las prerrogativas que acompañan a cargos y posiciones de autoridad y responsabilidad.
- iv) Ingresos y riquezas, entendidas ambas cosas como medios de uso universal.
- v) Las bases sociales del autorespeto.

Rawls introduce estos bienes para dar respuesta al interrogante ¿Quiénes son los menos aventajados?<sup>7</sup>, es decir, el autor propone en su documento que quienes gozan de dichos bienes y comparten con otros ciudadanos las libertades básicas y las oportunidades equitativas, pero tienen un menor nivel de ingreso y riqueza serán los menos favorecidos y de ningún modo debe negársele algún bien.

Las desigualdades sociales existentes en una sociedad pueden no solo ser producto de las responsabilidades individuales de cada uno de los participantes;

---

<sup>6</sup> RAWLS, John. LA JUSTICIA COMO EQUIDAD. Op cit Pág. 91

<sup>7</sup> RAWLS, John. LA JUSTICIA COMO EQUIDAD. Op cit. Pág. 95

es decir, que también existen desigualdades producto del azar social. Las últimas deben ser compensadas por parte del Estado para generar igualdad en la sociedad. Esta teoría permite analizar la problemática del trabajo infantil, partiendo de los principios y bienes primarios planteados por Rawls. Desde esta perspectiva es importante velar por el desarrollo mental y físico de todos los NNA, además de garantizarles un futuro con igualdad de oportunidades, una educación con calidad, tiempo de ocio y diversión necesarios para su desarrollo y riquezas suficientes como medios de uso universal.

Un niño que se encuentre en condiciones de trabajo infantil está bajo la privación no solo de su libertad para realizar actividades propias que garantizan su desarrollo, sino además los expone a los peligros de los trabajos que realizan y múltiples factores de riesgo, se ven obligados a abandonar la escuela o a dedicarle menos horas a sus estudios interrumpiendo el proceso educativo y sufren abusos de diferentes personas en su lugar de trabajo. Por lo tanto es evidente que los derechos básicos del menor como la educación, salud, recreación y desarrollo son vulnerados, convirtiéndolos en una población vulnerable socialmente y desde las perspectivas de Rawls es evidente la desigualdad social, negación al niño de su libertad, escasez de los bienes primarios y un estrecho marco de oportunidades que afectan directamente el crecimiento del menor.

Las niñas, niños y adolescentes vinculados al trabajo infantil buscan una forma de ingreso económico, para cubrir las necesidades básicas de las que son responsables los padres y el Estado; con lo que se evidencia una injusticia social; no solo por la condición presente que priva a los niños de su libertad y derechos, sino además porque su vida personal será limitado, acotando el marco de oportunidades, sometiéndolos en la mayoría de los casos a trabajos no muy destacados y salarios bajos; consecuencias que finalmente se convierten en una baja calidad de vida, pobreza y el goce no efectivo de los bienes primarios y principios de una sociedad democrática justa.

## 1.2. Trabajo Infantil: Un obstáculo para el desarrollo y la libertad Humana. (AmartyaSen)

*“El hecho de que una persona haya aprendido a vivir*

*En medio de la adversidad y la pobreza,*

*Aprendiendo a sonreír valientemente ante ella*

*No debe anular su derecho a ser compensada”*

AmartyaSen

En relación al Trabajo Infantil se debe tener en cuenta la teoría de las capacidades planteada por AmartyaSen; quien afirma que los individuos deben estar en capacidad de vivir sufriendo sus necesidades y no para estar privados de su libertad, mucho menos para llevar una vida llena de miseria. Para el autor llevar una vida libre de miseria, es una fuerte razón por la que la gran mayoría de los individuos estarían dispuestos a dar mucho y finalmente encontrarían un punto óptimo de satisfacción.<sup>8</sup>

La riqueza y la renta son medios destacables de uso general que se consideran importantes para conseguir la libertad; la cual actúa como puente para poder llevar el tipo de vida que la gran mayoría desea. En la mayoría de los seres humanos existe una fuerte inclinación única y exclusivamente por la riqueza económica, dejando de lado la verdadera importancia en la vida que se desea llevar. A.Sen afirma que la utilidad de la riqueza se logra ver reflejada en las cosas que cada individuo puede llegar a hacer, lo que se traduce en las libertades fundamentales que la riqueza nos ayuda a alcanzar.

---

<sup>8</sup>SEN, Amartya. DESARROLLO Y LIBERTAD. Primera edición. Bogotá: Planeta S.A., 2000. Pág. 30.

Durante años se ha manejado una falsa concepción del término desarrollo<sup>9</sup>, entendiéndose éste como sinónimo de riqueza, Producto Interno Bruto y/o incremento de otras variables relacionadas con la renta. En el enfoque de Sen el desarrollo debe ocuparse en mejorar la vida y las libertades que disfrutaban los individuos, la ampliación de dichas libertades que son valoradas por el individuo no solo los libera de restricciones, sino que además les permite ser personas más sociales<sup>10</sup>.

Es común evidenciar tanto a nivel nacional como nivel internacional, que existen millones de personas que sufren la privación de su libertad, privaciones que giran entorno a la presencia de hambrunas, carencia de libertad política y Derechos Humanos básicos, aspectos que niegan a estos individuos la libertades básicas para sobrevivir<sup>11</sup>.

Sen destaca el concepto de capacidad con el de funcionamientos que logra representar las cosas que el individuo alcanza ser o hacer al vivir. Las capacidades son una mezcla de alternativas de funcionamientos que los seres humanos pueden lograr, entre los cuales pueden elegir una colección. De esta forma A.Sen es partidario de una participación del Estado en pro de las capacidades para que estas sean equitativas y exista igualdad a nivel general; a fin de que el individuo pueda elegir su estilo de vida. La aplicación de políticas distributivas se hace necesaria para poder abolir por completo el Trabajo Infantil, con el fin de garantizar el desarrollo de los conocimientos y habilidades de los NNA como requisito básico de igualación de funcionamientos<sup>12</sup>. Desde esta

---

<sup>9</sup>Ibíd. Pág. 30. “Es necesario examinar e investigar los fines y los medios del desarrollo para comprender mejor el proceso de desarrollo, porque sencillamente no es suficiente fijarse como objetivo básico la maximización de la renta o de la riqueza, que como señalo Aristóteles: No es más que un instrumento para conseguir otro fin”.

<sup>10</sup>Ibíd. Pág. 31.

<sup>11</sup>Ibíd. Pág.31. “incluso un elevado número de personas apenas tienen acceso a la asistencia sanitaria, a un sistema de saneamiento o a agua limpia y se pasa la vida luchando contra la innecesaria morbilidad, sucumbiendo a menudo a una muerte prematura”.

<sup>12</sup>CALDERON, Eduardo.Trabajo Infantil, Justicia Distributiva y economía del bienestar. Primera edición. Barcelona: Revista Internacional de Sociología (RIS),2003. Pág. 53.

perspectiva teórica el Estado debe apoyar la ampliación de capacidades estableciendo centros de enseñanza, apoyo a sus padres, servicios necesarios a los NNA, alimentación y programas de alfabetización. Sen sugiere que se debería garantizar los derechos del menor con una aplicación un poco más estricta de la ley para erradicar por completo las PFTI<sup>13</sup>.

A. Sen es un gran contribuyente a la conceptualización del desarrollo en el contexto de la ampliación de la libertad humana. En este ámbito, discute las diferentes maneras y alternativas en las que dándole un mayor grado de importancia a la infancia se pueden mejorar las libertades humanas y, adicionalmente, impulsar el desarrollo; Además logra establecer distintas relaciones entre niños y adultos desde perspectivas políticas, económicas y sociales, destaca que las experiencias vividas en la infancia se ven directamente relacionadas en las capacidades de la adultez enfocadas a la sociedad.

Basados en la perspectiva de las capacidades y derechos humanos, se establece que la educación es básicamente valiosa por su fin; donde el Trabajo Infantil aparece como un fenómeno que imposibilita un proceso educativo pleno y exitoso, ya que el TI contribuye al círculo de la pobreza, básicamente porque actúa como un obstáculo para que los Niños, Niñas y Adolescentes desarrollen sus capacidades y logren obtener las herramientas necesarias para destruir la pobreza, teniendo en cuenta que los menores trabajadores deben desenvolverse en actividades de baja calificación y mediocre productividad que a largo plazo les imposibilita obtener una vida digna e inclusión a la sociedad.

Finalmente el Trabajo Infantil actúa en contra de la idea fundamental planteada por Sen:

---

<sup>13</sup> PFTI: Peores formas de trabajo Infantil. (Tráfico de Niños, explotación, Prostitución, Minería)

*“La libertad política y las libertades civiles son importantes directamente por sí mismas y no deben justificarse indirectamente por su influencia en la economía. Incluso cuando las personas que carecen de libertades políticas o derechos humanos no gozan de suficiente seguridad económica se ven privados de importantes libertades para vivir y se les niega la oportunidad de participar en decisiones cruciales sobre asuntos públicos. Estas privaciones restringen la vida social y política y deben considerarse represivas, aun cuando no causan otras aflicciones”.*

### **1.3. Trabajo Infantil: Limitante para el goce efectivo de las capacidades como titulaciones fundamentales. (Martha Nussbaum)**

La tesis de Nussbaum plantea<sup>14</sup> que el hecho de hacer parte de la raza humana ya nos hace ciudadanos y merecedores de un trato digno y poseedores de derechos humanos, sin embargo la filósofa formula una lista de capacidades fundamentales que están estrechamente relacionadas con los derechos, otorgándole a las capacidades un criterio de justicia para todos y cada uno de los seres humanos por medio del respeto por su dignidad. A pesar de dicha relación entre los derechos humanos y la capacidades, hace énfasis en que en la medida en que los derechos sean usados para definir la justicia social, no podríamos garantizar que una sociedad es justa a menos que las capacidades hayan sido alcanzadas efectivamente.

Una sociedad debe tener el objetivo de lograr que todos sus ciudadanos alcancen el goce efectivo de sus capacidades, tener todas las posibilidades socialmente aceptables para desarrollarse dentro un marco de las capacidades humanas, siendo capaces de disfrutar de tanta libertad e independencia como le sea posible. Además Nussbaum propone promover por medio de la educación sentimientos y

---

<sup>14</sup>NUUSBAUM, Martha. CAPACIDADES COMO TITULACIONES FUNDAMENTALES. SEN Y LA JUSTICIA SOCIAL. Editorial: Universidad externado de Colombia. Bogotá 2005. Pág. 33

actitudes morales que fortalezcan los motivos que nos lleva a unirnos con otros seres humanos

La idea básica de Nussbaum gira en torno a una concepción de la dignidad del ser humano y de la vida que es merecedora de tal dignidad; idea que justifica la lista de diez capacidades planteadas en su documento “Capacidades como titulaciones fundamentales”<sup>15</sup>:

- 1) Vida: capacidad para vivir una vida de duración normal, no morir prematuramente.
- 2) Salud corporal: capacidad para tener una buena salud, incluyendo la reproductiva, alimentarse adecuadamente y un techo digno de habitar.
- 3) Integridad corporal: capacidad para moverse de un lugar a otro; seguridad de asalto, abuso sexual, violaciones domesticas; tener la oportunidad de satisfacer su sexualidad y para la elección en términos de reproducción.
- 4) Sentidos imaginación y pensamiento: capacidad para sentir, imaginar, pensar y razonar humanamente; plasmada por una educación adecuada, alfabetización y entrenamiento científico y matemático. Capacidad para producir obras eventos, garantizar la libertad de expresión y buscar el sentido último de la vida a la propia manera.
- 5) Emoción: capacidad de tener vínculos afectivos con cosas y personas ajenas a nosotros mismos; amar a los que nos aman y nos cuidan, sentir y pensar ante su ausencia; en general amar, sentir, pensar, añorar, agradecer y experimentar ira justificada. Poder desarrollarse emocionalmente sin miedos y ansiedades abrumadoras.

---

<sup>15</sup>Ibíd. Pág. 33

6) Razón Práctica: capacidad de plasmar una concepción del bien y de comprometerse en una reflexión crítica acerca de la planificación de la propia vida, esto supone la protección de la libertad de conciencia.

7) Afiliación: capacidad para vivir con y hacia otros, reconocer preocupación e interés por otros, comprometerse en la interacción social. Respetarse a uno mismo, tener amor propio, ser tratado como un ser dignificado de igual valor que los demás.

8) Otras especies: capacidad de vivir con cuidado por los animales, las plantas y el mundo de la naturaleza y en relación con todo ello.

9) Juego: Capacidad de reír, jugar y disfrutar de actividades recreativas.

10) Control del propio entorno: capacidad de participar eficazmente en decisiones políticas; tener el derecho de participación política, de protecciones de la libre expresión y asociación. Capacidad de tener propiedades tanto tierras como bienes muebles, no solo de manera formal, sino en términos de real oportunidad; tener derechos de propiedad sobre una base de igualdad con otros; tener el derecho de buscar un empleo en condiciones de igualdad con otros.

Partiendo de la idea central de Martha Nussbaum, se revela el perjuicio físico, moral e intelectual que el trabajo infantil causa en los menores y la sociedad, ya que el fenómeno no solo evidencia la incapacidad de la sociedad por hacer a los NNA merecedores de un trato digno y el cumplimiento de derechos humanos que les garantice libertad y una vida digna, sino además la incapacidad de los niños para alcanzar todas las posibilidades socialmente aceptables y para desarrollarse dentro un marco de las capacidades humanas.

Al permitirse que el trabajo infantil haga presencia en una sociedad, se permite también que los menores no gocen de ninguna de las capacidades y derechos; capacidades que facilitan una buena posición para encarar y abordar las desigualdades que sufren los NNA dentro de las sociedades, reflejándose en las

inequidad de capacidades y recursos, privaciones y atrasos educativos, grandes impedimentos para que el trabajo sea reconocido como tal y cause agresiones a la integridad corporal.

## 2. TRABAJO INFANTIL EN EL PANORAMA NACIONAL

### 2.1. ESTUDIOS RECIENTES SOBRE TRABAJO INFANTIL EN COLOMBIA

El trabajo es sin lugar a dudas uno de los principales pilares sobre los cuales se estructura la vida en sociedad. Es más, el trabajo de calidad constituye un Derecho Humano fundamental en la medida que le permite al hombre desarrollar su propio intelecto y contribuir a su desarrollo personal, al de su familia y, en general, al del conglomerado social al cual pertenezca. Por ello, existe una aceptación generalizada de la máxima según la cual, el trabajo dignifica al hombre.

No obstante, las relaciones laborales modernas han sufrido un proceso de flexibilización de tal magnitud, que algunas de las nuevas formas de trabajo muestran una clara tendencia hacia la denigración de la dignidad humana. Dentro del panorama actual, el trabajo infantil es quizá la problemática de mayor complejidad. Ello responde a que algunas de las prácticas laborales que realizan los menores pueden llegar a vulnerar sus derechos más esenciales y, hasta obstaculizar el normal desarrollo de sus capacidades psicofísicas.

De acuerdo con la Organización Internacional del Trabajo (OIT), dependencia de Naciones Unidas encargada de los asuntos sobre el trabajo y las relaciones laborales, no todas las actividades realizadas por los niños, niñas y adolescentes de entre 5 y 17 años pueden catalogarse como formas de trabajo censurables.

De hecho, su participación en labores que no pongan en riesgo su integridad física o mental y que no interfieran con su asistencia y desempeño escolar, se considera positiva tanto para los menores como para sus familias. Las ayudas a sus padres en el hogar, la colaboración en negocios familiares o las tareas extra-clase que les proporcionen algunos ingresos para sí mismos, entre otras, pueden considerarse como ejemplos de esas labores.

En este sentido, todas aquellas formas de trabajo que privan a los niños de su niñez, que limitan el potencial de su imaginación y que afectan negativamente su crecimiento físico y psicológico, son las que la OIT considera como formas de trabajo infantil en propiedad. De este modo, queda contenida dentro de esta clasificación toda actividad que por su naturaleza o por las condiciones en que se realiza, perjudique la integridad del menor, interfiera con su proceso escolar o le ocupe la totalidad de su tiempo libre.

De acuerdo con el Artículo 3 del Convenio 182 de la OIT, el trabajo infantil en sus peores formas abarca las tareas que resultan extremas, arriesgadas, degradantes y moralmente denigrante para los niños y las niñas. En esta categoría clasifican aquellas actividades en las que los menores son sometidos a condiciones de esclavitud, trata, reclutamiento armado, prostitución, mendicidad o tráfico de estupefacientes. Estas prácticas son mundialmente reprobadas y su eliminación es prioritaria debido a que comprometen de gravedad la vida y dignidad de los menores afectados, debido a que en ellas resulta común el maltrato físico o verbal, la exposición a peligros y enfermedades, la separación de sus familias y el abandono en las calles, etc.

En la agudeza de la problemática social que plantea el trabajo infantil, aún persiste cierto desacuerdo entre los países a la hora de calificar algunas de las tareas desempeñadas por los niños. A pesar de las diferencias, la OIT estima que al año 2010 existían unos 215 millones de niños trabajadores en el mundo, de los cuales cerca del 53% (115 millones) desempeñaba actividades consideradas dentro de las Peores Formas de Trabajo Infantil (OIT, 2013). Para agosto de 2011 en Colombia, el Departamento Administrativo Nacional de Estadística reveló que de los 11'288.464 menores entre 5 y 17 años que existían en el país, 1'742.612 se encontraban trabajando (un equivalente del 15,4%). La estadística resultaba aún más preocupante porque la cifra de peores formas de trabajo ascendía aproximadamente al 9,8% de los niños que trabajaban (DANE, 2012).

De acuerdo con Flórez, Knaul y Méndez (1994), Ruíz (2001), Castillo (2002) y González (2004), la mayor proporción de niños trabajadores en Colombia suele concentrarse en sectores económicos informales, en el área de la construcción, en labores propias de zonas rurales y en actividades ilegales. En el país la participación de menores en actividades económicas se ha atribuido tradicionalmente a los elevados índices de pobreza multinivel (Acevedo, Quejada y Yáñez, 2011). Los desarrollos teóricos y empíricos nacionales concentran su análisis en la correlación entre el trabajo infantil y variables relacionadas con el ingreso familiar y el capital humano. Específicamente los estudios en el país giran alrededor de la incidencia del trabajo infantil y juvenil sobre aspectos relacionados con la pobreza, el nivel educativo y la salubridad de los niños, niñas y adolescentes.

Bernal y Cárdenas (2006) encuentran que la situación económica de la familia del menor es el factor más determinante de la tasa de trabajo infantil en el país. Sin embargo, estos autores anotan que los resultados obtenidos en diferentes análisis presentan cierta ambigüedad frente a dicha afirmación. Esto se debe a que los estudios existentes difieren en la metodología para medir el nivel de ingresos del hogar (ingresos salariales, no salariales, PIB per cápita, etc.). Asimismo, el ingreso familiar y el trabajo infantil pueden presentar cierto grado de multicolinealidad en la medida que los ingresos del niño se computen para determinar el nivel de ingresos familiares.

Para Barrera y Domínguez (2005) una de las consecuencias fundamentales del trabajo infantil es que dicho fenómeno afecta negativamente la asistencia de los infantes a la escuela. Lo anterior, debido a que estas actividades compiten por el tiempo del menor, es decir, dichas variables sostienen una relación inversa. La evidencia empírica indica que en Colombia existe un trade-off entre las horas de trabajo de los menores y las horas dedicadas al estudio (Salazar, 1990). Por ello, Briceño y Pinzón (2005) afirman que la educación constituye un factor de suma relevancia para mitigar la problemática social del trabajo infantil.

La desescolarización reduce en gran medida la generación de capital humano de largo plazo. López (2009) señala que un niño sin educación formal será un adulto pobre que mandará a sus hijos al mercado laboral de forma prematura, de modo que se perpetúa un círculo vicioso alrededor de la pobreza. (López, 2009).

Dentro de los estudios que abordan las consecuencias que tiene la actividad laboral sobre el rendimiento académico de los menores, Atanasio, Fitzsimons y Gómez (2005) encuentran que un niño trabajador en el país se atrasa, en promedio, dos años escolares respecto de aquellos que no desarrollan actividades laborales. Barrera y Domínguez (2005), tomando como base los resultados de las Pruebas Saber que aplica el ICFES a estudiantes de los grados 3°, 5°, 9° y 11°, argumentan que la ocupación laboral de los niños está correlacionada negativamente con su nivel de desempeño en lenguaje, ciencias sociales y educación matemática.

El trabajo, sobre todo en sus peores formas, constituye un factor potencialmente riesgoso para la salud de los menores involucrados. Al respecto, Briceño y Pinzón (2004) encuentran que los niños trabajadores del campo en el país presentan cierto déficit de crecimiento y desarrollo (estatura, peso, masa muscular, etc.) en relación con los que asisten a la escuela. En una evaluación ergonómica realizada en Medellín por Vargas y Restrepo (2002) se encontró que las labores infanto-juveniles desarrolladas en las plazas de mercados implican cargas físicas psicosociales muy elevadas. En esta misma dirección, Briceño y Pinzón (2005) corroboraron que para la ciudad de Bogotá estos oficios suponen un esfuerzo físico que pone en riesgo la integridad de los menores, y lo más preocupante es que sus consecuencias no necesariamente son inmediatas, sino que puede presentarse después de algún periodo de tiempo.

En general, los estudios indican que el trabajo infantil repercute negativamente en la salud de los niños. Sin embargo, algunos autores consideran que bajo ciertas circunstancias las actividades laborales pueden acarrear beneficios directos sobre

la salud de los menores. Hincapié (2007), por ejemplo, encuentra evidencia para Colombia que prueba la existencia de una relación directa entre el trabajo de niños entre 6 y 17 años y su estado nutricional. La autora argumenta esto señalando que la generación de ingresos de los niños permite el acceso de toda la familia a una mejor dieta alimenticia. De otra parte, Gil (2006) sostiene que algunos de los tratos y condiciones a las que son sometidos los niños trabajadores pueden afectar negativamente su desarrollo psicológico, debido a que es probable que desarrollen una personalidad dependiente, servil, retraída y hasta agresiva en algunos casos.

Algunos estudios recientes sobre trabajo infantil en el país tienen enfoques ampliados que de alguna forma desvirtúan la omnisciencia de la hipótesis que erige a la pobreza como determinante del mismo. Acevedo, Quejada y Yáñez (2011) sostienen que los nuevos enfoques, además de factores económicos, también incluyen los efectos derivados de la aceptación socio-cultural del trabajo infantil, la imperfección en los mercados de trabajo, los desplazamientos (forzados o no) al interior del territorio nacional y los programas estatales de transferencia destinados a atender este fenómeno.

Bernal y Cárdenas (2006) e Higuera (2007) encuentran que en el país a medida que aumenta la tasa de ocupación laboral de los adultos del hogar, la probabilidad de que los menores trabajen también se hace mayor. Este resultado es confirmado por Ureña, Tovar y Castillo (2009) en un ejercicio similar aplicado al departamento de Valle del Cauca. La explicación intuitiva de López (2009) a este fenómeno es que si los adultos salen a trabajar, los niños deben responsabilizarse de los quehaceres propios de la casa.

En los últimos años la movilidad de mano de obra (interna y externa) ha tomado relevancia dentro de los estudios sobre trabajo infantil. La evidencia demuestra que los flujos migratorios pueden influir en la dinámica territorial de este fenómeno, puesto que la inserción de los menores al mercado laboral se convierte en un

medio de subsistencia cuando la familia se encuentra en proceso de adaptación al nuevo espacio geográfico (Khoudour-Castéras, 2009).

El estudio de Pinzón, *et al.*(2003) muestra la magnitud de este problema. Según estos autores el 50% de los niños, niñas y adolescentes que trabajan ambulantes en las calles de Bogotá manifiestan ser desplazados (por la violencia o por la pobreza extrema) de regiones apartadas del país. Finalmente, cabe mencionar que, respecto de los programas de transferencia, la investigación de Bernal y Cárdenas (2006) concluye que las transferencias del programa Familias en Acción han tenido un impacto positivo en la lucha contra el trabajo infantil en todas sus formas.

## **2.2. Definición y modalidades de Trabajo Infantil en Colombia según la “Estrategia Nacional para prevenir y Erradicar las Peores Formas de Trabajo Infantil y proteger al joven trabajador (2008-2015).”**

A nivel nacional se propuso realizar un avance en materia de Trabajo Infantil, desde el año 2008 hasta 2015, dicho propósito se dio en pro de la erradicación y prevención de las PFTI<sup>16</sup>, para alcanzar este objetivo se creó la “Estrategia Nacional para Prevenir y Erradicar las peores formas de Trabajo Infantil y proteger al joven trabajador. 2008 a 2015<sup>17</sup>”. La ENETI tiene como propósito realizar una transformación positiva para la vida de los NNA que se encuentran en situación de riesgo o que presentan peores formas de Trabajo Infantil<sup>18</sup>.

---

<sup>16</sup> PFTI: Peores Formas de Trabajo Infantil.

<sup>17</sup> ENETI: Estrategia Nacional para Prevenir y Erradicar las peores formas de Trabajo Infantil y proteger al joven trabajador. 2008 a 2015

<sup>18</sup>Para referirnos a las PFTI se debe tener claro el concepto de TI Tomado del I Plan Nacional para erradicación del Trabajo Infantil y la protección del trabajo juvenil en 1996. “Es toda actividad física o mental, remunerada o no, dedicada a la producción, comercialización, transformación venta o distribución de bienes o servicios, realizada en forma independiente o al servicio de otra persona natural o jurídica, por personas menores de 18 años”.

El objetivo principal de la ENETI es focalizar y ordenar la acción de las entidades tanto estatales como privadas que participan en el tema de TI hacia dos puntos neurálgicos: Por una parte la importancia del ingreso de los NNA a la educación, la inclusión a programas que cubran el tiempo libre de estos y a su vez garantizar una incorporación al sistema general de protección social; por otro lado se busca el acceso de sus familias a diferentes servicios sociales que garanticen el retiro o la prevención de los NNA hacia el TI y/o PFTI.

Según la ley 1.098 de 2006 o Código de Infancia y Adolescencia (CIA); catalogan como Niños y Niñas a los menores hasta la edad de los 12 años y de los 12 a los 18 años se consideran adolescentes. La edad mínima de admisión al trabajo es de 15 años, únicamente si está autorizado por un ente territorial o la inspección de trabajo<sup>19</sup>, para ello la ENETI considera importante prevenir y retirar el TI hasta los 14 años de edad, pero enfatiza en la necesidad de erradicar por completo las PFTI a todo menor de 18 años. (Anexo A)

Partiendo de lo estipulado en el Convenio 182 de 1999 de la OIT<sup>20</sup> en el artículo 3 se puede considerar como PFTI:

- a) Cualquier forma de esclavitud, entre estos la compra, venta y tráfico de niños, trabajo forzado y obligatorio incluido el reclutamiento forzoso para ser utilizados en conflictos armados.
- b) El reclutamiento u oferta de NNA para la prostitución, pornografía o actuaciones pornográficas.

---

<sup>19</sup>Ley 1098 de 2006, Art 35, con negrilla fuera del texto: “...Excepcionalmente los Niños y Niñas menores de 15 años podrán recibir la autorización de la inspección de trabajo, o en su defecto del ente territorial local, para desempeñar actividades remuneradas de tipo artístico, cultural, recreativo y deportivo. La autorización establecerá (...) las condiciones en que la actividad debe llevarse a cabo. En ningún caso el permiso excederá las 14 horas semanales”

<sup>20</sup>Convenio 182 de 1999 de la OIT, que fue adoptado mediante la ley 704 de 2001, declarado exequible por la corte Constitucional en 2002 y ratificado por el gobierno de Colombia en 2005.

- c) Reclutamiento u oferta de NNA para la realización de actividades ilícitas, en particular la producción y el tráfico de estupefacientes.
- d) Cualquier trabajo que para llevarse a cabo implique daños en la seguridad, en la salud o en la moralidad del menor.

Para llevar a cabo la erradicación de TI, la estrategia plantea diez pasos fundamentales: En primer lugar se debe identificar los NNA en situación de PFTI para establecer una línea base de la situación, gestionar medidas inmediatas para restablecer sus derechos, coordinar interinstitucionalmente el acceso a la educación, al uso apropiado y creativo del tiempo libre, proporcionar servicios y subsidios a las familias de los NNA en situación o riesgo de las PFTI, fortalecer servicios sociales con nuevas y mejores metodologías, diligenciar periódicamente el acceso y permanencia en programas y servicios sociales, realizar un seguimiento continuo de la respuesta tanto de los NNA como de sus familias y por ultimo realizar una evaluación si los resultados corresponden a lo planteado<sup>21</sup>.

### Definición

*“Se considera Trabajo Infantil a toda actividad física o mental, Remunerada o no, dedicada a la producción, Comercialización, transformación, venta o distribución de Bienes o servicios, realizada en forma Independiente o al servicio de otra persona natural O jurídica (...) por personas menores de 18 años de edad”<sup>22</sup>.*

La ENETI plantea que en Colombia el Trabajo Infantil además de ser un problema social es un evidente problema cultural, debido a que generación tras generación la mayoría de los padres de los NNA trabajadores pertenecen a una cultura tradicional que comparte y acepta el fenómeno del Trabajo Infantil y sus peores formas, de esta manera dificultándoseles retirarse y aceptarlo como un problema.

---

<sup>21</sup> COMITÉ INTERINSTITUCIONAL NACIONAL DE ERRADICACIÓN DEL TI Y PROTECCIÓN DEL JOVEN TRABAJADOR. Estrategia Nacional para Prevenir y Erradicar las peores formas de Trabajo Infantil y proteger al joven trabajador. 2008 a 2015. Pp. 17-18.

<sup>22</sup> Noción del término Trabajo Infantil introducida en el I Plan Nacional para la Erradicación del Trabajo Infantil y la protección al trabajo juvenil en 1996. Concepto que la ENETI toma como línea base.

Por esta misma razón la ENETI señala que es incorrecto y poco técnico afirmar que los padres de los NNA Ts son en esencia maltratadores o patrocinan con mala intención la vinculación de los infantes al trabajo<sup>23</sup>.

Basada en la Encuesta de Calidad de Vida (ECV) de 2003 y la Encuesta Nacional de Trabajo Infantil (ENTI) de 2001, la ENETI afirma que la pobreza es un componente significativo sobre la probabilidad de que un NNA trabaje por características propias de sus hogares, debido a factores como la edad y el grado de escolaridad del jefe del hogar<sup>24</sup>. Adicional a esto el TI remunerado es interpretado como un factor extra y no sustituto del trabajo realizado por los adultos en el hogar. Consecuentemente se observa que los adultos se interesan más por el aporte económico de los NNA a corto que a largo plazo, lo cual es otra respuesta del *cortoplacismo* propio de nuestra cultura.

### **Causas y Efectos del Trabajo Infantil.**

El TI se considera como un problema estructural de las sociedades que va de la mano con la pobreza, inequidad, desigualdad, exclusión social entre otros factores de índole económica política, económica, cultural y de organización social, adicionalmente para el contexto colombiano se deben mencionar el conflicto armado, desplazamiento forzado y la idea socialmente creada sobre niñez.

Para definir las causas y efectos del TI, la ENETI se basó en un listado hecho por la OIT en 2004; aprobado por el Ministerio de Protección Social (MPS) y el

---

<sup>23</sup> Sin dejar de lado que esta afirmación no aplica para los casos en los que exigen a los NNA que asuman oficios que evidentemente son perjudiciales para su entorno físico y psicológico, como lo son la PF (prostitución, narcotráfico, sicariato, etc.)

<sup>24</sup> Que son elementos importantes del ingreso permanente del hogar.

Instituto Colombiano de Bienestar Familiar (ICBF). Este listado plantea 5 tipos de causas: Económicas, sociales, culturales, institucionales e informativas<sup>25</sup>.

### **a) Económicas**

Varios teóricos son partidarios de que “El determinante más importante del Trabajo Infantil aunque no es el único, es la pobreza del hogar, especialmente en los hogares más numerosos. La correlación entre ingresos de las familias y TI es fuertemente negativa, lo cual no quiere decir que donde hay altos ingresos no hay niños trabajadores, sino que reduce notablemente la probabilidad de que ellos tengan que salir a buscar faltantes de ingresos. En general, los estudios sobre trabajo infantil han encontrado que la pobreza del hogar influye en la toma de decisiones de los padres respecto a las actividades de sus hijos”<sup>26</sup>.

Existen diversas razones por las que el ámbito económico se considera una fuerte causa de TI, a continuación se mencionan las 3 causas que según la ENETI contribuyen al fenómeno del TI:

- Existen familias con inestabilidad económica que difícilmente pueden suplir necesidades básicas como educación, salud, nutrición y uso creativo del tiempo libre; lo cual induce a los NNA para que obtén por trabajar en busca de unas mejores condiciones de vida<sup>27</sup>. Una causa de esta situación es el desempleo de los padres o cabeza de hogar, bajos niveles de escolaridad, subempleo e informalidad laboral.
- Hay personas que recurren a utilizar NNA para pagarles menos de lo que les corresponde pagarle a un adulto, estas condiciones se dan

---

<sup>25</sup> COMITÉ INTERINSTITUCIONAL NACIONAL DE ERRADICACIÓN DEL TI Y PROTECCIÓN DEL JOVEN TRABAJADOR. Estrategia Nacional para Prevenir y Erradicar las peores formas de Trabajo Infantil y proteger al joven trabajador. 2008 a 2015. Pp. 21.

<sup>26</sup> QUIROGA Forero, Bibiana María. Trabajo Infantil en los niños jóvenes beneficiarios del programa familias en Acción: Una evaluación de impacto. Departamento Nacional de Planeación, Dirección de estudios Económicos – Archivos de Economía. Documento 310. 15 de Junio de 2006.

<sup>27</sup> Teniendo en cuenta que el Trabajos por parte de los menores no siempre son remunerados, ni tampoco es un elemento sustitutivo al trabajo de los adultos sino un elemento complementario.

originalmente en la modalidad de economía informal o la mentalidad provechosa de los adultos frente a los NNA.

- Los trabajos ilícitos generan ingresos significativos, lo cual se convierte en una modalidad atractiva para que los NNA se inclinen por este tipo de trabajo.

## **b) Sociales**

- La escases de garantías en materia de educación que garanticen a los NNA que aprobando la educación básica y media puedan tener un fácil acceso a la educación superior y posteriormente puedan acceder a un empleo<sup>28</sup>, esta situación se da gracias a la existencia de una debilidad cultural que refleja una relación negativa entre los menores trabajadores y el colegio.
- Difícil acceso y adecuación de los NNA trabajadores a programas culturales, deportivos y recreativos para el uso de su tiempo libre<sup>29</sup>.
- Los altos índices de embarazo<sup>30</sup> en menores de edad provoca una vinculación temprana de los NNA al mercado laboral.
- La inestabilidad y desestructuración familiar<sup>31</sup> que imposibilita el elemento moralmente protector. Esto se presenta entre otros, porque según la ENETI el número de integrantes del hogar es inversamente proporcional a la atención necesaria para formar adecuadamente a un menor.

---

<sup>28</sup>La escases de cupos y subsidios escolares son fuertes razones por la que se da la inasistencia y deserción escolar, igualmente el bajo nivel educativo de los padres es un obstáculos cultural que retiene a la mayoría de los NNA para que se interesen por culminar sus estudios.

<sup>29</sup> En su mayoría la intermitencia con la que se desarrollan los programas es una razón poco atractiva para que estos no se lleven a cabo con éxito, En otras ocasiones las largas distancias entre los centros de prestación de los servicios y las viviendas de los NNA dificulta la participación de los mismos.

<sup>30</sup> De acuerdo con la información reportada por el DANE para 2013: Del total de las mujeres embarazadas 20% son adolescentes, 150.000 de las mujeres embarazadas se encuentran entre los 10 y 19 años de edad y 6000 de ellas son menores de 14 años.

<sup>31</sup> En las familias de escasos recursos por dicha inestabilidad y desestructuración los NNA en su mayoría hombres (69%) se ven obligados a cumplir el rol de cabezas de hogar y por ende a trabajar para poder suplir algunos gastos.

- La existencia de abandono, violencia intrafamiliar psicología, física y sexual impulsa a los NNA a renunciar a su hogar para posteriormente tener que convertirse en un trabajador.

### c) Culturales.

- Viejas convicciones o creencias contribuyen a que exista TI, ideas que han trascendido de generación en generación como: “El trabajo forma en valores a los NNA”, “Al darle trabajo a un niño se le hace un favor”, “El trabajo Doméstico no es trabajo”, “Entre más temprano el niño se hace hombre con el trabajo”, “Los NNA son adultos en potencia”, “Deben trabajar porque la escuela en general poco o nada aportan a la vida del NNA y a su capacidad de brindar algo a su familia”<sup>32</sup>.
- Además de lo anterior, se evidencia la famosa cultura de la lástima, esto se evidencia debido a que los NNA son sinónimo de ternura e indirectamente motivan pagar por sus servicios<sup>33</sup>; pues en la mayoría de los casos se considera que si los NNA no utilizan su tiempo libre en alguna actividad productiva corren el riesgo de inclinarse por caminos como la drogadicción, prostitución o vandalismo.

### d) Institucionales.

- **Normativas:** La carencia, incompatibilidad e inaplicación de normas protectoras de los NNA y correctivos hacia los explotadores. Según la ENETI esto se presenta debido a la escasez de vocería sobre el tema por parte de los partidos políticos y organismos estatales, que debería

---

<sup>32</sup> COMITÉ INTERINSTITUCIONAL NACIONAL DE ERRADICACIÓN DEL TI Y PROTECCIÓN DEL JOVEN TRABAJADOR. Estrategia Nacional para Prevenir y Erradicar las peores formas de Trabajo Infantil y proteger al joven trabajador. 2008 a 2015. Pp. 23.

<sup>33</sup> Servicios informales tales como: limpia vidrios, emboladores, vendedores ambulantes, bailarines, malabaristas, recicladores, empleados domésticos, etc.

promover el desarrollo y fortalecimiento de la normatividad sobre el tema de TI y PFTI.

- **De Política Pública:** Existe deficiencia en la claridad y fortalecimiento de las intervenciones públicas tanto nacionales, departamentales y municipales, con respecto al tema de TI para poder dar solución al problema y realizar una asignación de recursos proporcional a la magnitud del mismo. Según la ENETI esta situación se produce debido a que no se le da la importancia necesaria a esta problemática, ya sea en los planes de desarrollo o en la ejecución de presupuesto de las entidades; y en los casos donde se tiene en cuenta se presenta discontinuidad de programas, proyectos y políticas para erradicar el TI y sus PF.

**e) Informativa o relacionada con el acceso a la información.**

En Colombia existe desconocimiento sobre el tema de Trabajo Infantil y en cierta medida es un fenómeno invisible, esto se da en gran parte por la escasez de investigaciones y estudios sobre el tema. Evidentemente no se le da la importancia requerida a este problema, y en las pocas ocasiones cuando se han realizado estudios carecen de divulgación y análisis de la información.

## **CLASIFICACIÓN DE LAS PFTI**

La OIT denomina como peores formas de Trabajo Infantil aquellas actividades que son perjudiciales para el NNA y que en cierta medida esclaviza al menor, ya sea alejándolos de su hogar o exponiéndolos a graves peligros y enfermedades.

El convenio 182 de 1999 de la OIT denomina la eliminación de la PFTI de carácter “prioritario”, y en Colombia ha sido ratificado mediante la Ley 704 de 2001, donde se establece como peores formas de Trabajo Infantil<sup>34</sup>:

---

<sup>34</sup> Artículo 3° del Convenio 182 de 1999 de la OIT, adoptado en Colombia mediante la Ley 704 de 2001 y ratificado por el Gobierno en 2005.

- a) *Todas las formas de esclavitud o las prácticas análogas a la esclavitud, como la venta y el tráfico de niños, la servidumbre por deudas y la condición de siervo, y el trabajo forzoso u obligatorio, incluido el reclutamiento forzoso u obligatorio de niños para utilizarlos en conflictos armados;*
- b) *la utilización, el reclutamiento o la oferta de niños para la prostitución, la producción de pornografía o actuaciones pornográficas;*
- c) *la utilización, el reclutamiento o la oferta de niños para la realización de actividades ilícitas, en particular la producción y el tráfico de estupefacientes, tal como se definen en los tratados internacionales pertinentes, y*
- d) *el trabajo que, por su naturaleza o por las condiciones en que se lleva a cabo, es probable que dañe la salud, la seguridad o la moralidad de los niños.*

Las siguientes son categorías de TI en sus peores formas y las actividades que se involucran<sup>35</sup>

### **Trabajos Ilícitos**

- **Explotación sexual:** Inducción o estímulo a la prostitución, pornografía, turismo sexual y trata para explotación sexual.
- **Actividades ilegales y asociadas a la esclavitud:** Tráfico de estupefacientes, utilización para la delincuencia, utilización y venta para servidumbre y reclutamiento forzoso para conflicto armado.

---

<sup>35</sup> OIT-IPEC, Comité Interinstitucional para la Erradicación del Trabajo Infantil y la Protección de los jóvenes Trabajadores, III PLAN NACIONAL PARA LA ERRADICACIÓN DEL TI Y LA PROTECCIÓN DEL TRABAJADOR JUVENIL, 2003-2006. Bogotá.

## Trabajos Peligrosos

- **Trabajos peligrosos por su naturaleza:** Minería, Trabajos bajo el agua, en alturas, con maquinarias y equipos peligrosos, transporte de carga, en espacios cerrados, transporte en espacios cerrados, en obras de construcción y minería.
- **Trabajos peligrosos por sus condiciones:** Trabajo doméstico en hogares de terceros, jornadas mayores a ocho horas, horario nocturno, sin medidas de higiene y de seguridad industrial o que le impidan la asistencia del NNA a la escuela.

### 2.3. Evolución de la Tasa de Trabajo Infantil en Colombia (2002-2012).

Los países que lideran los indicadores de trabajo infantil en Sudamérica son Perú y Bolivia con tasas entre el 25% y 30%. Por su parte, Argentina, Brasil, Chile, Uruguay y Venezuela integran el grupo de países con menores niveles de trabajo infantil, con porcentajes que van del 5% al 8%<sup>36</sup>. En medio de la clasificación hecha por la coordinación regional del programa internacional para la Erradicación del Trabajo infantil en el año 2011, Colombia se ubica entre los países donde trabajan del 10% al 17% de los niños, niñas y adolescentes, junto con Ecuador y Paraguay.

---

<sup>36</sup> Estadísticas sobre TI. OIT. Disponible en: <http://www.ilo.org/ipecc/ChildlabourstatisticsSIMPOC/lang-es/index.htm>

**Gráfico 1:** Tasa de TI en Colombia frente a Perú y Venezuela

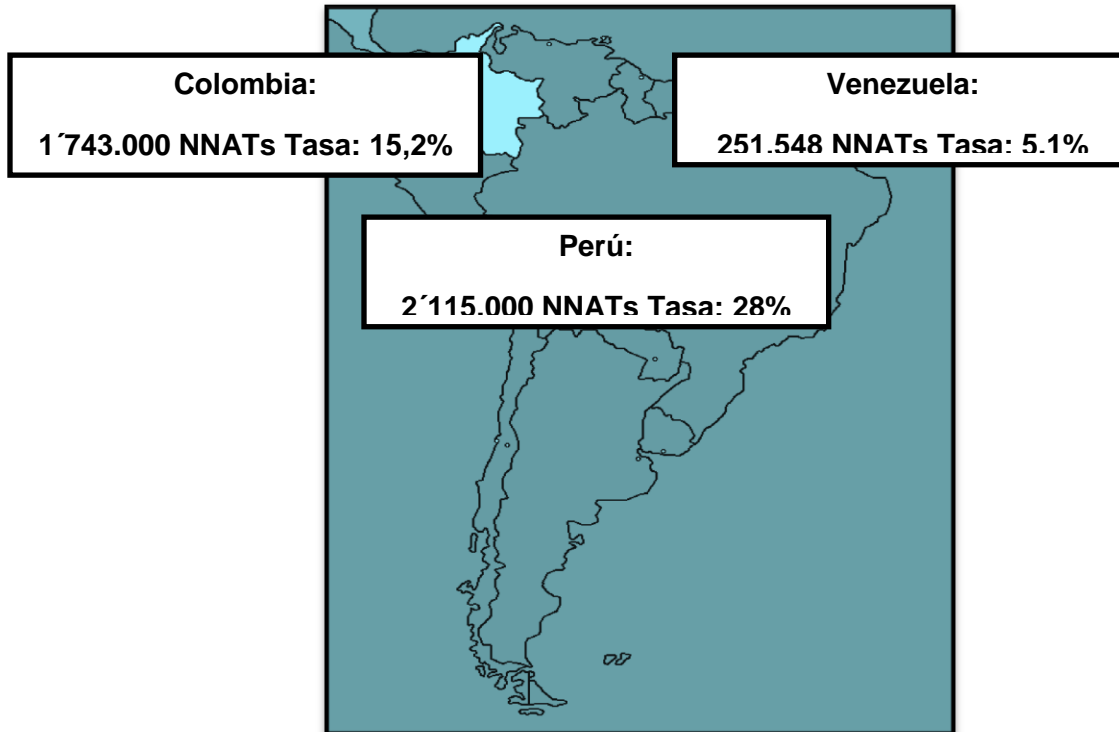

Fuente: Datos, Organización Internacional del Trabajo OIT. Gráfica, elaboración Propia

Las cifras en Colombia sobre trabajo infantil en la última década han presentado variaciones significativas, sin embargo se evidencia como este fenómeno se convirtió en una problemática de gran importancia dentro de la totalidad de los niños, niñas y adolescentes.

**Gráfico 2:** Evolución de la Tasa de Trabajo Infantil en Colombia

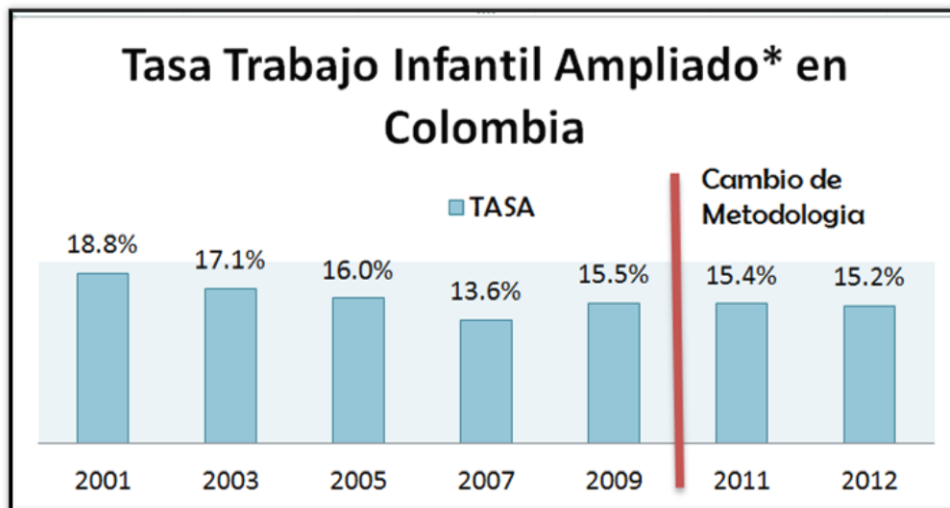

Fuente: Datos, Departamento Nacional de Estadísticas.(DANE). Gráfica, elaboración Propia.

\*El trabajo infantil ampliado (por oficios del hogar) se obtiene de la suma de aquellos que reportan haber trabajado más los que se dedicaron a oficios del hogar por 15 horas y más durante la semana de referencia y no trabajaron.

De acuerdo al DANE en el año 2012 la población existente de 5 a 17 años de edad fue de 11.332.000 de personas, de los cuales 1.720.000 se encontraban trabajando, es decir, que el 15.2% de las niñas, niños y adolescentes realizaban actividades propiamente económicas dentro del sistema productivo del país o hacían oficios del hogar por más de 15 horas semanales<sup>37</sup>. Entre el año 2001 y 2007, periodos que la metodología del DANE permite comparar, la Tasa de Trabajo Infantil venía reduciendo aproximadamente dos puntos porcentuales por año; variación positiva que mejoraba la situación de los NNA del país; sin embargo las cifras del año 2009 revirtieron el panorama, debido a que la Tasa de Trabajo infantil aumentó en 1.9%; tentativamente como consecuencia de la recesión

<sup>37</sup> Departamento Nacional de Estadísticas. Boletín de Prensa “Trabajo Infantil”.2012. pág. 23 Disponible en: [http://www.dane.gov.co/files/investigaciones/boletines/ech/jobinfantil/bol\\_trabinf\\_2012x.pdf](http://www.dane.gov.co/files/investigaciones/boletines/ech/jobinfantil/bol_trabinf_2012x.pdf)

económica internacional que se presentó en la época; situación que incentivo a los menores de 18 años a salir al mercado laboral.

Los indicadores de trabajo infantil en Colombia aún son altos; a pesar de los esfuerzos realizados por el Comité Interinstitucional Nacional de Erradicación del Trabajo Infantil y Protección del Joven Trabajador, quien viene ejecutando mecanismos y estrategias para erradicar el trabajo infantil desde el año 2008.

### 2.3.1. Características demográficas de los NNA de 5 a 17 años que trabajan.

Al distribuir la población según dominio geográfico, sexo y rangos de edad, es posible analizar y caracterizar los niños y niñas que trabajan en Colombia. Para esto se realizará un análisis descriptivo con base en las estadísticas del DANE. No obstante se debe aclarar que algunos datos del año 2011 no son comparables con los años anteriores, debido a que las encuestas tienen diseños estadísticos diferentes. Dichas cifras sólo permiten observar la magnitud del trabajo infantil y sus condiciones, debido a la salvedad metodológica.

**Gráfico 3:** Distribución porcentual de la Tasa de TI según rango de edades(2001-2009)

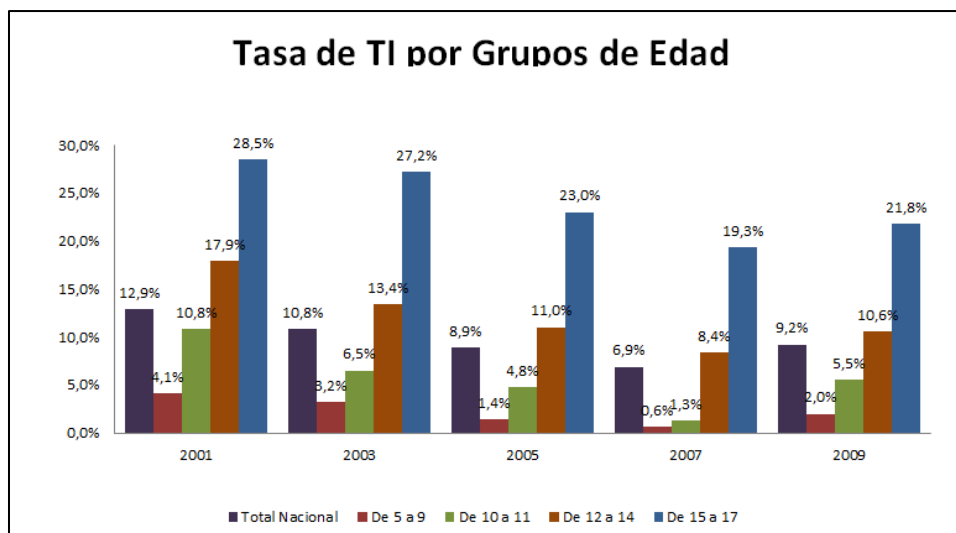

Fuente: Datos, Departamento Nacional de Planeación DANE. Gráfica, elaboración Propia.

Teniendo en cuenta la TI por rango de edad, el grupo de 5-9 años muestra una disminución a partir 2001 con una tasa de participación del 4,2% y para el año 2009 con un 2% de NNA, este mismo comportamiento se puede observar para el grupo de 10 a 11 años de edad, 10,8% y un 5,5% respectivamente, para este rango de edad se registró una disminución de 9.5 puntos porcentuales hasta el año 2007, y que fue seguido por un aumento de 4.2 puntos porcentuales, esta edad coincide con la edad en que normalmente los niños y niñas culminan la educación básica primaria y es el que registra mayor aumento del 2007 al 2009 de los 4 grupos de edades. Mientras que para los grupos de 12 a 14 años y de 15 a 17 años, aunque muestran una disminución a partir del 2001 y los años siguientes, en el año 2009 reflejan un leve incremento.

Las mayores tasas de participación se observan en el rango de edad de los 15 a 17 años; cifras que permiten afirmar que los NNA de estas edades tienden a terminar sus estudios secundarios y vincularse al mercado laboral de baja calidad y salario. Situación que les impide a los adolescentes seguir estudiando para vincularse a una mejor trayectoria laboral. Para los otros dos últimos años comparables (2011-2012), la encuesta solo se tienen en cuenta dos rangos de edad de 5 a 14 años y de 15 a 17 años; de lo cual se encuentra que los adolescentes entre los 15 y 17 años, participan activamente en las tasas de trabajo infantil a pesar de que en el 2012 registró 3,4 puntos porcentuales menos que el años anterior. Para el año 2012 la tasa de trabajo infantil disminuyó, por tanto ambos grupos de edad presentaron una reducción, sin embargo mientras el rango de 5 a 14 años disminuyó en 3.2%; el otro grupo de edad se redujo en 3.4 puntos porcentuales, tal y como lo muestra la gráfica No 4.

**Gráfico 4:** Distribución porcentual de la Tasa de TI según rango de edades (2011-2012)

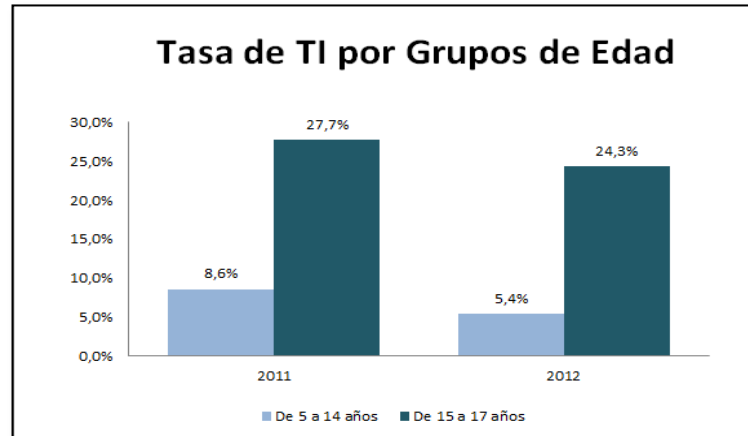

Fuente: Datos, Departamento Nacional de Planeación DANE. Gráfica, elaboración Propia.

Respecto a la distribución porcentual de los NNA trabajadores según sexo es evidente que los niños (hombres) son quienes lideran los porcentajes respecto a las niñas (mujeres), de tal forma de por cada dos niños que están trabajando hay una niña que también trabaja, fenómeno que no muestra cambios durante la línea de tiempo que presenta la siguiente gráfica.

**Gráfico 5:** Distribución porcentual de la Tasa de TI según sexo (2001-2012)

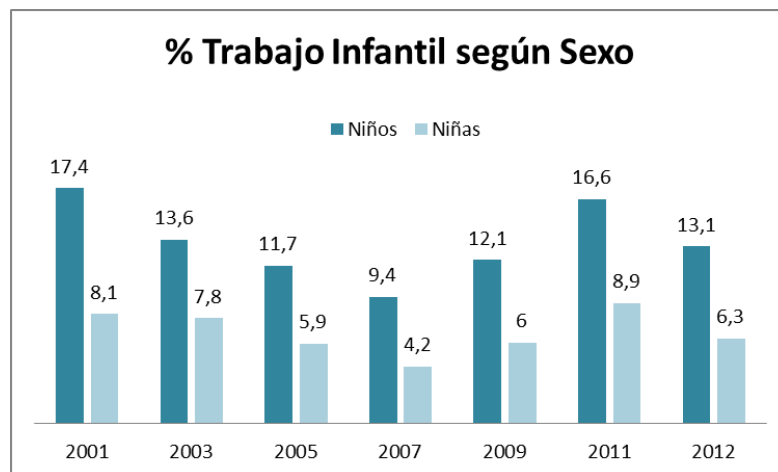

Fuente: Datos, Departamento Nacional de Planeación DANE. Gráfico, elaboración Propia.

Por esta razón es posible afirmar que los niños son más vulnerables a ser víctimas del trabajo infantil, debido básicamente a la fuerza física que diferencia a un hombre de una mujer, además porque se cree culturalmente que corren menos riesgos en las calles. Sin embargo todos los niños y niñas sufren las mismas afectaciones cuando se encuentran vinculados al TI.

**Gráfico 66:** Distribución porcentual de la Tasa de TI según demografía (2011-2012)

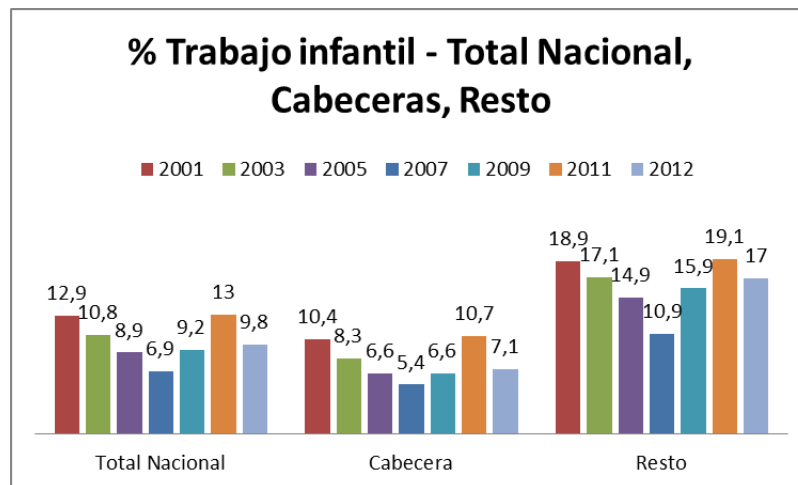

Fuente: Datos, Departamento Nacional de Planeación DANE. Gráfica, elaboración Propia.

Teniendo en cuenta las tasas de TI por áreas, se observa claramente que la zona rural muestra mayores tasas de participación en comparación con las principales cabeceras municipales. Para el año 2001 en la zona rural la tasa de participación fue de 18.9%, disminuyendo significativamente hasta el 10,9% en el 2007, sin embargo la Tasa de TI Nacional aumentó drásticamente a partir del 2007 causando un movimiento al alza para la Zona rural en el 2009 (15.9%). La brecha entre la cabecera y el resto del país, se hace eminente, 7.1% y 17% respectivamente para el año 2012. Para ambas zonas del país, el pico más alto se presentó en el año 2011 con un 19,1% y un 10,7%, rural y cabecera, respectivamente. Así mismo, entre el año 2011 y 2012, se presenta una disminución tanto en las cabeceras como en el área rural.

Cuando se realiza las respectivas comparaciones entre las tasas de trabajo infantil para las cabeceras y el resto, se observa mayores tasas de TI en la zona rural, básicamente por la predominio de varios elementos como la fuerte influencia de la agricultura y su baja tecnificación, la gran informalidad y la cultura laboral del campo, promueven e intervienen en el desarrollo de éste fenómeno.

- ¿Por qué trabajan los niños, niñas y adolescentes en Colombia?

**Gráfico 7:** Tasa de TI según razón principal por la que trabaja (2012)



Fuente: Datos, Departamento Nacional de Planeación DANE. Gráfica, elaboración Propia

Es importante analizar la percepción que tienen los NNA Ts sobre la pregunta ¿Por qué Trabajan los Niños y niñas? Las percepciones resumidas en la gráfica anterior, indican que existen dos razones principales por la que los menores se someten al trabajo: “Le gusta trabajar para tener su propio dinero” y “Debe participar en la actividad económica de la familia”; razones que participan en la distribución porcentual con un 35% cada una, es decir que los niños y niñas que no tienen recursos económicos suficientes para satisfacer efectivamente sus necesidades, optan por salir al mercado laboral en busca de un ingreso adicional

para sus gastos o ayudan en la actividad económica del hogar y/o negocio familiar.

- ¿En qué trabajan los niños, niñas y adolescentes?

**Gráfico 88:** Tasa de TI según rama de actividad económica (2011-2012)

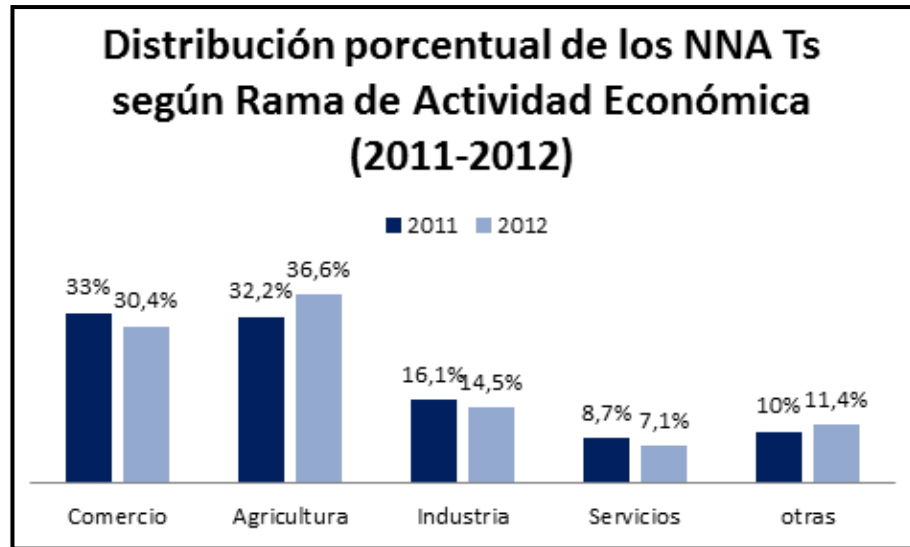

Fuente: Datos, Departamento Nacional de Planeación DANE. Gráfico, Elaboración Propia

El Comercio<sup>38</sup> y la Agricultura<sup>39</sup> han sido históricamente las ramas de actividad económica que más absorben trabajo infantil. Cada Rama emplea aproximadamente entre el 30% y el 37% de los NNA trabajadores del país. Para el año 2012 la Agricultura lideró los indicadores de TI, empleó 629.520 (36,6%) niños y niñas trabajadores; 75.680 NNA más respecto al año anterior. Por su parte la tasa en la rama de Comercio bajó en 2,4 puntos porcentuales en el año 2012, a pesar de liderar los indicadores del año anterior. La Rama de la Industria disminuyó de 16,1% a 14,5% el indicador de trabajo infantil en el 2012; mientras la rama de Servicios empleó 7,1% de los niños y niñas vinculados al TI en el mismo año.

<sup>38</sup> Rama que corresponde a actividades como expendedor, hoteles, restaurantes y ventas ambulantes.

<sup>39</sup> Rama que corresponde a actividades como recolección de frutas, pesca, ganadería, caza y silvicultura.

- Estudio frente a trabajo en menores de 5 a 17 años.

Se prevé que el trabajo infantil es un fuerte obstáculo para la formación académica de los menores; debido a que su condición les impide dedicarle el tiempo suficiente a las actividades escolares o en el peor de los casos, los obliga a desertar de la institución educativa; con el objetivo de disponer de más horas para trabajar y obtener mayores ingresos.

La siguiente gráfica evidencia que de 1´720.000 niños, niñas y adolescentes trabajadores, 593.000 (34,5%) no asisten a la escuela, colegio o universidad. Mientras para la población de 5 a 17 años que no trabaja, la inasistencia escolar es relativamente baja (8,7%); de 10´220.000 niños, niñas y adolescentes 932.640 presentan inasistencia escolar. Sin embargo la tasa de inasistencia para los menores que trabajan es la esperada debido a que su condición de trabajadores les dificulta llevar con éxito su ciclo escolar.

**Gráfico 9:** Tasa de Asistencia Escolar de la población entre 5 y 17 años (2012)

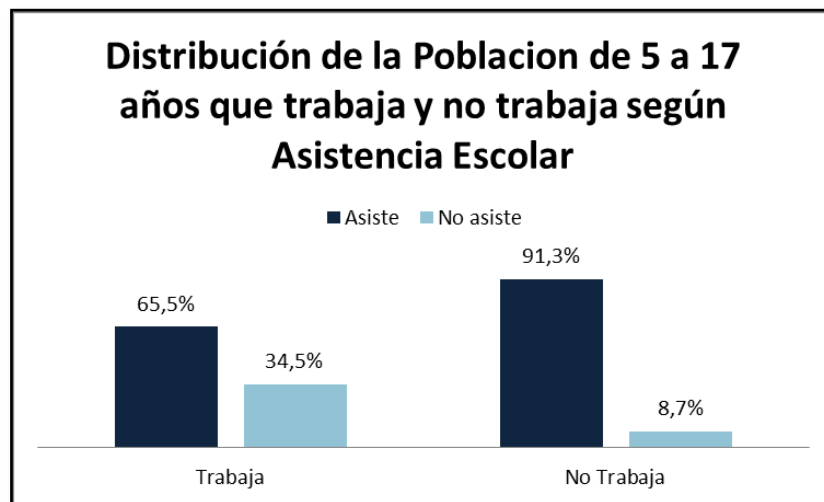

Fuente: Datos, Departamento Nacional de Planeación DANE. Gráfica, elaboración Propia.

#### 2.4. Palabras finales del capítulo.

Según estudios realizados en Colombia sobre el trabajo Infantil, demuestran que este fenómeno interfiere negativamente sobre el desarrollo físico y psicológico del menor; perjudicando su integridad, interfiriendo en su proceso escolar y en la ocupación de su tiempo libre. Como lo observamos en el desarrollo del capítulo 2 una de las consecuencias de TI, es que este afecta negativamente la asistencia de los NNA al colegio, puesto que el 34,5% de NNA trabajadores no asisten a la escuela, colegio o universidad; mientras que en la población de 5 a 17 años que no trabaja, se presenta inasistencia escolar de solo el 8,7%. Dicha situación, se verá reflejada a largo plazo en sus hijos, puesto que un menor que carece de educación formal tendera a ser un adulto de bajos recursos económicos que enviara a sus hijos al mercado laboral de forma prematura, de tal manera que se perpetúa un círculo vicioso alrededor de la pobreza. De esta manera, el desarrollo socioeconómico de Nuestro país se verá comprometido a causa de la baja productividad futura que se deriva de la reducción del capital humano.

Se logra evidenciar que la situación económica de la familia es el factor más determinante de la tasa de trabajo infantil en el país; otro elemento que va de la mano con la situación económica es que los menores trabajan porque “Les gusta, trabajar para tener su propio dinero”. Para el año 2012 un 35% de los NNA vinculados al Trabajo Infantil afirmaron salir al mercado laboral porque no tienen recursos económicos suficientes para satisfacer efectivamente sus necesidades, tener acceso a TICS o en busca de un ingreso adicional para sus gastos; una misma proporción (35%) afirmo salir a trabajar para generar una ayudar en la actividad económica del hogar y/o negocio familiar. Lo anterior nos permite concluir que el ingreso familiar y el trabajo infantil presentan cierto grado de multicolinealidad en la medida que los ingresos del niño se tomen en cuenta para determinar el nivel de ingresos familiares.

La agricultura y el Comercio son las ramas de actividad económica que más participan en el trabajo infantil. Cada Rama emplea aproximadamente entre el 30% y el 37% de los NNA trabajadores del país. Según la división del TI por áreas, se observa que la presencia de este fenómeno en la zona rural (19,1%) predomina sobre las cabeceras (10,7%) del país. Si se tienen en cuenta estas cifras, resulta preocupante relacionar el gran porcentaje de niños trabajadores en la zona rural con la afirmación hecha por parte de Briceño y Pinzón (2004) donde encontraron que los niños trabajadores del campo y principalmente los que no asisten a la escuela presentan cierto déficit de crecimiento y desarrollo (estatura, peso, masa muscular, etc.) en relación con los que asisten a la escuela.

A pesar de las graves consecuencias que trae el Trabajo Infantil, existe un fuerte desacuerdo entre distintos países al momento de clasificar y calificar algunas tareas desempeñadas por los niños, incluso se evidencia un fuerte desacuerdo en su definición y las condiciones para considerarlo como un problema. Esta discrepancia obedece a que los métodos para evaluar este fenómeno son totalmente subjetivos. En consecuencia, los resultados dependerán en cada caso de la edad del menor, del tipo de actividad que desarrolle, del tiempo dedicado cada día a la misma, de las condiciones en las cuales la realiza y de los parámetros de identificación utilizados (los cuales están en función de los objetivos de cada gobierno).

### **3. REALIDAD DE LOS NNA VINCULADOS AL TI: UNA MIRADA HACIA BUCARAMANGA Y LA ZONA NORTE.**

#### **3.1. ANÁLISIS SOCIOECONÓMICO DEL ÁREA METROPOLITANA DE BUCARAMANGA.**

Bucaramanga es la capital del departamento de Santander y se encuentra entre las seis principales ciudades del país; su tamaño se considera mediano, puesto cuenta con 526.000 habitantes en la zona urbana y completa aproximadamente 1.000.000 de habitantes en el área metropolitana<sup>40</sup>. Según el informe sobre economía regional del Banco de la República “Bucaramanga: Capital Humano y Crecimiento Económico”; ésta ciudad cuenta con muy buenos indicadores sociales, puesto que tiene la menor tasa de incidencia de pobreza y la distribución más equitativa del ingreso en Colombia; además en la última década su economía ha ido creciendo con tasas superiores a las cinco mayores economías urbanas del país.

El documento afirma que la fortaleza más evidente del AMB, es la calidad en la educación de las instituciones de formación técnica y superior. Dichas instituciones han generado capital humano, buenos niveles de educación y grupos de investigación que le han permitido a la región el desarrollo de tecnologías. Por otra parte; la competitividad de Bucaramanga señala que la integración entre los sectores público, privado y la academia permitieron la existencia de centros de investigación con orientación a la ciencia, la tecnología y la innovación.

#### **Economía**

---

<sup>40</sup> AGUILERA, Díaz. María. Bucaramanga: capital humano y crecimiento económico. Banco de la República. Núm. 180. 2013. Pág. 3

La evolución de la Economía de Bucaramanga y su área metropolitana es analizada a partir del producto Interno bruto (PIB) del departamento de Santander. En el 2012, este indicador alcanzo la cifra de 32.106 miles de millones de pesos y tuvo una variación del 3,6% respecto al año anterior, ubicándose en el cuarto departamento con mayor PIB después de Bogotá, Antioquia y Valle del Cauca (Anexo B). En la última década, Santander registró tasas de crecimiento del PIB superiores a la del promedio del país. Puesto que entre 2000 y 2012 el PIB santandereano creció al 4,9% promedio anual, superior al total del país (4,3%) y ocupando el segundo lugar en esta variación después de Bolívar (5%).

Según el informe del banco de la Republica sobre economía regional el PIB per cápita del departamento de Santander pasó de 3.045 dólares en 2001 a 12.105 dólares en 2011 (a precios corrientes sin ajustes por paridad). Siendo en 2011 superior al de Bogotá, Antioquia, Valle y Bolívar.

Respecto a los sectores económicos y su participación en el PIB departamental se puede afirmar según las cuentas departamentales de DANE que el sector de la industria manufacturera (32%), construcción (15,7%), servicios financieros, seguros, actividades inmobiliarias y servicios a las empresas (12,3%); son los sectores de la economía que más aportan a las cuentas del departamento; mientras los sectores como Agricultura, caza y pesca, transporte, almacenamiento y comunicación, y electricidad, gas y agua (Anexo C) son los sectores que menos aportan a las cuentas del departamento. Por tanto, el crecimiento del PIB en Santander se explica principalmente por la dinámica positiva de la construcción; de los servicios financieros, seguros, actividades inmobiliarias y servicios a las empresas y del comercio, reparación, restaurantes y hoteles; frente al año anterior.

## Indicadores Sociales.

En el documento de Economía regional del Banco de la Republica; Bucaramanga es una de las ciudades con mejor calidad de vida, teniendo en cuenta algunos indicadores sociales: pobreza multidimensional, incidencia de pobreza, pobreza extrema y desigualdad en el ingreso.

La pobreza multidimensional<sup>41</sup> es un indicador que refleja el grado de privación de las personas en un conjunto de dimensiones. En Colombia se considera que un hogar está en condición de pobreza multidimensional si enfrenta carencias en por lo menos el 33% de 15 variables seleccionadas<sup>42</sup>. Para el caso del AMB la incidencia de la pobreza multidimensional fue de 10,7%, cifra bastante optimista respecto al promedio nacional (34,1%). Con esta cifra la ciudad registró disminución de pobreza multidimensional en 22,8 puntos porcentuales frente al 2001 (33.5%), convirtiéndose en la ciudad que más redujo la pobreza<sup>43</sup>.

La línea de pobreza<sup>44</sup> o el umbral de pobreza es el costo per cápita mínimo necesario para adquirir una canasta de bienes (alimentario y no alimentarios) que permiten un nivel de vida adecuado en un país determinado. Para 2012 el costo per cápita mínimo necesario a nivel nacional fue de \$202.083 pesos. Por tanto la incidencia de la pobreza mide el porcentaje de la población que tiene un ingreso per cápita en el hogar por debajo de dicho umbral. Del 2002 al 2012 el AMB redujo la pobreza en 23,1 p.p. (GráficaNo10); ubicándose en el mismo año como la ciudad con menos pobres entre la seis principales cabeceras urbanas (10,4%).

---

<sup>41</sup> DNP. Índice de Pobreza Multidimensional para Colombia (IPM-Colombia). Pág. 13 Disponible en: <https://www.dnp.gov.co/LinkClick.aspx?fileticket=K13UVjSONUc%3D&tabid=1192>

<sup>42</sup> Variables: dependencia económica, empleo informal, barreras de acceso a servicios de salud, inadecuada eliminación de excretas, bajo logro educativo, analfabetismo, inasistencia escolar, rezago escolar, Trabajo infantil....entre otras

<sup>43</sup> DNP. Índice de Pobreza Multidimensional para Colombia. Óp. Cit. Pág. 14

<sup>44</sup> DANE. Pobreza Monetaria y Multidimensional en Colombia 2012. Pág. 5 Tomado de: [http://www.dane.gov.co/files/investigaciones/condiciones\\_vida/pobreza/boletin\\_pobreza\\_2012xx.pdf](http://www.dane.gov.co/files/investigaciones/condiciones_vida/pobreza/boletin_pobreza_2012xx.pdf)

**Gráfico 10:** Evolución de la incidencia de pobreza del Área Metropolitana Bucaramanga.

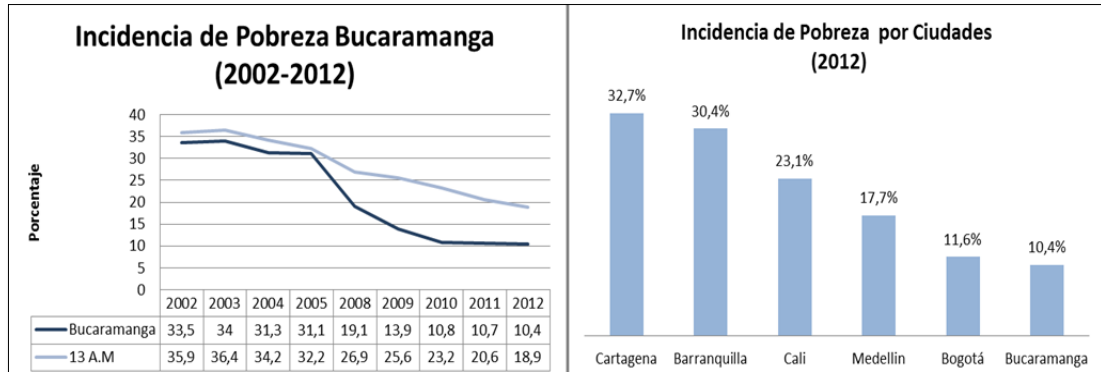

Fuente: Datos, Departamento Nacional de Estadísticas. DANE. Gráfico, elaboración propia.

La línea de pobreza extrema es el costo per cápita mínimo necesario para adquirir únicamente la canasta de bienes alimentarios, que permiten un nivel de sobrevivencia en un país determinado. A nivel nacional la línea de pobreza extrema quedo en \$91.207<sup>45</sup>. Respecto a este indicador en el año 2012 Bucaramanga también presento cifras muy virtuosas (1,2%), es decir que en la ciudad hay 2,1% menos personas en pobreza extrema respecto al promedio de la trece primeras cabeceras municipales, tal y como se muestra en la siguiente gráfica.

**Gráfico 11.** Evolución de la incidencia de pobreza Extrema del AMB.

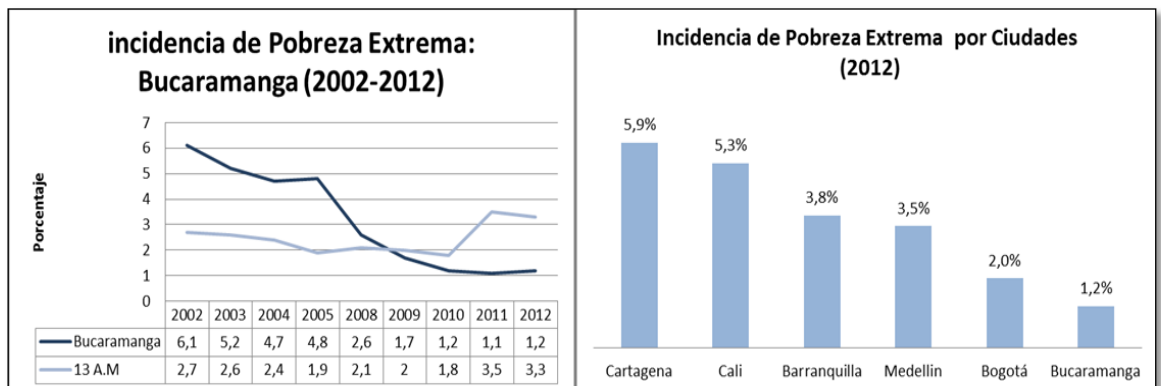

<sup>45</sup> Ibíd. Pág. 6

Fuente: Datos, Departamento Nacional de Estadísticas. DANE. Gráfico, elaboración propia

En el 2002 la incidencia de pobreza extrema para la ciudad estaba 4 p.p. por encima del promedio. Sin embargo durante los diez últimos años ha ido disminuyendo ubicándose en la ciudad con menos incidencia de pobreza extrema entre las seis principales ciudades del país.

Otro indicador muy importante para evaluar la calidad de vida es el coeficiente de GINI, el cual mide la desigualdad en los ingresos, y fue de 0,432, más bajo que en las 13 áreas metropolitanas.

**Gráfico 12:** Distribución del ingreso en el área Metropolitana de Bucaramanga (2012)

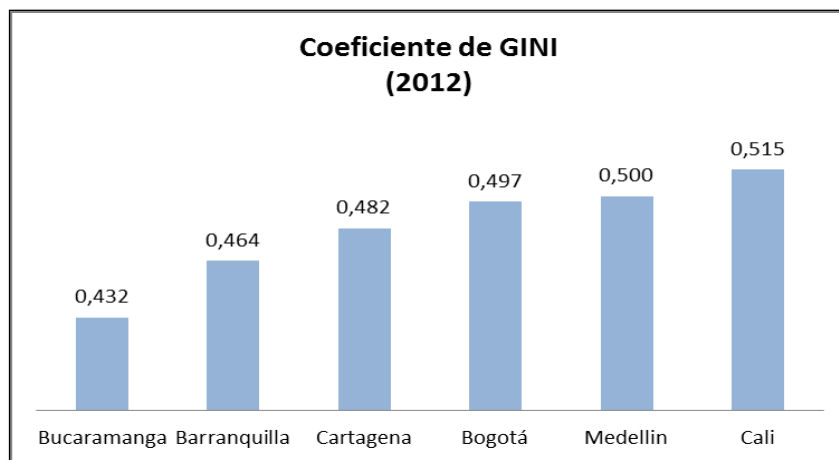

Fuente: Datos, Departamento Nacional de Estadísticas. DANE. Gráfico, elaboración propia

Sin embargo, según los datos del DANE sobre las personas en necesidades básicas insatisfechas (NBI), Bucaramanga y su A.M en el año 2011 aún tenía el 11,55% de sus habitantes con alguna NBI. Al compararla con las principales áreas metropolitanas, Bucaramanga se ubica en el tercer lugar después de Bogotá (9,2%) y Cali (11,01%). (Anexo D)

## Educación.

La formación académica, es la única forma de capacitar el capital humano necesario para llevar a cabo procesos productivos de alta calidad, con el objetivo de impulsar en una región un mayor crecimiento económico y prosperidad social.

Bucaramanga le ha apuntado a instituciones de formación técnica y superior, reconocidas por su alta calidad en el contexto regional y nacional, situación que le ha permitido la creación de centros de investigación, el desarrollo de tecnologías y el aumento de la competitividad. Por otra parte Santander es uno de los departamentos con mejores tasas de coberturas de educación, mientras Bucaramanga según el documento de economía regional del banco de la república, se distingue entre las principales ciudades colombianas por tener un capital humano altamente capacitado; gracias a la calidad en la educación que brindan las instituciones de educación técnica y superior

La tasa de cobertura bruta corresponde a la relación porcentual entre los alumnos matriculados en un nivel de enseñanza específico (independiente de la edad que tengan) y la población escolar que tiene la edad apropiada para cursar dicho nivel. Teniendo en cuenta este indicador se encontró que para el departamento de Santander la cobertura en educación secundaria, ubica a la ciudad en el noveno lugar con una tasa del (105,2%) después de ciudades como Casanare, Risaralda, Cundinamarca y Antioquia, sin embargo se encuentra con mejor tasa que Bogotá y Atlántico. (Anexo E)

La tasa de cobertura para educación superior posiciona al departamento en un buen tercer lugar después de Bogotá y Quindío; con una tasa del 55,2%. Por tanto aproximadamente el 55% de la población en edad teóricamente correspondiente para recibir educación superior, asiste a alguna institución. Aunque la cobertura no es muy alta, si es superior a la de departamentos como Antioquia y valle. (Anexo F).

No obstante las tasas de analfabetismo son altas en el departamento, debido a que el 7,5% de la población de 15 años y más, aún se encuentra en situación de analfabeta. (Anexo G)

### Mercado Laboral

La tasa global de participación (TGP) es un indicador que permite evaluar el comportamiento de la oferta de trabajo y su evolución. La TGP en el AMB para el periodo de tiempo 2002-2012 tuvo un ciclo notorio; a partir del año 2003 (70,4%) la oferta laboral fue disminuyendo hasta caer al 57,7% en el año 2006, sin embargo este indicador se incrementó en 14,3 p.p. hasta finales de 2011, empíricamente a la creciente necesidad de los miembros secundarios del hogar de obtener ingresos (Anexo H). Estos cambios en la oferta laboral denotan una relación directa en el nivel de ocupación y desempleo, no en la misma proporción pero si de forma tendencia tal y como lo muestra la Gráfica No 4

**Gráfico 13:** Evolución de los Indicadores de Empleo del AMB

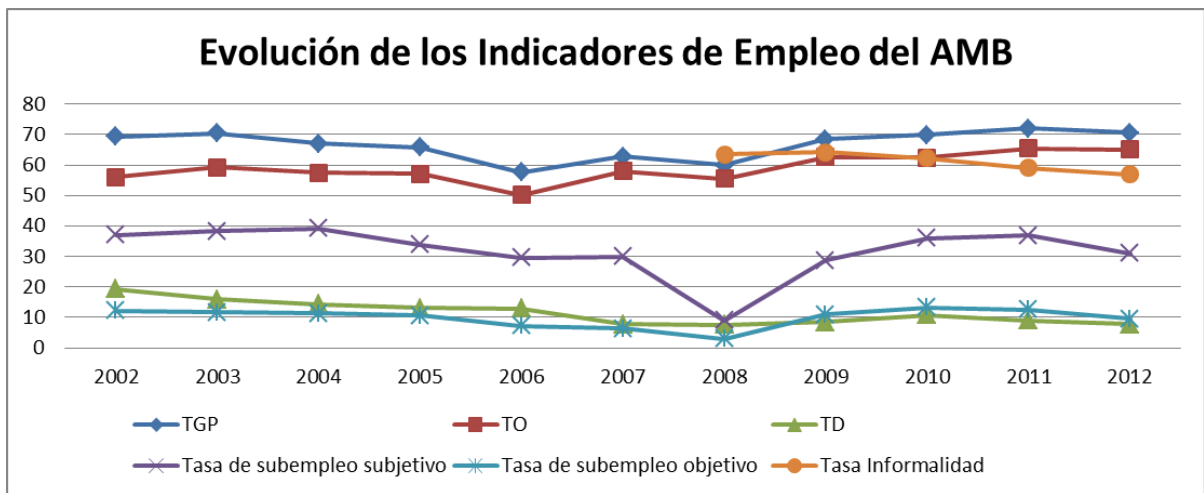

Fuente: Datos, Departamento Nacional de Estadísticas. DANE. Gráfico, elaboración propia

Es evidente que el buen comportamiento de la tasa de ocupación refleja reducciones en la tasa de desempleo (TD); no obstante para el área metropolitana de Bucaramanga es posible que las reducciones en la TD no se puedan relacionar

con una mejora en las condiciones de trabajo, ya que una gran proporción de personas ocupadas se encuentra en la informalidad y en condiciones de subempleo. En el año 2012 aproximadamente el 56% de los ocupados hacían también parte de la tasa de informalidad, cifra que evidencia una situación preocupante para el mercado laboral de la ciudad. Durante el 2008 y 2012 el AMB ha sido la sexta ciudad entre las 13 ciudades principales con más informalidad del país; a pesar del buen comportamiento de la economía. (Anexo I)

Bucaramanga presenta gran tranquilidad respecto al desempleo, puesto se encuentra dentro de las 13 áreas metropolitanas más grandes como una de las de menor desempleo en el país, con 9,7% en el 2012, resultados relativamente buenos frente al panorama laboral de ciudades como Quindío (17,6%), Popayán (17,5%) y Pereira (16,1%).

Para el caso bumangués es preocupante observar la tendencia que lleva el empleo informal, ya que este fenómeno ubica a Bucaramanga como la sexta ciudad entre las trece ciudades principales con mayor número de empleados informales. El comportamiento de este indicador preocupa por cuánto no se vislumbra un cambio en la situación de corto y mediano plazo. Debido principalmente al tipo de economía que gira alrededor de PYMES.

**Cuadro 1.** Indicadores De Empleo Área Metropolitana De Bucaramanga (2012)

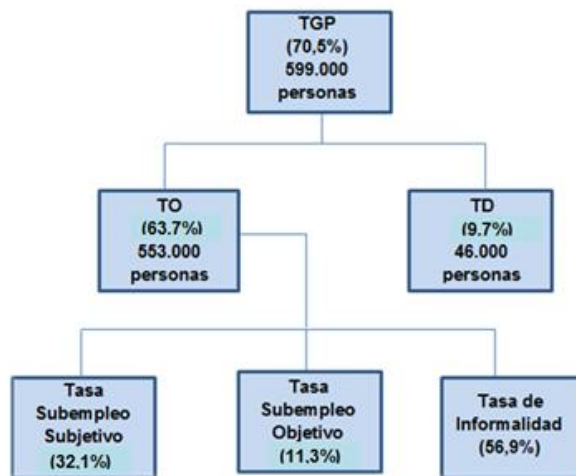

Fuente: Elaboración Propia

Los ocupados en el mercado laboral de Bucaramanga y su área metropolitana se concentran en los sectores económicos de comercio, hoteles y restaurantes con un 32% de participación. Seguido de Servicios Comunales, sociales y Personales con un 21% para el año 2012. La Industria manufacturera y la construcción aportan el 19% y 9,1% respectivamente. Al realizar un análisis de la tasa de informalidad entendida como el porcentaje de ocupados informales el 2012, esta ascendía al 56,9%. En cuanto a la informalidad los sectores de actividades inmobiliarias, agricultura, comercio y construcción presentan el mayor número de empleos informales.

### **3.2. Diagnóstico del Trabajo Infantil en Bucaramanga.**

#### **Diagnóstico de trabajo infantil en Bucaramanga.**

Bucaramanga, siendo una de las ciudades con los mejores indicadores sociales del país, presenta una situación alarmante; el Trabajo Infantil. En el 2006 esta ciudad fue distinguida por el DANE como la segunda ciudad en el país con mayor número de NNA vinculados al TI. No obstante la ciudad no contaba con un diagnóstico actualizado de la problemática, por lo cual la Alcandía de Bucaramanga en un acuerdo con el Grupo de Investigación sobre Desarrollo Regional y Ordenamiento Territorial (GIDROT) de la Escuela de Economía y Administración de la Universidad Industrial de Santander, presentaron a finales de 2013 un informe que actualizó la identificación y caracterización de los NNA vinculados al TI.

Del total de encuestas (19.146) se encontró que en Bucaramanga existen 2.924 NNA relacionados con trabajo infantil, es decir, manifestaron estar o haber trabajado o se encuentran en riesgo eminente. Estos menores presentan las siguientes características: así como se encontró a nivel nacional que la proporción de niños vinculados al TI es mayor que la proporción de niñas, para el caso de Bucaramanga la situación es similar; de los 2.924 NNA relacionados al, 1.780 son niños (hombres) y 1.144 son niñas. Mientras en la clasificación por edades,

Bucaramanga presentó una situación inversa a la nacional, es decir, son los NNA de 5 a 14 años quienes lideran las cifras de TI.

**Gráfico 14:** Género y edad de los NNA relacionados con TI Bucaramanga.

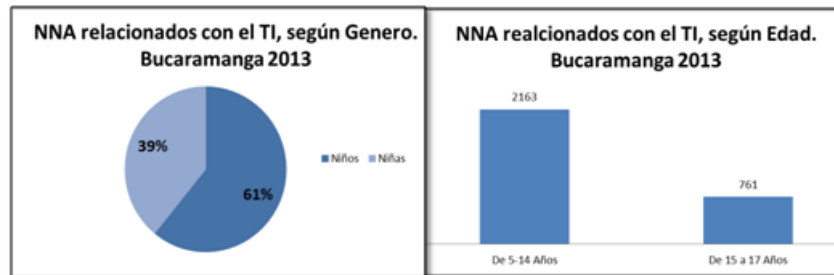

Fuente: UIS, GIDROT. Actualización del diagnóstico de TI y sus PF de Bucaramanga. 2013

Los NNA relacionados con TI que se localizaron, se encuentran distribuidos por comunas de la siguiente manera; el 26% pertenecen a la Zona Norte (Comuna 1) de Bucaramanga, es decir 1695 NNA residen en esta zona, seguida de la comuna occidental, con 1207 menores (18%) y García Rovira con el 13% del total de NNA relacionados con TI.

**Ilustración 1:** NNA relacionados con TI Localizados por Comunas Bucaramanga 2013.

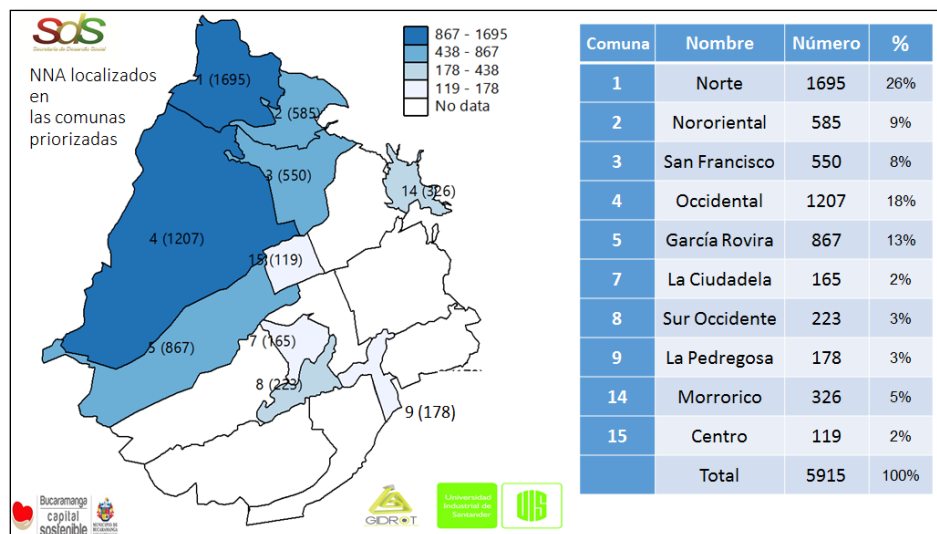

Fuente: UIS, GIDROT. Actualización del diagnóstico de TI y sus PF de Bucaramanga. 2013<sup>46</sup>

<sup>46</sup> UIS, GIDROT. Actualización del diagnóstico de TI y sus PF de Bucaramanga. 2013. Pág. 51

De los 2924 NNA relacionados con el trabajo infantil, 690 solo trabajan; situación que agudiza la problemática en Bucaramanga. El 35% de los 690 NNA trabajadores se dedican al comercio, hoteles y restaurantes; siendo esta la actividad económica que más vincula menores al TI; el 22% de los menores se dedican a los servicios varios; el 10% a la zapatería y calzado y otro 10% a la construcción. Teniendo en cuenta estos datos, se evidencia que los sectores que halan la economía de la ciudad son a su vez los que promueven el TI, como se observó en el análisis anterior sobre Bucaramanga; y Además son los sectores que más presentan informalidad.

**Gráfico 15:** Sectores económicos donde se encuentran los NNA trabajadores.

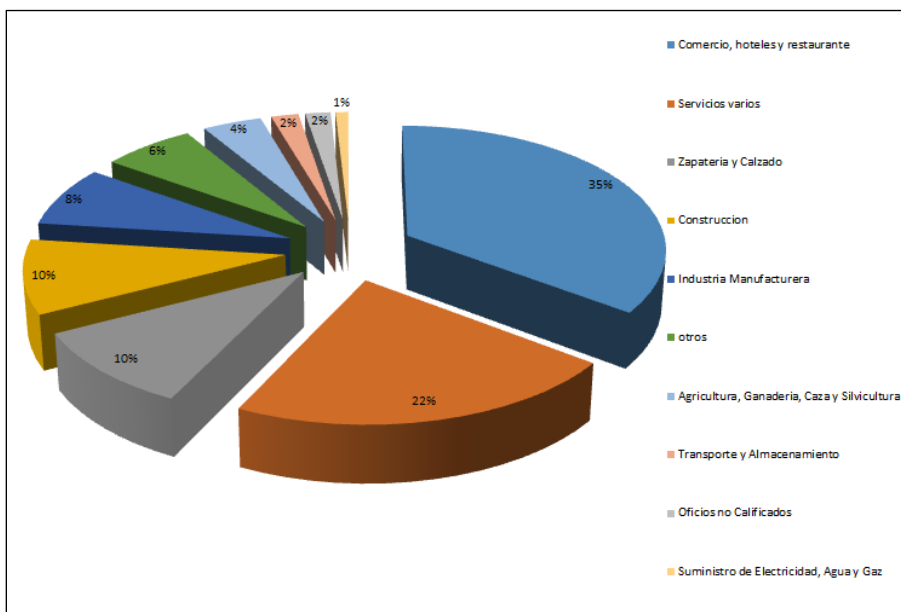

Fuente: UIS, GIDROT. Actualización del diagnóstico de TI y sus PF de Bucaramanga. 2013<sup>47</sup>

Las características del hogar son fundamentales para identificar factores socioeconómicos y líneas de política para prevenir y erradicar el TI; dentro de estas características, se estudia el grado de escolaridad de los jefes de hogar. En resumen el 42% de los jefes de hogar, escasamente alcanzaron la primaria; el

<sup>47</sup>Ibíd. Pág. 51

44% la secundaria y tan solo el 7% de los jefes de hogar lograron acceder a la educación superior. Por otra parte la capacitación en algún oficio para trabajar, solo la han recibido el 12% de los jefes de hogar de los NNA trabajadores.

La distribución por comunas de los 690 NNA que declararon que solo trabajan, se encontró que sigue siendo la comuna 1, el sector de la ciudad con el mayor número de menores trabajando. Seguido de la comuna occidental y García Rovira.

**Tabla 1.** NNA trabajadores localizados por comunas. Bucaramanga 2013

N <sup>o</sup>	Comuna	Solo trabaja	Trabaja + Oficios del hogar 15 horas
1	Norte	206	281
2	Nororiental	61	93
3	San Francisco	67	88
4	Occidental	125	162
5	García Rovira	124	145
7	Ciudadela Real de Minas	17	23
8	Suroccidente	24	31
9	La Pedregosa	23	27
14	Morrórico	27	42
15	Centro	16	17
	<b>Totales</b>	<b>690</b>	<b>909</b>

Fuente: UIS, GIDROT. Actualización del diagnóstico de TI y sus PF de Bucaramanga. 2013<sup>48</sup>

Las labores domésticas o los oficios del hogar en general no representan un riesgo apremiante y en general se puede hablar que son actividades de la vida cotidiana que configuran y ayudan a organizar la vida familiar. Sin embargo, en la medida que esta labor es realizada para un hogar distinto al propio e inclusive en el propio y regulada por el mercado con una remuneración económica o no y por más de 15 horas semanales, el oficio de hogar se considera trabajo infantil doméstico. Teniendo en cuenta esta modalidad de trabajo el número de NNA se

<sup>48</sup>Ibíd. Pág. 72

eleva a 909, los cuales se encuentran distribuidos en las diferentes comunas como lo muestra la tabla anterior.

Es importante saber quién los emplea, pregunta a la que según la ETI 2013 hecha por el GIDROT; 248 NNN que trabajaban o ayudaban a sus padres, 150 a personas distintas a su familia, 51 a otro familiar que no vive en el hogar y 32 se declararon como independientes. Mostrando que son los mismos miembros de la familia quienes involucran a los NNA. Además, 323 de ellos manifestaron haber recibido pago en dinero o especie y 156 NNA, el 9% sostuvieron que no habían recibido paga alguna; el restante de no respondió a la pregunta.

### **3.3. Descripción socioeconómica de la Zona Norte de Bucaramanga.**

Según el POT, en la comuna 1 conocida como la Zona Norte de Bucaramanga, se ubica el mayor número de habitantes de la ciudad; allí residen aproximadamente 101.000 personas (ilustración No 1). A su vez es una de las comunas más deprimidas, con pocas posibilidades para que los pobladores gocen de altos estándares en calidad de vida. Situación que se ve reflejada en una alta tasa de desempleo, subempleo e informalidad y bajos ingresos salariales. La actividad económica de la comuna Norte se encuentra sumergida en condiciones poco favorables<sup>49</sup>.

La Zona Norte de Bucaramanga es receptora de población desplazada y población vulnerable. La Situación que enfrenta sus habitantes y especialmente los jóvenes, es una continua vulneración de sus Derechos; además en esta zona se encuentra el mayor número de personas insatisfechas respecto a los derechos básicos de los que goza cualquier ciudadano.

---

<sup>49</sup> Plan de ordenamiento Territorial 2012-2027. Segunda Generación. "Bucaramanga Sostenible". Pág. 38

**Ilustración 2:** Distribución Poblacional por comunas del Bucaramanga.

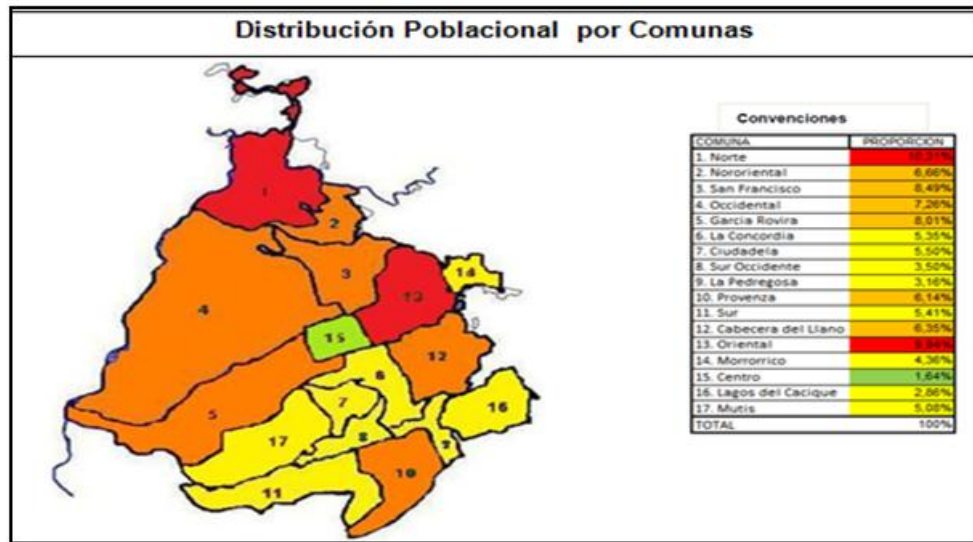

Fuente: Plan de Ordenamiento Territorial de Bucaramanga. (2012-2027) (POT)<sup>50</sup>.

La Secretaría de Gobierno Municipal ha declarado al Norte de Bucaramanga como una de las comunas críticas de la ciudad; debido a los diversos problemas sociales, los escasos recursos económicos, pandillismo, micro tráfico de estupefacientes, crimen, carencia de oportunidades laborales y situaciones generales de miseria y pobreza. A la vez esta Zona presenta una alta tasa de homicidios, lesiones personales y vinculación de los jóvenes al delito<sup>51</sup>.

La situación presente en la Comuna, muestra un alto número de personas que viven en la pobreza, desigualdad, bajo acceso a condiciones adecuadas de saneamiento básico y habitabilidad; lo cual evidencia un alto índice de necesidades básicas insatisfechas en las personas que allí habitan. Las

<sup>50</sup>Ibíd. Pág. 40

<sup>51</sup> Alcaldía de Bucaramanga. Plan de Gobierno (2012-2015) Convivencia y seguridad Ciudadana: “La tasa de homicidios en Bucaramanga es de 24 homicidios por cada 100 mil habitantes, en el país es de 34. El perfil de asesinatos juveniles corresponde generalmente a habitantes de los sectores populares, consumidores de psicoactivos o habitantes de la calle, líderes de parches, pandillas o bandas. Las comunas de mayor ocurrencia de homicidios en 2010 fueron las del norte, la cuatro, tres, catorce y centro”.....” La vinculación de los jóvenes a los delitos como hurto y riñas es cada vez más creciente en los últimos años en la ciudad, el Centro de Recepción del Menor de la Joya, recibió 2908 menores de las barriadas de la ciudad, básicamente de la comuna 1, 2, 14, centro, habitantes de la calle y comuneros”.

características en los hogares no son menos vulnerables, debido a la presencia de violencia intrafamiliar. A su vez la Zona revela altas tasas de mortalidad infantil, materna, homicidios, accidentes de tránsito, incremento en las enfermedades crónicas transmisibles y no transmisibles; y deficiencias en la habilitación y adecuación de los centros de salud.

Un aspecto importante por analizar, es la estratificación socio-económica; entendida como una clasificación en estratos de los inmuebles residenciales que deben recibir servicios públicos. El siguiente mapa, muestra la estratificación en la ciudad de Bucaramanga donde se resalta que en la Comuna 1 predomina el estrato 1 y 2 (bajo-bajo y bajo).

**Ilustración 3:** Estratificación socioeconómica de las comunas en Bucaramanga

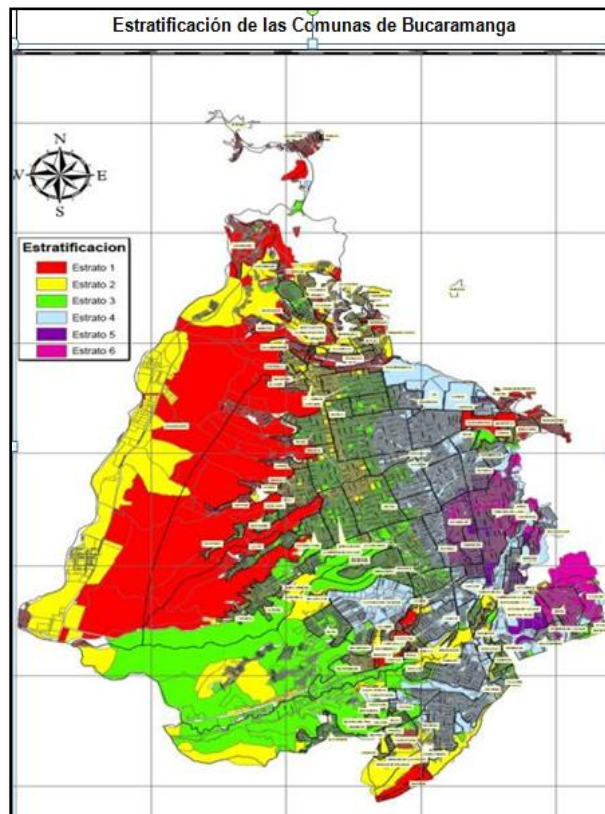

Fuente: Plan de Ordenamiento Territorial de Bucaramanga (2012-2027) (POT)<sup>52</sup>.

<sup>52</sup>Ibíd. Pág. 42

**Gráfico 16:** Índice de densidad población por comunas de Bucaramanga

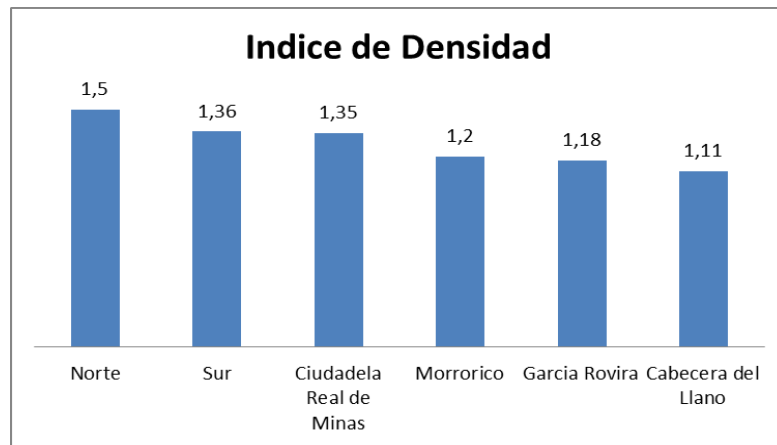

Fuente: Datos POT de Bucaramanga. Elaboración Propia

El índice de densidad mide el volumen de población <sup>1</sup> con respecto al territorio; se calcula dividiendo el número de habitantes por el área considerada. Este índice expresa, generalmente, el número de habitantes por kilómetro cuadrado. Teniendo en cuenta lo anterior, la zona norte de Bucaramanga al tener el mayor número de habitantes, posee el índice de densidad más alto de la ciudad. Por tanto La comuna que más tiene hogares es la Norte; además de ser una zona de estratos bajos y populosos; y con baja vocación comercial. A continuación se muestra el número de personas que conforman cada hogar.

**Gráfico 17:** Número de Personas por Hogar en Bucaramanga

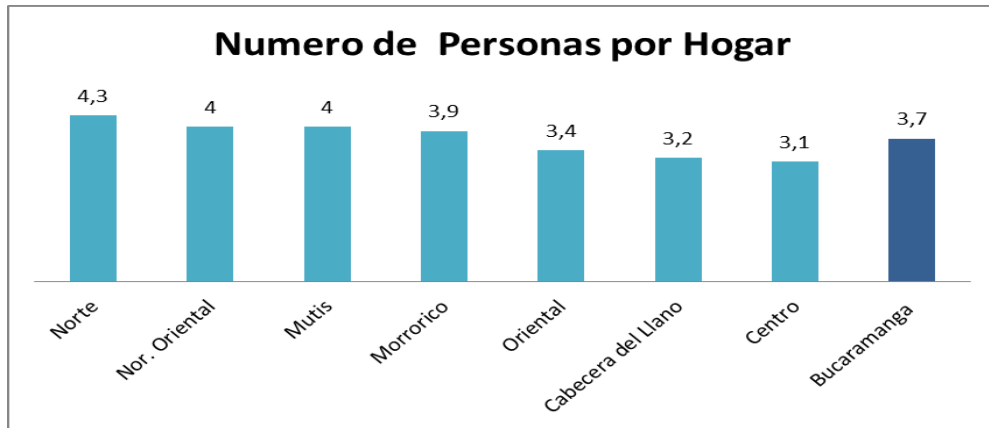

Fuente: Datos, POT de Bucaramanga “2012-2027”. Elaboración propia

Bucaramanga cuenta con un promedio de 3.7 personas por hogar, mientras la zona en estudio tiene un máximo de personas por hogar de 4.3, evidenciando que los hogares tienen un mayor número de integrantes.

Por su parte, el estudio de la población de la Comuna 1 y siguiendo la información arrojada del censo de población del 2005; el proyecto de acuerdo POT 2012-2027 muestra el análisis sobre empleo por comunas, este dato corresponde al total de población empleada residente en cada comuna. Para la zona Norte se tenían 17.774 ocupados de los 52.185 residentes en edad de trabajar en dicha comuna, dato que tiene una representación del 35% lo que indica que es una de las zonas donde menos hay participación de residentes empleados.

Las características de la Zona Norte de Bucaramanga evidencian un sector complejo; con diversos problemas socioeconómicos que dificultan llevar una vida con calidad. Sus apremiantes características dificultan el éxito de las políticas públicas y el proceso escolar para los niños, niña y adolescentes; además presenta el mayor número de niños vinculados al trabajo infantil; 2924, representando el 26% del total de Bucaramanga.

El GIDROT encontró 228 NNA trabajadores, de los cuales 113 eran niños (hombres) y 95 niñas (mujeres), es decir 58% y 42% respectivamente. Las actividades económicas a las cuales se dedican los menores de edad de la Comuna 1 varían entre las ventas, la zapatería, la construcción, atender un negocio y agricultura son las fuentes de empleo infantil.

Por otra parte el 54% de los NNA trabajadores de la comuna 1, afirman que las labores no interfieren en su formación escolar, mientras el 13% si presento interferencia. No obstante el 64% de los menores que trabajan residentes en la comuna 1 manifestaron que trabajan de 1 a 14 horas semanales y un 9% trabajan más de 15 horas semanales.

### **3.4. Palabras finales del Capítulo.**

Según el análisis socioeconómico realizado en éste capítulo, revela que Bucaramanga y su área metropolitana es una de las ciudades con mejores indicadores sociales, puesto tiene las menores tasas de incidencia de pobreza, de incidencia de pobreza extrema y de pobreza multidimensional, además como se observó en dicho análisis, cuenta con el índice de GINI más bajo del país.

La economía en la ciudad ha evolucionado satisfactoriamente en la última década, presentando crecimiento en las tasas del PIB superiores a las cinco principales ciudades del país. Por otra parte la situación de la educación es bastante comprometedor; no solo porque posee una cobertura amplia, sino además porque sus instituciones de educación superior han demostrado en las pruebas saber, buena calidad en educación. Este panorama educativo generó en la ciudad una distinción, en el capital humano, buenos niveles de educación y grupos de investigación que le han permitido a la región el desarrollo de tecnologías y competitividad

No obstante, la estructura del mercado laboral de Bucaramanga posee una problemática difícil de censurar; debido a que es la característica más apremiante

de la tasa de ocupación de la ciudad: “empleo informal”. A pesar de que la tasa de desempleo para el AMB es baja, el número de trabajadores informales evidencia una situación crítica en la calidad de los empleos; ubicando a la ciudad como la sexta entre las que más poseen dicho fenómeno.

El empleo informal, oculta el verdadero nivel de desempleo que tiene una ciudad, a su vez, refleja una estructura productiva con deficiencias para la creación de puestos de trabajo y una gran proporción de empresas que funcionan por fuera de las actividades económicas sujetas a la regulación en materia tributaria, laboral; en muchos casos al margen de la legalidad vigente. Por tanto, el sector informal es aquel conformado por quienes se dedican al servicio doméstico, trabajadores familiares sin remuneración, trabajadores independientes que no son profesionales ni técnicos y empleados particulares que laboran en empresas de cinco o menos empleados, vinculados en su mayoría al sector de comercio.

Según la Cámara de Comercio de Bucaramanga, de las empresas inscritas hasta el 31 de octubre de 2013; el 94,3% clasifica entre las microempresas, el 4,2% son pequeñas empresas, las medianas abarcan un 1,1% y tan solo el 0,4% son grandes empresas<sup>53</sup>. Dicho panorama evidencia que el problema de informalidad persistirá; puesto la creación de empleos formales, en su medida no son ofrecidos por las microempresas; como máximo emplean a 10 personas. Esta condición no es más que el reflejo del llamado “rebusque”, al que la población de la ciudad ha tenido que enfrentar para garantizar su supervivencia y la de su familia. Y que en muchos casos se ha pretendido confundir con palabras como “emprendimiento”, que finalmente son indirectamente informalidad y precariedad en las condiciones de trabajo.

A pesar del buen comportamiento de los indicadores sociales que miden la pobreza, éstos a su vez ocultan una realidad. La línea de pobreza está por debajo del salario promedio de un empleado informal, sin embargo esto no quiere decir

---

<sup>53</sup> Cámara de Comercio de Bucaramanga. Clasificación por tamaño de empresas inscritas. Octubre de 2012. Tomado de: <http://www.sintramites.com/temas/indicadoresantander/indicadores/tam2012.htm>

que todas sus necesidades sean satisfechas. Las personas y familias que hacen parte del sector informal generalmente; obtienen bajos ingresos, pocas posibilidades al acceso de educación superior, una gran proporción no cotizan en el régimen contributivo de salud y no poseen las garantías que ofrece un trabajo formal.

Se prevé que en la ciudad de Bucaramanga y su área metropolitana; la informalidad, aunque no es el único factor si influye en gran medida sobre la problemática de trabajo infantil; debido principalmente a que los bajos ingresos de los hogares vinculados al sector informal y los negocios familiares; provoca que los NNA se vinculen al mismo para obtener un ingreso adicional. Siendo este además el único sector de la economía que recurre a los menores para ocupar sus puestos de trabajo.

Lo anterior permite pensar que la informalidad es una fuerte razón por la cual Bucaramanga se ubicó en el año 2012 como la segunda ciudad del país con más niños vinculados al trabajo infantil. Y según el diagnóstico hecho por el Grupo de investigación sobre el Desarrollo Regional y Ordenamiento Territorial (GIDROT) en convenio con la Alcandía de Bucaramanga, la situación de trabajo infantil no presentó cambios positivos significativos para el 2013, puesto localizaron a 2.924 NNA, vinculados y en riesgo de TI; de los cuales, 690 NNA ya son trabajadores. El 35 % se dedica al comercio, hoteles y restaurantes; siendo esta la actividad económica que más vincula menores al TI; el 22% de los menores se dedican a los servicios varios; el 10% a la zapatería y calzado y otro 10% a la construcción. Teniendo en cuenta estos datos, se evidencia que los sectores que halan la economía de la ciudad son a su vez los que promueven el TI; y además son los sectores que más presentan informalidad. Como se observó en el análisis anterior sobre Bucaramanga

Finalmente según la descripción sobre TI y la comuna Norte de Bucaramanga, se encontró que 206 NNA trabajadores (la cuarta parte de la ciudad) pertenecían a la

Zona norte de Bucaramanga; un sector con difíciles problemas sociales, hogares con bajos ingresos, bajo nivel socioeconómico, absorción de población en condición de desplazamiento y donde se refugia gran parte del sector informal de la ciudad. Por tal razón la comuna 1 de la ciudad merece una examinación, que revele cuál es el tratamiento y líneas de política pública que forje verdaderos cambios en la calidad de vida de esta población vulnerable históricamente.

## 4. ESTRUCTURACIÓN DE UNA REFLEXIÓN COLECTIVA SOBRE TI: MÉTODO MATRIZ DE IMPACTOS CRUZADOS

### 4.1. ANÁLISIS ESTRUCTURAL DE PROSPECTIVA.

La Prospectiva estratégica es un método cualitativo. Etimológicamente se deriva del verbo en latín prospectare que significa pro “adelante” y spectare, que significa mirar mejor. Lo que finalmente nos orienta a “mirar mejor y más lejos aquello que está por venir”. El principal enfoque que se le ha dado al método han sido estudios sociales, económicos y de políticas públicas. La Organización para la Cooperación y el Desarrollo Económico (OCDE), define la prospectiva como: el conjunto de “tentativas sistemáticas para observar a largo plazo el futuro de la ciencia, la tecnología, la economía y la sociedad con el propósito de identificar las tecnologías o métodos emergentes que probablemente provoquen los mayores beneficios económicos y/o sociales”<sup>54</sup>.

Los análisis de prospectiva tienen una crucial importancia en la identificación, anticipación y proyección de tendencias en los campos sociales y económicos, utilizando distintos métodos; pero en todos se involucran participativos debates, con el objetivo de crear una reflexión colectiva. Para ello es importante definir un método de análisis de prospectiva que identifique una visión estratégica, más que fantástica, que reconozca e identifique las decisiones correctas.

El análisis estructural es el método cualitativo de la prospectiva, mediante el cual un conjunto de actores y fases determinadas, reflexionan colectivamente relacionando diferentes elementos de un sistema con la perspectiva de provocar el

---

<sup>54</sup> Organización para la Cooperación y el Desarrollo Económico OCDE. Prospectiva Medioambiental de la OCDE para el 2030. Disponible en: <http://www.oecd.org/environment/indicators-modelling-outlooks/40224072.pdf>.

cambio en el futuro<sup>55</sup>. La prospectiva posee herramientas metodológicas que facilitan y sistematizan la reflexión colectiva sobre el futuro y la construcción de imágenes, escenarios de futuro y/o líneas de Política Pública

El desarrollo de éste sistema sobre la problemática del TI en la Zona Norte de Bucaramanga, se realizará mediante el método Matiz de Impactos Cruzados Multiplicación Aplicada a una Clasificación (MICMAC). Software elaborado por el laboratorio Lipsor bajo la orientación del profesor Michael Godet. Este método es una herramienta de reestructuración de ideas, con el objetivo de identificar las principales variables, influyentes y dependientes; así como las variables esenciales para la evolución del sistema.

El método MICMAC permite escribir un sistema con la ayuda de una matriz de doble entrada, poniendo en relación todos los elementos sustitutivos, denominados variables de evolución o de cambio; determinando además cuantitativamente las influencias directas que ejerce cada variable sobre las demás para establecer su motricidad<sup>56</sup>.

Así mismo el análisis estructural incluye la multiplicación por si misma, de la matriz de relación de las variables, para establecer las relaciones indirectas que se forman entre dichas variables y de esta forma conocer su grado de dependencia. Para ello se utiliza el software Lipsor MICMAC, que facilita las operaciones matriciales. En esencia permite descubrir cuáles son las variables más motrices y a la vez más dependientes, llamadas variables de estudio y que generalmente se reducen a 5 o 6 variables.

Este análisis de prospectiva está dirigido hacia la zona Norte de la ciudad de Bucaramanga, sector que según el diagnóstico hecho en el capítulo anterior,

---

<sup>55</sup> RODRIGUEZ C, Jesús (2000). La prospectiva y la política de innovación. Herramientas estratégicas clave para la competitividad. Revista Economía Industrial, No. 331, Madrid, p. 96 – 97.

<sup>56</sup> GODET et al (2000) Caja De Herramientas De La Prospectiva Estratégica. Prospektiker (Instituto Europeo De Prospectiva Y Estrategia). Paris p, 14

presenta problemas socioeconómicos históricos; entre ellos alta tasa de TI. Situación que nos promueve a realizar un aporte teórico sobre las principales variables que lubrican la existencia de TI en la zona, intentando evitar que los menores que allí residen hagan parte de una siguiente generación con apremiantes características.

Para la construcción del siguiente análisis estructural se tuvo inicialmente en cuenta la información obtenida a través del diagnóstico sobre trabajo infantil en Colombia. Posteriormente, con el fin de estudiar la ciudad de Bucaramanga, y la Zona Norte de esta ciudad, se procedió a la determinación de sus variables internas y externas, y las relaciones entre éstas; para ello se realizaron entrevistas dirigidas y por separado con parte de los actores institucionales previamente identificados<sup>57</sup>; además, se utilizó como base de este procedimiento los resultados obtenidos en los capítulos anteriores.

Posteriormente se construyó el sistema de interrelación de las variables, para esto se identificó la influencia que ejercen unas sobre otras, y a través del método MICMAC, se determinó su grado de influencia y dependencia. Identificando finalmente las variables claves, a las cuales se les puede dar un tratamiento de política pública para disminuir el número de NNA trabajadores en la Zona Norte de Bucaramanga, con el objetivo de que en este sector de la ciudad no se siga perpetuando el círculo vicioso vinculado a la pobreza y sus contrariedades sociales. Para el desarrollo del Análisis estructural de prospectiva se utiliza la metodología que se muestra a continuación:

#### **4.2. Elección de actores.**

En el caso particular de este proceso de validez de contenido, el perfil de los actores y/o expertos se consideró lo siguiente: personas grandes conocedores de la problemática de trabajo infantil en la zona Norte de Bucaramanga; además,

---

<sup>57</sup>La metodología del análisis estructural permitió en la delimitación del sistema y su entorno identificar como actores claves del sistema a miembros de las instituciones públicas y privadas que se encargan de la atención, prevención y erradicación del Trabajo Infantil.

personas que hacen parte de las investigaciones y profesionales de instituciones estatales. Dichos actores presentaron una pluralidad en sus planteamientos. Esta pluralidad fue necesaria para evitar la aparición de sesgos en la información disponible.

En resumen los 10 participantes cubrieron el perfil requerido para la prueba de prospectiva. 5 participantes fueron de instituciones privadas dedicadas a la atención de población vulnerable, entre estos a los NNA trabajadores, 3 de instituciones estatales que se relacionan con el tema del sistema y dos investigadores del tema en estudio. El llenado fue cualitativo y participaron los diferentes actores del sistema.

Nº	SURNAME	FORENAME	ROLE	COMPANY
1	Rueda	Ana Leonor	Directora Ejecutiva	Fundacion Estructurar
2	Duarte	Diego	Director Tecnico	Programa Proniño
3	Alfonso Ruiz	Cesar	Coordinar Operativo	GIDROT
4	Acosta	Hadder	Coordinador Cima KIDS	Promisión S.A
5	Ramirez	Eduardo	Director Ejecutivo	Corporacion Compremiso
6	Olarte Dueñas	Yurany	Profesional Secretaria de Desarrollo social	Secretaria de Desarrollo Social de Bucaramanga
7	Osorio	Pablo	Monitor de Campo	Fundación Estructurar
8	Quijano Maccornick	Magna	Pedagoga- Monitora de Campo	Proniño-Fundacion Telefonica
9	Corzo Aguilar	ESlendy	Monitora De Campo	Fundacion Estructurar
10	Orejuela Luna	katthya	Trabajadora Social-Generaciones con Bienestar	Intituto Colombiano de Bienestar Familiar

#### 4.3. Identificación de las variables

A fin de tener una visión con un enfoque preciso como sea posible del sistema, esta primera etapa consiste en enumerar el conjunto de variables, cuantificables, que caracterizan el sistema estudiado y su entorno (tanto las variables internas como las externas). Inicialmente las variables seleccionadas por las autoras fueron 30; de las cuales y con ayuda de los actores seleccionados, se redujo a 12 el

número de variables que se prevé tienen mayor influencia sobre la problemática de trabajo infantil en la Zona norte de Bucaramanga

Finalmente, se obtiene una lista homogénea de variables internas y externas del sistema en estudio. Además es necesaria la descripción y explicación detallada de las variables, dado que facilita el seguimiento del análisis y la localización de relaciones entre estas. (Anexo K)

**Tabla 2:** Variables del sistema.

Nº	LONG LABEL	SHORT LABEL	DESCRIPTION
1	Ingresos laborales del Hogar	Ing L Hog	Variable Interna
2	Condicion de Desplazamiento	Cond desp	Variable Interna
3	Empleo Informal	Emp Inf	Variable Interna
4	Madres Cabeza de Hogar	Mad C Hog	Variable Interna
5	Desigualdad de Genero	Des Gen	Variable Externa
6	Desescolarizacion	Desesc	Variable Interna
7	Nivel Educativo del Jefe de Hogar	N Edu	Variable Interna
8	Costos Canasta Familiar	Cos C Fam	Variable Externa
9	Discapacidad fisica de un miembro del Hogar	Dis FisMie	Variable Interna
10	Acceso a Infraestructura y Servicios para la Utilizacion del Tiempo Libre	Acc Infra	Variable Externa
11	Acceso a TICS	Acc Tics	Variable Externa
12	Estrato socioeconomico	Estrato	Variable Interna

Fuente: Cálculos Propios. Lipsor MICMAC

#### 4.4. Determinar los Grados de influencia del sistema.

Como tercera medida, se realiza la descripción de la relación entre las variables. Para este se elaboró una matriz de relaciones directas MDI bajo la utilización del software MICMAC, en la cual se plantearon las siguientes preguntas: ¿existe una relación de influencia directa entre la variable  $i$  y la variable  $j$ ? si es que no,

anotamos 0, en el caso contrario, nos preguntamos si esta relación de influencia directa es, débil (1), mediana (2) o fuerte (3)

Este paso permitió realizar múltiples preguntas sobre las relaciones entre estas variables. La suma de la fila indica el valor de la motricidad, mientras que la columna indica su relación de dependencia. Estos valores fueron dados por los distintos actores, mediante entrevistas individuales. Este procedimiento de interrogación hace posible no sólo evitar errores, sino también ordenar y clasificar ideas dando lugar a la creación de un lenguaje común en el seno del grupo; de la misma manera ello permite redefinir las variables y en consecuencia perfeccionar el análisis del sistema.

En consecuencia, la ponderación asignada a las variables del sistema, con ayuda de los expertos, se puede observar en la siguiente gráfica.

**Gráfico 18:** Matrizde influencias directas (Anexo J).

	1 : Ing L Hog	2 : Cond desp	3 : Emp Inf	4 : Mad C Hog	5 : Des Gen	6 : Desesc	7 : N Edu	8 : Cos C Fam	9 : Dis FisMie	10 : Acc Infa	11 : Acc Tics	12 : Estrato
1 : Ing L Hog	0	1	3	1	1	2	2	1	0	3	3	3
2 : Cond desp	3	0	2	1	1	2	2	1	1	2	3	3
3 : Emp Inf	3	1	0	1	2	3	1	1	0	2	2	3
4 : Mad C Hog	2	0	2	0	2	1	0	0	0	1	1	2
5 : Des Gen	2	1	2	2	0	1	2	0	0	1	1	2
6 : Desesc	3	1	3	2	3	0	3	1	0	2	3	3
7 : N Edu	3	0	3	1	2	3	0	0	0	2	2	2
8 : Cos C Fam	3	1	3	1	0	2	2	0	0	2	3	3
9 : Dis FisMie	3	1	2	0	0	2	1	1	0	1	1	0
10 : Acc Infa	2	0	2	1	1	1	1	1	0	0	2	1
11 : Acc Tics	2	0	2	0	1	2	2	1	0	1	0	1
12 : Estrato	3	2	2	2	2	2	3	3	0	3	3	0

0: LIPSOR-EMTA-MICMAC

Fuente: Cálculos Propios. Lipsor MICMAC

De este modo, un examen sencillo de la matriz permite identificar las variables que ejercen mayor influencia, sin embargo es necesario revelar las variables ocultas que algunas veces pueden ejercer una fuerte influencia sobre el sistema<sup>58</sup>; así, en el sistema de la gráfica 19 se muestran dos subsistemas que no se relacionarían si no fuera por la influencia de las variables intermedias, este tipo de relaciones son reveladas a través del principio del método MICMAC:

**Gráfico 19:** Ejemplo de Influencia de Variables Intermedias.

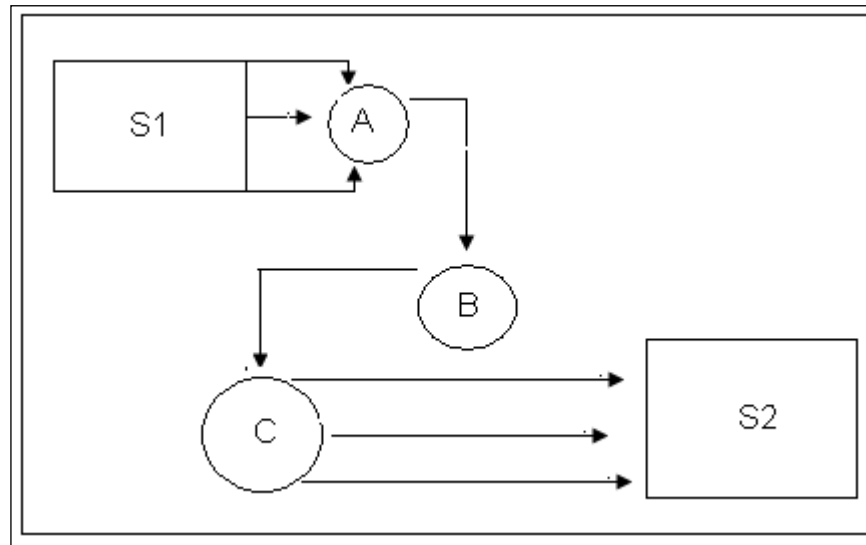

En efecto, además de las relaciones directas que se pueden apreciar en la gráfica anterior: A es fuertemente dependiente del subsistema S1 y C domina el subsistema S2, existen también relaciones indirectas, en el ejemplo el caso particular de B, siendo el elemento esencial del sistema dado que es el paso relacional de los dos subsistemas, así mismo una matriz que contiene un número n de variables puede comprender varios millones de interacciones en forma de cadenas y bucles, siendo precisamente el objeto del MICMAC estudiar la difusión de los impactos por los caminos y bucles, para jerarquizar las variables.

<sup>58</sup> GODET, Michel (1995). De la Anticipación a la Acción. Manual de Prospectiva y Estrategia. op. cit., p. 84.

Lo anterior describe en términos generales el denominado “Principio MICMAC”; éste se basa en las propiedades de las matrices booleanas: si la variable  $i$  influye directamente sobre la variable  $k$  y si la variable  $k$  influye directamente sobre la variable  $j$ , existe una relación indirecta entre la variable  $i$  y la variable  $j$ , de tal manera que cualquier cambio que afecte la variable  $i$  repercute sobre la variable  $j$  debido a la acción de la variable  $k$  sobre la variable  $j$ <sup>59</sup>.

El álgebra booleana permite disminuir la relación indirecta entre las variables a través de las propiedades de multiplicación entre matrices, de este modo al elevar al cuadrado la matriz se pone en evidencia las relaciones de segundo orden, en este caso las relaciones indirectas, cuando el resultado de la matriz elevada al cuadrado no es igual a cero (0) significa que aún existen relaciones indirectas entre las variables del sistema, el resultado de la potencia de la matriz indica el número de relaciones indirectas existentes entre las matrices, si el resultado es igual a  $N$  ( $a^2_{ij} = N$ ) significa que hay  $N$  caminos que van de  $i$  hacia  $j$  que pasan por  $N$  variables intermedias. Al calcular las siguientes potencias (3, 4,... $n$ ) se obtiene de la misma manera el número de caminos de influencia de orden 3, 4,... $n$  que unen las variable entre sí.

En cada repetición se deduce una nueva jerarquía de las variables, clasificadas esta vez en función del número de las acciones indirectas que ejercen sobre las demás variables. Se comprueba que a partir de una cierta potencia (en general de la potencia 4 o 5) la jerarquía permanece estable, esta jerarquía es la que constituye la clasificación MICMAC.

La suma de los elementos de una fila  $n$  representa la influencia total de la variable  $n$  sobre las demás, este concepto es denominado **motricidad**; de manera similar, la suma total de los elementos de una columna  $m$  muestra la suma de las influencias de todas las variables sobre ella, por eso se denomina **dependencia**.

---

<sup>59</sup>Ibíd. pag.85

Las variables más motrices son aquellas cuya evolución condiciona el sistema, y las más dependientes son las más sensibles a la evolución del mismo. Este hecho permite clasificar las variables en función de su motricidad y su dependencia respecto otras, a partir de la cuarta iteración o cuarta potencia se genera la siguiente clasificación: Variables motrices; Variables autónomas; Variables clave y Variables de resultado.

**Gráfico 20.** Plano de Motricidad y Dependencia

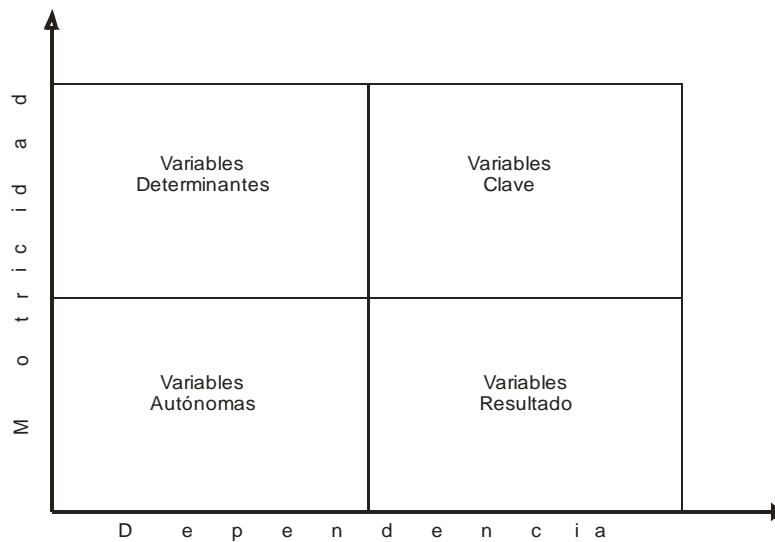

La estabilidad del sistema en estudio y el número de iteraciones que permite llegar a ello se describe a continuación:

**Tabla 3.** Número de iteraciones del sistema

ITERATION	INFLUENCE	DEPENDENCE
1	90 %	97 %
2	100 %	100 %

Fuente: Cálculos Propios. Lipsor MICMAC

La primera iteración arroja como resultados una influencia del 90% y una dependencia del 97% lo que muestra que el sistema sigue siendo inestable, la

siguiente iteración presenta una influencia del 100% y una dependencia del 100%, mostrando finalmente que el sistema se presenta estable con un grado. La siguiente tabla muestra el orden en que clasificaron las variables del sistema, según su dependencia y motricidad; en la primera y segunda iteración.

**Tabla 4.** Clasificación MICMAC según motricidad y dependencia.

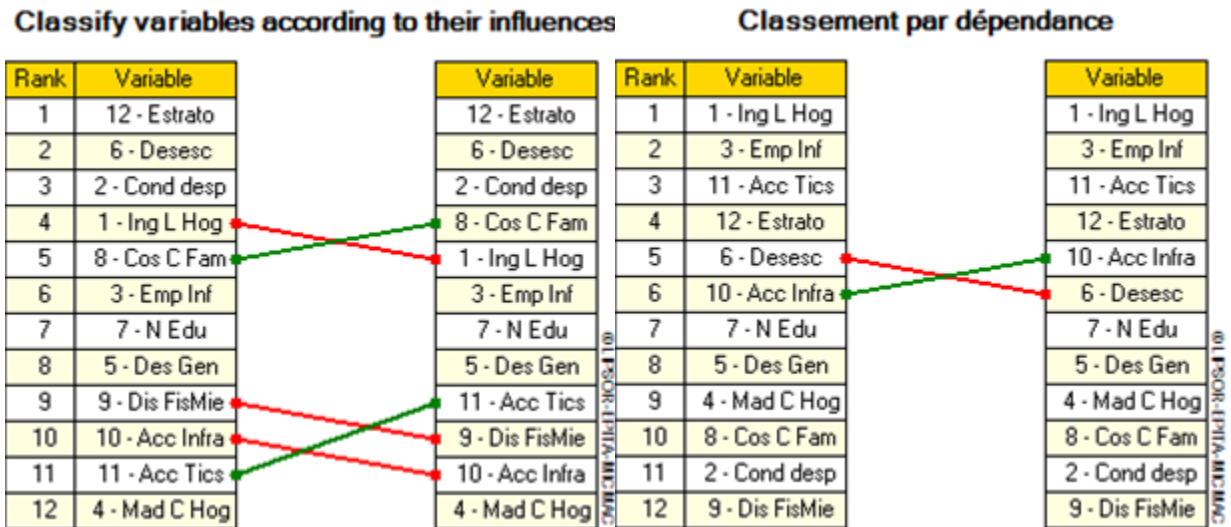

Fuente: cálculos Propios. Lipsor MICMAC.

#### 4.5. Determinación de las variables claves.

El proceso anterior permite determinar cuál es la clasificación final de las variables de sistema. El programa MICMAC, permite agilizar el proceso matemático descrito anteriormente y determinar cuáles son las variables clave del sistema estudiado, a través de los resultados de los cálculos de las Matriz de Influencias Directas (MID). La clasificación de las variables se muestra la siguiente gráfica.

**Gráfico 21:** Plano de motricidad y dependencia del sistema

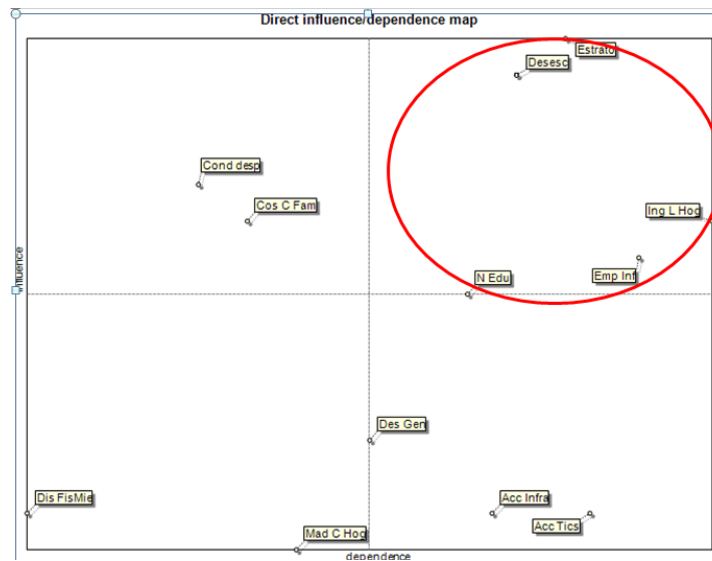

Fuente: Cálculos Propios, Lipsor MICMAC

**Variables Determinantes:** Se encuentran en la zona superior izquierda del plano de influencia y dependencia, son las variables que según su evolución a lo largo del periodo de estudio se convierte en frenos o motores del sistema. Estas pudieran ser propulsoras o inhibidoras del sistema. El objetivo es que sean propulsoras y determinen las conductas adecuadas del sistema. Para el análisis de prospectiva enfocado a la Zona Norte de Bucaramanga se encontró según esta clasificación que las variables determinantes son:

- Condición de desplazamiento.
- Costos de la canasta Familiar.

Estas variables seleccionadas por el sistema se convierten en propulsoras de TI, debido principalmente a que esta Zona es receptora de población desplazada y los costos de vida resultan ser altos para el nivel de ingresos de dicha zona. Por tal razón gran proporción de los hogares presentan la necesidad de un ingreso adicional, enviando finalmente a sus hijos menores a trabajar. No obstante, están no son las variables de estudio para mitigar el TI

**Variables Autónomas:** Son variables poco influyentes o motrices y poco dependientes, se corresponden con tendencias pasadas o inercias del sistema o bien están desconectadas de él. En el plano de influencia y dependencia se encuentran en la zona inferior izquierda. No constituyen parte determinante para el futuro del sistema. Se constata frecuentemente un gran número de acciones de comunicación alrededor de estas variables que no constituyen un reto. Según el sistema propuesto las variables autónomas son:

- Discapacidad Física de un miembro del hogar
- Madres Cabeza de Familia.

Las anteriores se ubicaron dentro del sistema como variables que no determinan el sistema, es decir que la existencia de TI en la zona Norte de Bucaramanga no depende en gran medida de estas características de un hogar.

**Variables de resultado:** Son variables que se caracterizan por su baja motricidad y alta dependencia se encuentran en la zona inferior derecha del plano de influencia y dependencia, y suelen ser junto con las variables objetivo, indicadores descriptivos de la evolución del sistema. Se trata de variables que no se pueden abordar de frente sino a través de las que dependen en el sistema. No obstante requieren un seguimiento y monitoreo estrecho que permita verificar la efectividad del sistema en general.

- Desigualdad de Género.
- Acceso a la infraestructura y servicios para la utilización del tiempo libre.
- Acceso a la TICS.

Estas variables pueden influir en la existencia de trabajo infantil, sin embargo dependen del comportamiento de otras; es decir no deben ser variables de estudio, puesto su influencia en el sistema es bajo.

**Variables Clave:** Son las variables que se encuentran en la zona superior derecha del plano de influencia y dependencia también nombradas variables reto del

sistema. Son muy motrices y muy dependientes, perturban el funcionamiento normal del sistema, estas variables sobre determinan el propio sistema. Son por naturaleza inestables y se corresponden con los retos del sistema. En resumen deben continuamente tener retos que propicien el cambio del sistema a un nivel más óptimo. Son las que mantienen lubricado el sistema.

- Ingresos Laborales del hogar.
- Desescolarización.
- Empleo informal.
- Nivel de educación del Jefe de Hogar.
- Estrato socioeconómico.

Finalmente estas son las variables claves que se encontraron en el sistema propuesto; después de la interacción con 10 actores expertos que conocen la problemática de trabajo infantil y las condiciones socioeconómicas de la zona Norte de Bucaramanga. Se encontró que son cinco variables las que lubrican la problemática de TI en esta zona; convirtiéndolas en variables de estudios, a las cuales aplicando un tratamiento de política pública apropiado, cambiaría la calidad de vida de las siguientes generaciones de NNA que finalmente serán el futuro de dicha Zona.

#### **4.6. Palabras finales del capítulo: Análisis de resultado del método MICMAC para la recomendación de Políticas Públicas.**

Para aminorar el número de NNA trabajadores en la zona Norte de Bucaramanga, es imprescindible la identificación, visibilización, articulación y coordinación de actores sociales, organizaciones e instituciones estatales; por tal razón el anterior método, fue desarrollado con distintos actores que permitieran la identificación de los factores socioeconómicos más influyentes en el fenómeno de TI, con el único

objetivo de poner de acuerdo distintas instituciones involucradas en la erradicación de TI y dar algunas recomendación de política pública:

- Ofrecer educación gratuita a los adultos, en horarios flexibles. Situación que le permitirá a los padres y los menores comprender la importancia de estudiar para capacitarse y tener mejores oportunidades laborales en el sector formal. Mitigando la tendencia: “un menor que carece de educación formal tenderá a ser una adulto de bajos recursos económicos que enviará a sus hijos al mercado laboral de forma prematura”.
- Lograr Acuerdos fiscales con empresas generadoras de empleos formales, para que ocupen población de los estratos 1 y/o vulnerable; involucrando así a una porción de la población de la Zona norte de Bucaramanga en el sector formal de la economía; con el objetivo de mejorar el nivel de ingresos de las familias. De esta forma se combaten dos factores potenciales; se mitiga el nivel de pobreza de los hogares, siendo está, aunque no la única si la principal razón por la que los NNA se someten a laborar.
- Empezar acciones por parte del gobierno, que mejoren las condiciones adecuadas de saneamiento de los estratos 1. Garantizar a esta población satisfacción de las necesidades básicas y mejorar el entorno socioeconómico; con un enfoque de Derechos.
- Crear una política dirigida a mejorar las condiciones educativas de los niños, niñas y adolescentes de la Zona Norte de Bucaramanga. Involucrando cobertura, calidad y seguimiento a los NNA en el proceso educativo; además de infundir la importancia de estudiar, para el desempeño futuro. Enfrentando la desescolarización y prevenir la vinculación de más niños y niñas al trabajo.

## 5. CONCLUSIONES.

Este proyecto planteó cuatro objetivos, los cuales se desarrollaron a lo largo del documento. El primero de ellos planteó abordar el TI desde las perspectivas de Rawls, Sen y Naussbaum. Con el desarrollo de este objetivo se concluye que los NNA vinculados al trabajo infantil; en términos de justicia, son menores privados de su libertad y participantes de una sociedad en la que se encuentran perjudicados por la misma.

La justicia se sustenta en libertad, protección a la propiedad física y material individual. Desde esta perspectiva, es importante velar por el desarrollo mental y físico de los NNA; el cumplimiento de los derechos básicos, la educación, salud, recreación y desarrollo. El Trabajo infantil evidencia la desigualdad social, negación al menor de ser niño y la oportunidad de desarrollar actividades propias, escasez de los bienes primarios ya mencionados y un estrecho marco de oportunidades que afectan directamente el crecimiento del NNA.

El hecho de que un menor aprenda a vivir en medio de la pobreza y las adversidades, no quiere decir que toda su vida tenga que ser llena de miseria. Este individuo tiene derecho a ser compensado. Una buena forma de hacerlo es por medio de la adecuación; comprendida como un proceso enriquecedor, que amplía sus oportunidades y capacidades. Sen afirma que el desarrollo de una sociedad debe ser medido por la libertad humana, por tanto hay que darle importancia a los NNA, evitando que el TI impida el proceso educativo pleno y exitoso; impidiendo el desarrollo de las capacidades necesarias para enfrentar la adversidad.

Para el desarrollo del segundo objetivo se realizó una caracterización de los NNA trabajadores entre los 5 y 17 años a nivel nacional. De lo cual se encontró que la proporción de NNA en situación de TI es alta en comparación con otros países de Latinoamérica; presentando una evolución poco favorable en los últimos diez

años, la tasa se contrajo en tan solo 3.6 p.p. Se encontró que más de un 20% del total de adolescentes entre los 15 y 17 años, terminan sus estudios de secundaria e inician un proceso laboral inapropiado. Además las cifras mostraron que son los Niños (hombres) quienes en una mayor proporción se someten al TI.

Se hallaron dos razones significativas por las que un menor en Colombia decide trabajar; “Le gusta trabajar para tener su propio dinero” o “Debe participar en la actividad económica de la familia”. Por otra parte la agricultura y el Comercio son las ramas de actividad económica que más participan en el trabajo infantil. Cada Rama emplea aproximadamente entre el 30% y el 37% de los NNA trabajadores del país. Según la división del TI por áreas, se observa que la presencia de este fenómeno en la zona rural (19,1%) predomina sobre las cabeceras (10,7%) del país.

Describir la realidad de los NNA vinculados al TI en Bucaramanga y la Zona Norte fue el tercer objetivo. A pesar de los buenos indicadores de la ciudad; se puede afirmar que el subdesarrollo de la misma, se hace evidente con la gran proporción de microempresas y la elevada tasa de empleo informal. De acuerdo al análisis realizado, se encontró que la informalidad es una razón apremiante por la cual Bucaramanga es la segunda ciudad con mayor número de NNA trabajadores.

Los jefes de hogar vinculados al empleo informal, no devengan ingresos suficientes para cubrir los gastos del hogar, razón por la cual envían a sus hijos a esa misma informalidad. En Bucaramanga se localizaron 2.924 NNA, vinculados y en riesgo de TI; de los cuales, 690 NNA declararon trabajar la semana anterior. El 35 % se dedica al comercio, hoteles y restaurantes; siendo esta la actividad económica que más vincula menores al TI; el 22% de los menores se dedican a los servicios varios; el 10% a la zapatería y calzado y otro 10% a la construcción. Teniendo en cuenta estos datos, se evidencia que los sectores que halan la economía de la ciudad, promueven el TI; y a su vez son los sectores que más presentan informalidad. Se halló que la Zona Norte, un sector marginado por los

diversos problemas socioeconómicos, presenta la mayor proporción de NNA trabajadores de la ciudad.

El último objetivo trazado para este trabajo de grado fue Identificar las variables claves para el diseño de posibles políticas públicas enfocadas a mitigar el TI en la Zona Norte de Bucaramanga. Mediando el método MICMAC y la puesta de un grupo de expertos; se dictaminó después de una serie de encuentros y procedimientos de software, que las variables o los factores claves presentes en la Zona Norte que más influyen en la presencia de TI son: el empleo informal, Ingresos Laborales del hogar, Desescolarización, Nivel educativo del jefe de Hogar y Estrato socioeconómico. A las cuales se les otorgó un posible tratamiento de política pública.

Finalmente el TI puede llegar a ser el peor de los males socioeconómicos, debido a que obstaculiza la formación académica de los menores, les impide el desarrollo y deja en ellos huellas imborrables como el maltrato y/o esfuerzo físico inapropiado. Un niño trabajador, sin formación académica completa; tendrá difícil inclusión y carencia de oportunidades; al largo plazo será un padre que muy posiblemente enviara a sus hijos al mercado laboral prematuramente; perpetuando el círculo vicioso alrededor de la pobreza.

## BIBLIOGRAFÍA

- ACEVEDO, K., Quedaja, R., y Yáñez, M. (2011). DETERMINANTES Y CONSECUENCIAS DEL TRABAJO INFANTIL: UN ANÁLISIS DE LA LITERATURA. *Revista Facultad de Ciencias Económicas: Investigación y Reflexión*, 19(1), 113–124.
- AGUILERA, Díaz. María. BUCARAMANGA: CAPITAL HUMANO Y CRECIMIENTO ECONÓMICO. Banco de la República de Colombia. Núm. 180. 2013.
- ATTANASIO, O, Fitzsmons, E., y GÓMEZ, A. (2005). THE IMPACT OF A CONDITIONAL EDUCATION SUBSIDY ON SCHOOL ENROLMENT IN COLOMBIA. *IFS. Report Summaries*.
- BARRERA, F., y DOMÍNGUEZ, C. (2005). EDUCACIÓN BÁSICA EN COLOMBIA: OPCIONES FUTURAS DE POLÍTICA. *Fedesarrollo*. Documento de trabajo.
- BERNAL, R., y CÁRDENAS, M. (2006). TRABAJO INFANTIL EN COLOMBIA. *Fedesarrollo*. Documento de trabajo.
- BRICEÑO, L., y PINZÓN, A. M. (2004). EFECTOS DEL TRABAJO INFANTIL EN LA SALUD DEL MENOR TRABAJADOR. *Revista de Salud Pública*, 6(3), 270–288.
- \_\_\_\_\_. Trabajo INFANTIL EN UNA PLAZA DE MERCADO DE BOGOTÁ, COLOMBIA. *Revista de Salud Pública*, 7(1), 26-38.
- CALDERÓN, Eduardo. TRABAJO INFANTIL, JUSTICIA DISTRIBUTIVA Y ECONOMÍA DEL BIENESTAR. Primera edición. Barcelona: *Revista Internacional de Sociología (RIS)*, 2003. Págs. 33-55.
- CASTILLO, Z. (2002). CUANTIFICACIÓN Y CARACTERÍSTICAS DE LOS NIÑOS TRABAJADORES DEL SERVICIO DOMÉSTICO EN COLOMBIA. *Save the Children Fund*. Documento de trabajo.
- CAMARA DE COMERCIO DE BUCARAMANGA.
- \_\_\_\_\_. INDICADORES DE EMPLEO DEL ÁREA METROPOLITANA DE BUCARAMANGA.

- \_\_\_\_\_. NECESIDADES BÁSICAS INSATISFECHAS POR CIUDADES
- \_\_\_\_\_. PRODUCTO INTERNO BRUTO POR DEPARTAMENTOS.
- \_\_\_\_\_. TASA DE ANALFABETISMO POR DEPARTAMENTOS
- \_\_\_\_\_. TASA DE COBERTURA BRUTA EN EDUCACIÓN SECUNDARIA POR DEPARTAMENTOS
- \_\_\_\_\_. TASA DE COBERTURA BRUTA EN EDUCACIÓN SUPERIOR POR DEPARTAMENTOS.

DISPONIBLE EN:

<http://www.sintramites.com/temas/indicadoresantander/indicadores/tam2012.htm>

CEJUDO, Rafael. DESARROLLO HUMANO Y CAPACIDADES. APLICACIONES A LA TEORÍA DE LAS CAPACIDADES DE AMARTYASEN A LA EDUCACIÓN. En: *Revista Española de pedagogía*. N 234, mayo- agosto, 2006, 365-370.

Comité Interinstitucional Nacional De Erradicación Del TI Y Protección Del Joven Trabajador. *Estrategia nacional para prevenir y erradicar las peores formas de trabajo infantil y proteger al joven trabajador 2008-2015*.

DEPARTAMENTO ADMINISTRATIVO NACIONAL DE ESTADÍSTICA

- \_\_\_\_\_. INCIDENCIA DE POBREZA.
- \_\_\_\_\_. INCIDENCIA DE POBREZA EXTREMA.
- \_\_\_\_\_. INCIDENCIA DE POBREZA MULTIDIMENSIONAL.
- \_\_\_\_\_. *BOLETÍN DE PRENSA TRABAJO INFANTIL*

Disponible en:

[http://www.dane.gov.co/files/investigaciones/boletines/ech/jobinfantil/bol\\_trabinf\\_2012x.pdf](http://www.dane.gov.co/files/investigaciones/boletines/ech/jobinfantil/bol_trabinf_2012x.pdf)

\_\_\_\_\_. *Encuesta Nacional de Trabajo Infantil (ENTI), 2011*. Dirección de Metodología y Producción Estadística DIMPE-DANE

- ENETI: Estrategia Nacional para Prevenir y Erradicar las peores formas de Trabajo Infantil y proteger al joven trabajador. 2008 a 2015
- FLÓREZ, C. KNAUL, F. MÉNDEZ, R. (1994). *NIÑOS Y JÓVENES: ¿CUÁNTOS Y DÓNDE TRABAJAN?* (p. 287). Bogotá: Tercer mundo editores, Universidad de los Andes y Ministerio de trabajo y seguridad social.
- GIL, A. L. (2006). *ANÁLISIS DEL TRABAJO INFANTIL EN COLOMBIA: PERSPECTIVA LEGAL Y PSICOLÓGICA*. (Tesis de especialización). Escuela Superior de Administración Pública. Bogotá.
- GODET, Michel (1995). DE LA ANTICIPACIÓN A LA ACCIÓN. MANUAL DE PROSPECTIVA Y ESTRATEGIA. pág. 84.
- GONZÁLEZ, P. (2004). *UNA VENTANA AL TRABAJO INFANTIL DOMÉSTICO: LA EXPERIENCIA EN COLOMBIA* (p. 161). Bogotá: OIT/ IPEC Suramérica.
- HIGUERA, L. (2007). *EL IMPACTO DEL MERCADO LABORAL ADULTO SOBRE EL TRABAJO INFANTIL EN COLOMBIA*. (Tesis de maestría). Universidad de los Andes. Bogotá.
- HINCAPIÉ, D. (2007). EL TRABAJO INFANTO-JUVENIL Y EL ESTADO NUTRICIONAL DE LOS MENORES COLOMBIANOS. *Revista Desarrollo y Sociedad*, (59), 63–115.
- KHOUDOUR, Castéras. D. (2009). EFECTOS DE LA MIGRACIÓN SOBRE EL TRABAJO INFANTIL EN COLOMBIA. *Revista de Economía Institucional*, 11(20), 229–252.
- LÓPEZ, D. (2009). POBREZA Y TRABAJO INFANTIL: DIFERENCIAS ENTRE TRABAJO DENTRO Y FUERA DEL HOGAR. EVIDENCIA PARA COLOMBIA, 2001-2003. *Universidad Javeriana*. Documentos de Economía, p. 1–32.
- Ministerio Nacional del Trabajo. Informe sobre el comportamiento del trabajo infantil en Colombia según la ENTI 2011.
- NUSSBAUM, Martha. *CREAR CAPACIDADES: PROPUESTA PARA EL DESARROLLO HUMANO*. Barcelona: Paidós Ibérica., 2012. 272 p. ISBN: 9788449309885.

- \_\_\_\_\_. *CAPACIDADES COMO TITULACIONES FUNDAMENTALES. SEN Y LA JUSTICIA SOCIAL*. Editorial Universidad del Externado de Colombia. Bogotá. 2005.
- Organización Internacional del Trabajo – OIT. (2013). *III Conferencia global sobre el trabajo infantil - Brasilia, 8 al 10 de octubre*. Programa Internacional para la Erradicación del Trabajo Infantil (IPEC).
- Organización para la Cooperación y el Desarrollo Económico OCDE. *Prospectiva Medioambiental de la OCDE para el 2030*. Disponible en: <http://www.oecd.org/environment/indicators-modelling-outlooks/40224072.pdf>.
- Plan de Ordenamiento Territorial 2012-2027. “Bucaramanga Sostenible”. Segunda Generación.
- Pinzón, A. M., Briceño, L., Gómez, A. I., y Latorre, C. (2003). Trabajo infantil en las calles de Bogotá. *Revista Ciencias de la Salud*, 1(2), 151–163.
- QUIROGA Forero, Bibiana María. *TRABAJO INFANTIL EN LOS NIÑOS JÓVENES BENEFICIARIOS DEL PROGRAMA FAMILIAS EN ACCIÓN: UNA EVALUACIÓN DE IMPACTO*. Departamento Nacional de Planeación, Dirección de estudios Económicos – Archivos de Economía. Documento 310. 15 de Junio de 2006.
- RALWS, John. *LA JUSTICIA COMO EQUIDAD*. Segunda edición. Madrid: Tecnos, 2002. 328 p. ISBN: 9788430933808.
- RUÍZ, E. (2001). *LOS DERECHOS DE LA NIÑEZ TRABAJADORA EN HOGARES AJENOS EN COLOMBIA*. UNICEF & Save the Children Fund. Documento de trabajo.
- RODRIGUEZ C, Jesús (2000). *LA PROSPECTIVA Y LA POLÍTICA DE INNOVACIÓN. HERRAMIENTAS ESTRATÉGICAS CLAVE PARA LA COMPETITIVIDAD*. *Revista Economía Industrial*, No. 331, Madrid, p. 96 – 97.
- SALAZAR, M. C. (1990). *NIÑOS Y JÓVENES TRABAJADORES: BUSCANDO UN MEJOR FUTURO*. *Universidad Nacional de Colombia*. Documento de trabajo.

SEN, Amartya. *DESARROLLO Y LIBERTAD*. Primera edición. Bogotá: Planeta S.A., 2000. 328 p. ISBN: 84-08-03524-x

UIS, GIDROT. Actualización del diagnóstico de Trabajo Infantil y sus Peores Formas de Bucaramanga 2013.

UREÑA, S. TOVAR, L. CASTILLO, M. (2009). DETERMINANTES DEL TRABAJO INFANTIL Y LA ESCOLARIDAD: EL CASO DEL VALLE DEL CAUCA EN COLOMBIA. *Revista Latinoamericana de Ciencias Sociales, Niñez y Juventud*, 7(2), 707-733.

VARGAS, A. RESTREPO, H. (2002). TRABAJO INFANTIL Y JUVENIL EN UNA PLAZA MERCADO. 2003.

## ANEXOS.

### Anexo A: Marco Legal Colombiano de Trabajo Infantil

#### MARCO LEGAL.

El presente proyecto se soporta bajo la legislación Colombiana basadas en las siguientes leyes como la Constitución Política de Colombia que es la norma de normas, el código de la infancia y adolescencia LEY 1098 DE 2006 y demás normas que se ajustan al tema tratado.

#### CONSTITUCION POLITICA DE COLOMBIA.

**Artículo. 44:** Son derechos fundamentales de los niños: la vida, la integridad física, la salud y la seguridad social, la alimentación equilibrada, su nombre y nacionalidad, tener una familia y no ser separados de ella, el cuidado y amor, la educación y la cultura, la recreación y la libre expresión de su opinión. Serán protegidos contra toda forma de abandono, violencia física o moral, secuestro, venta, abuso sexual, explotación laboral o económica y trabajos riesgosos. Gozarán también de los demás derechos consagrados en la Constitución, en las leyes y en los tratados internacionales ratificados por Colombia

**Artículo. 53:** El Congreso expedirá el estatuto del trabajo. La ley correspondiente tendrá en cuenta por lo menos los siguientes principios mínimos fundamentales: Igualdad de oportunidades para los trabajadores; remuneración mínima vital y móvil, proporcional a la cantidad y calidad de trabajo; estabilidad en el empleo; irrenunciabilidad a los beneficios mínimos establecidos en normas laborales; facultades para transigir y conciliar sobre derechos inciertos y discutibles; situación más favorable al trabajador en caso de duda en la aplicación e interpretación de las fuentes formales de derecho; primacía de la realidad sobre formalidades establecidas por los sujetos de las relaciones laborales; garantía a la seguridad

social, la capacitación, el adiestramiento y el descanso necesario; protección especial a la mujer, a la maternidad y al trabajador menor de edad

## **CÓDIGO DE LA INFANCIA Y ADOLESCENCIA.**

**ARTÍCULO 35. EDAD MÍNIMA DE ADMISIÓN AL TRABAJO Y DERECHO A LA PROTECCIÓN LABORAL DE LOS ADOLESCENTES AUTORIZADOS PARA TRABAJAR.** La edad mínima de admisión al trabajo es los quince (15) años. Para trabajar, los adolescentes entre los 15 y 17 años requieren la respectiva autorización expedida por el Inspector de Trabajo o, en su defecto, por el Ente Territorial Local y gozarán de las protecciones laborales consagrados en el régimen laboral colombiano, las normas que lo complementan, los tratados y convenios internacionales ratificados por Colombia, la Constitución Política y los derechos y garantías consagrados en este código.

Los adolescentes autorizados para trabajar tienen derecho a la formación y especialización que los habilite para ejercer libremente una ocupación, arte, oficio o profesión y a recibirla durante el ejercicio de su actividad laboral.

**PARÁGRAFO.** Excepcionalmente, los niños y niñas menores de 15 años podrán recibir autorización de la Inspección de Trabajo, o en su defecto del Ente Territorial Local, para desempeñar actividades remuneradas de tipo artístico, cultural, recreativo y deportivo. La autorización establecerá el número de horas máximas y prescribirá las condiciones en que esta actividad debe llevarse a cabo. En ningún caso el permiso excederá las catorce (14) horas semanales

**ARTÍCULO 113. AUTORIZACIÓN DE TRABAJO PARA LOS ADOLESCENTES.** Corresponde al inspector de trabajo expedir por escrito la autorización para que un adolescente pueda trabajar, a solicitud de los padres, del respectivo representante legal o del Defensor de Familia. A falta del inspector del

trabajo la autorización será expedida por el comisario de familia y en defecto de este por el alcalde municipal.

La autorización estará sujeta a las siguientes reglas:

1. Deberá tramitarse conjuntamente entre el empleador y el adolescente;
2. La solicitud contendrá los datos generales de identificación del adolescente y del empleador, los términos del contrato de trabajo, la actividad que va a realizar, la jornada laboral y el salario.
3. El funcionario que concedió el permiso deberá efectuar una visita para determinar las condiciones de trabajo y la seguridad para la salud del trabajador.
4. Para obtener la autorización se requiere la presentación del certificado de escolaridad del adolescente y si este no ha terminado su formación básica, el empleador procederá a inscribirlo y, en todo caso, a facilitarle el tiempo necesario para continuar el proceso educativo o de formación, teniendo en cuenta su orientación vocacional.
5. El empleador debe obtener un certificado de estado de salud del adolescente trabajador.
6. La autorización de trabajo o empleo para adolescentes indígenas será conferida por las autoridades tradicionales de la respectiva comunidad teniendo en cuenta sus usos y costumbres. En su defecto, la autorización será otorgada por el inspector del trabajo o por la primera autoridad del lugar.
7. El empleador debe dar aviso inmediato a la autoridad que confirió la autorización, cuando se inicie y cuando termine la relación laboral.

**PARÁGRAFO.** La autorización para trabajar podrá ser negada o revocada en caso de que no se den las garantías mínimas de salud, seguridad social y educación del adolescente.

**ARTÍCULO 114. JORNADA DE TRABAJO.** La duración máxima de la jornada laboral de los adolescentes autorizados para trabajar, se sujetará a las siguientes reglas:

1. Los adolescentes mayores de 15 y menores de 17 años, sólo podrán trabajar en jornada diurna máxima de seis horas diarias y treinta horas a la semana y hasta las 6:00 de la tarde.
2. Los adolescentes mayores de diecisiete (17) años, sólo podrán trabajar en una jornada máxima de ocho horas diarias y 40 horas a la semana y hasta las 8:00 de la noche.

**ARTÍCULO 115. SALARIO.** Los adolescentes autorizados para trabajar, tendrán derecho a un salario de acuerdo a la actividad desempeñada y proporcional al tiempo trabajado. En ningún caso la remuneración podrá ser inferior al salario mínimo legal vigente

**ARTÍCULO 117. PROHIBICIÓN DE REALIZAR TRABAJOS PELIGROSOS Y NOCIVOS.** Ninguna persona menor de 18 años podrá ser empleada o realizar trabajos que impliquen peligro o que sean nocivos para su salud e integridad física o psicológica o los considerados como peores formas de trabajo infantil. El Ministerio de la Protección Social en colaboración con el Instituto Colombiano de Bienestar Familiar, establecerán la clasificación de dichas actividades de acuerdo al nivel de peligro y nocividad que impliquen para los adolescentes autorizados para trabajar y la publicarán cada dos años periódicamente en distintos medios de comunicación. Para la confección o modificación de estas listas, el Ministerio consultará y tendrá en cuenta a las organizaciones de trabajadores y de empleadores, así como a las instituciones y asociaciones civiles interesadas, teniendo en cuenta las recomendaciones de los instrumentos e instancias internacionales especializadas.

## Anexo B: PIB por Departamentos

**PRODUCTO INTERNO BRUTO POR DEPARTAMENTOS**

Departamentos	2000	2001	2002	2003	2004	2005	2006	2007	2008	2009	2010	2011	2012	Variación % 2011-2012	Variación promedio anual % 2000-2012
<1> Bogotá D. C.	72.088	74.024	77.059	80.814	85.060	89.427	95.534	101.756	105.263	107.417	111.389	118.095	122.994	4,1	4,6
<2> Antioquia	38.618	38.957	39.894	41.222	45.071	47.853	50.634	54.467	55.555	55.214	57.145	61.742	63.650	3,1	4,3
<3> Valle	29.773	30.153	31.130	32.222	33.677	34.444	37.391	40.449	41.555	41.945	43.027	44.980	46.710	3,8	3,8
<4> <b>Santander</b>	<b>18.000</b>	<b>18.705</b>	<b>19.306</b>	<b>20.112</b>	<b>21.672</b>	<b>23.077</b>	<b>24.678</b>	<b>26.411</b>	<b>27.917</b>	<b>27.629</b>	<b>29.411</b>	<b>30.979</b>	<b>32.106</b>	<b>3,6</b>	<b>4,9</b>
<5> Cundinamarca	14.685	15.546	15.575	16.363	16.861	17.786	18.687	20.050	21.080	21.105	22.369	23.875	24.421	2,3	4,3
<6> Meta	5.924	5.812	6.029	6.114	6.826	7.395	8.349	8.892	10.590	12.859	16.099	19.561	20.891	6,8	11,1
<7> Bolívar	10.349	10.597	10.875	12.510	13.453	13.384	14.533	15.635	15.768	15.755	16.229	17.819	18.652	4,7	5,0
<8> Atlántico	11.994	11.833	12.019	12.179	12.849	13.711	14.708	16.136	16.643	16.640	16.514	17.492	18.282	4,5	3,6
<9> Boyacá	8.026	7.938	8.117	8.452	8.536	8.798	9.260	10.539	11.041	11.174	11.432	12.503	12.671	1,3	3,9
<10> Tolima	6.856	7.323	7.186	7.097	7.534	7.811	8.409	9.219	9.446	9.426	9.370	9.689	10.011	3,3	3,2
<b>Total PIB nacional</b>	<b>284.761</b>	<b>289.539</b>	<b>296.789</b>	<b>308.418</b>	<b>324.866</b>	<b>340.156</b>	<b>362.938</b>	<b>387.983</b>	<b>401.744</b>	<b>408.379</b>	<b>424.599</b>	<b>452.816</b>	<b>471.790</b>	<b>4,2</b>	<b>4,3</b>

Fuente: Dane - Miles de Millones de pesos constantes de 2005

## Anexo C: PIB de Santander por ramas de actividad económica

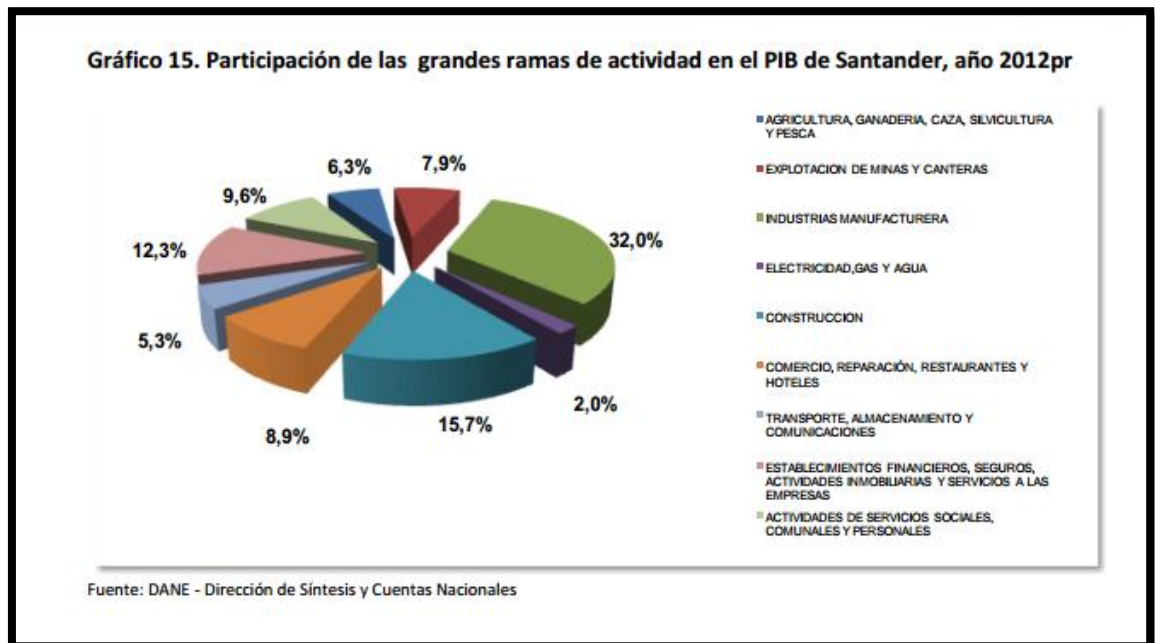

**Anexo D: Necesidades Básicas Insatisfechas por ciudades.**

**Anexo 9  
Necesidades Básicas Insatisfechas - NBI, por total, cabecera y resto, seis  
principales ciudades y Colombia, a diciembre de 2011.  
Porcentaje**

	Personas en NBI	Personas en miseria	Componente vivienda	Componente Servicios	Componente Hacinamiento	Componente Inasistencia	Componente dependencia económica
<b>Cabecera</b>							
Medellin	12,33	2,66	1,24	1,67	5,33	2,33	5,35
Barranquilla	17,70	4,97	3,64	4,18	8,23	3,33	5,13
Bogotá	9,16	1,37	0,96	0,56	5,29	1,55	2,50
Cartagena	25,45	9,28	9,15	8,97	12,78	2,28	5,38
Bucaramanga	11,20	2,65	2,11	1,70	4,33	1,87	4,98
Cali	10,87	1,93	1,70	0,75	5,55	1,54	3,66
Colombia	19,66	5,88	4,79	5,01	8,46	2,37	7,34
<b>Resto</b>							
Medellin	18,28	1,95	1,05	1,36	7,55	0,63	10,04
Barranquilla	21,73	5,90	8,24	0,75	8,28	3,81	8,01
Bogotá	27,84	8,17	6,09	5,38	12,87	4,80	9,38
Cartagena	35,50	8,73	12,13	4,46	10,83	1,90	15,87
Bucaramanga	35,55	10,59	10,80	1,56	16,05	3,63	17,65
Cali	18,92	3,10	5,23	0,29	8,84	2,00	6,02
Colombia	53,51	25,71	28,24	14,82	19,48	7,33	23,96
<b>Total</b>							
Medellin	12,42	2,65	1,24	1,66	5,36	2,30	5,43
Barranquilla	17,72	4,97	3,66	4,16	8,23	3,33	5,14
Bogotá	9,20	1,38	0,97	0,57	5,31	1,56	2,52
Cartagena	26,01	9,25	9,32	8,72	12,67	2,26	5,96
Bucaramanga	11,55	2,76	2,23	1,70	4,50	1,90	5,16
Cali	11,01	1,95	1,76	0,74	5,60	1,55	3,70
Colombia	27,78	10,64	10,41	7,36	11,11	3,56	11,33

Fuente: DANE, Cálculos con base en Censo General 2005.

**Anexo E: Tasa de Cobertura Bruta en educación secundaria.**

**TASA DE COBERTURA BRUTA EN EDUCACIÓN SECUNDARIA**

	2002	2003	2004	2005	2006	2007	2008	2009	2010	2011	2012
Casare	60,8%	79,1%	83,8%	88,4%	92,1%	96,6%	100,3%	109,0%	114,6%	126,2%	123,4%
Quindío	91,8%	96,0%	95,3%	102,6%	106,9%	104,9%	106,7%	110,2%	110,3%	114,9%	116,6%
Risaralda	86,6%	90,2%	90,4%	94,6%	96,6%	97,9%	100,6%	110,6%	112,7%	116,1%	114,6%
Cundinamarca	81,9%	87,3%	87,9%	94,6%	98,1%	105,2%	103,7%	107,0%	107,0%	112,1%	112,6%
Córdoba	80,1%	82,1%	78,3%	83,4%	87,7%	94,1%	99,7%	107,0%	107,8%	110,7%	111,6%
Boyacá	81,6%	89,6%	85,9%	87,6%	90,6%	94,2%	99,9%	107,7%	116,9%	119,8%	111,2%
Antioquia	86,6%	88,7%	91,6%	92,3%	98,2%	102,3%	103,8%	109,0%	109,3%	110,8%	109,1%
Sucre	79,1%	90,3%	90,1%	97,9%	101,2%	105,2%	107,6%	112,0%	114,7%	118,6%	106,6%
Santander	78,1%	83,0%	89,4%	93,1%	97,6%	101,4%	103,6%	101,9%	106,1%	106,3%	106,2%
Nariño	70,0%	82,1%	84,2%	87,6%	93,2%	96,6%	96,7%	107,3%	101,0%	106,2%	104,6%
Huila	76,4%	81,1%	83,9%	87,6%	92,0%	94,9%	96,2%	97,4%	100,1%	104,8%	103,7%
Valle	77,0%	83,8%	88,0%	94,5%	99,6%	96,6%	102,2%	103,3%	104,2%	103,6%	103,3%
Cañas	76,6%	83,1%	85,6%	89,4%	98,2%	99,6%	96,2%	103,0%	102,7%	103,6%	103,2%
Atlántico	84,9%	89,7%	89,7%	92,6%	93,6%	94,6%	94,3%	98,6%	103,6%	107,6%	103,0%
Cesar	72,0%	77,3%	79,6%	80,3%	85,6%	88,2%	92,9%	96,6%	101,1%	106,0%	101,2%
Bogotá	99,6%	101,6%	99,7%	96,0%	99,7%	103,2%	105,0%	106,2%	106,1%	106,6%	101,1%
Bolívar	76,6%	91,6%	93,6%	96,6%	100,2%	101,6%	104,2%	106,9%	106,4%	108,2%	100,3%
Cauca	67,9%	80,3%	84,1%	88,7%	73,3%	79,3%	86,3%	94,0%	101,1%	94,2%	99,0%
Magdalena	73,4%	80,6%	87,0%	87,6%	91,7%	93,4%	96,6%	98,4%	106,6%	103,1%	97,6%
Tolima	72,6%	81,2%	80,7%	88,6%	91,7%	98,7%	99,6%	109,1%	108,6%	107,3%	97,3%
Cauca	80,6%	86,0%	89,6%	88,4%	72,6%	77,6%	79,7%	88,1%	86,6%	101,6%	96,0%
Palmira	48,6%	56,0%	57,0%	66,7%	81,3%	82,7%	106,6%	91,6%	90,0%	90,7%	91,6%
Norte de Santander	78,0%	82,2%	86,6%	89,7%	96,4%	90,0%	93,6%	100,2%	104,1%	96,1%	91,6%
Nariño	69,3%	85,3%	84,6%	70,9%	72,7%	72,4%	74,6%	82,0%	86,3%	87,2%	86,6%
Arauca	0,0%	0,0%	0,0%	69,6%	69,6%	68,6%	70,6%	73,0%	74,6%	82,6%	86,0%
Chocó	86,0%	86,2%	82,7%	55,6%	56,6%	61,7%	67,6%	74,2%	76,6%	86,1%	81,6%
Arauca	66,7%	73,2%	73,4%	74,7%	77,2%	71,0%	81,6%	83,6%	86,6%	86,6%	80,7%
San Andrés	83,9%	87,6%	88,6%	88,6%	83,6%	83,0%	78,4%	78,4%	77,6%	78,6%	79,2%
Guaviare	0,0%	0,0%	0,0%	60,6%	60,6%	63,2%	67,6%	73,2%	74,0%	78,2%	71,6%
Guajío	69,6%	83,1%	81,4%	60,6%	63,3%	62,7%	64,6%	72,6%	77,6%	86,0%	87,1%
Quemé	0,0%	0,0%	0,0%	42,2%	50,7%	49,6%	54,2%	64,7%	62,4%	68,6%	66,6%
Valdéz	0,0%	0,0%	0,0%	49,6%	53,1%	53,1%	54,6%	56,3%	57,0%	60,2%	61,6%
Vichada	0,0%	0,0%	0,0%	69,6%	61,7%	66,3%	66,6%	60,4%	61,0%	69,6%	67,0%

Fuente: Ministerio de Educación Nacional

## Anexo F: Tasa de cobertura Bruta de Educación Superior

TASA DE COBERTURA BRUTA EN EDUCACIÓN SUPERIOR													
	2000	2001	2002	2003	2004	2005	2006	2007	2008	2009	2010	2011	2012
Bogotá	86,0%	49,8%	49,8%	53,7%	59,2%	61,7%	66,2%	63,1%	67,4%	70,9%	75,8%	81,5%	86,6%
Quindío	28,2%	28,4%	24,0%	28,1%	28,5%	28,5%	34,0%	40,1%	47,9%	46,9%	43,6%	51,5%	57,0%
Santander	31,3%	30,3%	30,1%	31,2%	33,3%	33,5%	38,9%	39,1%	44,3%	44,5%	51,7%	54,4%	58,2%
Antioquia	27,5%	27,3%	25,1%	25,5%	28,0%	29,4%	31,1%	33,0%	35,2%	35,9%	41,8%	45,2%	46,5%
Boyacá	17,2%	20,4%	22,7%	24,8%	25,4%	28,9%	28,9%	33,3%	36,2%	38,6%	40,9%	43,2%	46,8%
Risaralda	15,6%	17,8%	18,1%	22,3%	26,3%	29,2%	31,7%	35,0%	39,0%	37,2%	44,7%	48,1%	46,1%
Norte de Santander	19,0%	22,5%	23,9%	30,1%	29,0%	32,4%	29,5%	35,7%	40,0%	40,0%	44,7%	46,8%	42,8%
Atlántico	29,8%	32,2%	32,2%	30,8%	31,3%	34,6%	36,2%	35,9%	38,6%	38,6%	36,4%	37,4%	40,2%
Caldas	23,3%	26,6%	25,8%	25,1%	27,5%	28,3%	25,1%	29,7%	28,9%	32,5%	36,5%	37,5%	40,3%
Valle	19,8%	21,9%	22,3%	22,8%	23,1%	24,2%	24,7%	26,9%	27,7%	30,3%	33,4%	36,0%	34,7%
Tolima	11,1%	19,8%	17,8%	25,1%	26,3%	26,4%	26,1%	24,2%	26,9%	26,8%	27,8%	30,8%	33,7%
Bolívar	14,0%	18,1%	14,6%	19,8%	20,2%	20,4%	20,3%	21,2%	23,2%	27,1%	29,9%	32,9%	33,8%
Meta	8,2%	13,9%	12,3%	12,4%	12,7%	15,9%	17,5%	24,9%	27,7%	27,1%	25,9%	29,1%	31,1%
Casareño	0,0%	3,3%	2,1%	4,8%	5,1%	8,2%	9,5%	10,3%	26,3%	23,8%	27,3%	27,3%	29,8%
Huila	6,9%	10,1%	11,4%	13,7%	14,3%	16,1%	16,7%	21,3%	23,5%	24,3%	26,4%	27,8%	29,4%
Magdalena	7,1%	7,4%	6,6%	9,2%	11,1%	13,7%	15,6%	21,4%	23,1%	23,4%	23,8%	26,9%	26,6%
Cesar	6,5%	11,1%	11,3%	12,7%	13,0%	15,0%	16,8%	19,1%	21,5%	24,2%	24,1%	25,0%	26,4%
Cauca	9,0%	11,4%	12,8%	13,8%	15,4%	16,4%	17,1%	20,0%	22,1%	23,1%	26,5%	27,8%	29,5%
Chocó	13,6%	13,4%	15,6%	13,8%	14,8%	15,2%	16,9%	19,4%	20,1%	21,2%	24,2%	24,3%	24,9%
Cundinamarca	3,2%	8,7%	10,3%	12,0%	11,9%	11,9%	12,7%	15,9%	19,1%	20,7%	20,6%	20,6%	22,6%
Nariño	9,5%	11,3%	10,8%	11,8%	11,3%	12,7%	13,2%	16,7%	17,8%	18,2%	19,8%	21,6%	22,6%
Cauca	5,5%	6,9%	7,8%	7,7%	9,1%	12,3%	14,9%	20,2%	22,7%	24,8%	20,9%	20,8%	20,7%
Córdoba	8,5%	11,9%	10,8%	11,4%	11,5%	11,7%	13,5%	17,4%	17,2%	17,2%	19,1%	18,5%	20,2%
Sucre	8,0%	10,2%	10,1%	11,8%	10,1%	11,8%	12,4%	14,8%	17,2%	16,6%	17,8%	20,8%	19,4%
Arauca	0,0%	1,6%	1,6%	2,7%	3,2%	3,4%	4,8%	8,4%	12,0%	13,6%	14,8%	15,2%	17,2%
San Andrés y Providencia	9,5%	8,8%	16,4%	6,7%	9,1%	7,1%	12,1%	16,7%	19,1%	21,4%	22,8%	16,5%	16,7%
Guajira	10,2%	8,3%	10,8%	10,3%	9,8%	10,3%	10,7%	15,1%	18,9%	20,3%	17,7%	16,3%	16,3%
Guaviare	0,0%	0,0%	1,6%	1,6%	2,1%	3,8%	5,7%	12,7%	14,1%	15,9%	12,8%	13,2%	15,3%
Venezuela	0,0%	0,0%	0,0%	0,0%	0,8%	2,9%	3,8%	9,6%	10,8%	11,0%	10,3%	8,8%	18,8%
Guanía	0,0%	0,0%	0,0%	2,7%	3,5%	4,3%	9,8%	15,6%	18,6%	14,0%	12,0%	13,9%	14,6%
Putumayo	0,9%	3,1%	3,3%	3,4%	4,4%	4,3%	6,3%	6,0%	9,0%	9,9%	12,1%	12,9%	11,8%
Amapá	0,0%	2,0%	1,6%	4,2%	5,2%	4,3%	6,0%	5,8%	6,1%	12,3%	13,7%	13,1%	11,0%
Nequén	0,0%	0,0%	0,0%	1,2%	0,5%	1,9%	2,6%	7,9%	5,4%	9,6%	6,3%	7,1%	7,8%
Total Nacional	23,4%	24,1%	23,7%	25,6%	26,9%	28,4%	30,0%	31,6%	34,1%	35,8%	38,3%	40,8%	42,4%

Fuente: Ministerio de Educación Nacional

## Anexo G: Tasa de Analfabetismo del Hogar

TASA DE ANALFETISMO PARA POBLACIÓN DE 15 AÑOS Y MÁS					
	2001	2002	2003	2004	2005
Chocó	18,6	19,0	21,7	21,6	22,1
Córdoba	16,9	17,0	18,6	17,1	18,8
Sucre	15,4	18,9	16,7	15,5	15,3
La Guajira	15,7	17,7	18,8	12,7	14,4
Cesar	14,8	13,2	15,3	14,1	13,7
Magdalena	11,9	15,5	12,5	11,1	13,4
Norte Santander	9,9	12,0	10,5	10,0	10,0
Tolima	11,1	11,1	8,5	10,4	9,9
Bolívar	10,6	12,1	12,3	9,6	9,5
Caquetá	9,0	7,2	8,8	10,5	9,4
Nariño	10,0	9,0	11,4	8,6	9,4
Cauca	9,2	10,8	11,6	11,5	8,9
Boyacá	9,9	8,3	8,8	9,4	8,7
Santander	8,2	6,7	7,1	7,7	7,5
Caldas	7,4	7,0	8,0	7,2	7,3
Huila	8,2	8,1	6,2	6,4	6,9
Antioquia	5,3	5,6	7,0	6,4	6,5
Meta	8,5	7,0	7,1	7,1	6,4
Quindío	10,8	10,0	5,5	5,7	5,9
Risaralda	5,5	7,7	5,8	6,3	5,4
Cundinamarca	6,7	5,8	5,1	5,6	5,2
Valle	4,7	7,8	4,6	5,0	4,8
Atlántico	5,5	5,2	4,8	4,7	4,5
Bogotá D. C.	2,0	2,3	2,5	1,9	2,2
Total Nacional	7,5	7,9	7,6	7,1	6,7

Fuente: Cálculos SE-ODS-DNP con base en ECH. Dane. Total anual

## Anexo H: Principales indicadores de Empleo del AMB

INDICADORES DE EMPLEO - ÁREA METROPOLITANA DE BUCARAMANGA												
Trimestre Móvil Octubre a Diciembre												
	2001	2002	2003	2004	2005	2006	2007	2008	2009	2010	2011	2012
Tasa Global de Participación TGP	67,1	69,4	70,4	67,0	65,7	57,6	62,8	60,0	68,4	69,8	71,9	70,6
Tasa de ocupación TO	56,1	56,1	59,2	57,4	57,1	50,2	57,9	55,5	62,6	62,4	65,4	65,1
Tasa de desempleo TD	16,4	19,2	15,9	14,4	13,1	12,9	7,7	7,5	8,5	10,7	9,0	7,7
Tasa de subempleo subjetivo	30,1	37,1	38,2	39,1	33,8	29,6	29,9	9,0	26,7	36,0	36,8	31,0
Insuficiencia de horas	12,6	11,4	13,6	15,0	9,7	5,0	5,8	1,0	7,9	10,6	12,3	9,8
Empleo inadecuado por competencias	3,6	4,3	4,7	5,5	2,8	14,8	15,1	5,6	18,3	22,9	19,2	20,8
Empleo inadecuado por ingresos	24,6	32,3	32,5	30,6	28,2	27,1	27,1	8,5	25,6	31,4	31,0	26,6
Tasa de subempleo objetivo	8,8	12,1	11,6	11,3	10,6	7,2	6,3	3,0	11,0	13,3	12,5	9,5
Insuficiencia de horas	4,0	3,5	5,0	5,3	3,5	1,8	1,7	0,3	3,5	4,6	4,4	3,5
Empleo inadecuado por competencias	1,2	1,8	1,8	1,8	1,1	3,5	3,2	2,1	7,7	8,9	6,3	6,4
Empleo inadecuado por ingresos	6,5	9,6	9,1	8,2	8,3	5,9	5,2	2,8	9,6	11,3	10,2	7,8
Población total	926	937	947	957	968	978	988	998	1.008	1.018	1.027	1.037
Población en edad de trabajar	722	733	744	755	767	780	792	804	816	828	838	849
Población económicamente activa	484	509	524	506	504	449	497	483	558	578	602	599
Ocupados	405	411	441	433	438	391	459	446	511	516	548	553
Desocupados	79	98	83	73	66	58	38	37	48	62	54	46
Abiertos	76	95	77	66	61	55	35	35	45	58	51	43
Ocultos	3	3	7	7	5	3	3	1	2	4	4	3
Inactivos	238	224	220	249	263	330	295	321	258	250	236	250
Subempleados Subjetivos	146	189	200	198	170	133	149	44	160	208	222	186
Insuficiencia de horas	61	58	72	76	49	22	29	5	44	61	74	59
Empleo inadecuado por competencias	17	22	25	28	14	86	75	27	102	132	116	124
Empleo inadecuado por ingresos	119	164	170	155	142	122	135	41	143	181	187	159
Subempleados Objetivos	43	62	61	57	53	32	31	14	61	77	76	57
Insuficiencia de horas	19	18	26	27	18	8	9	2	19	26	26	21
Empleo inadecuado por competencias	6	9	10	9	6	16	16	10	43	51	38	38
Empleo inadecuado por ingresos	31	49	48	41	42	26	25	13	54	65	61	47

Fuente: DANE - Datos de población en miles de personas

## Anexo I: Empleo Informal según Ciudades.

Proporción de la población ocupada en el empleo informal según ciudad  
13 áreas  
Trimestre octubre - diciembre (2011 - 2012)

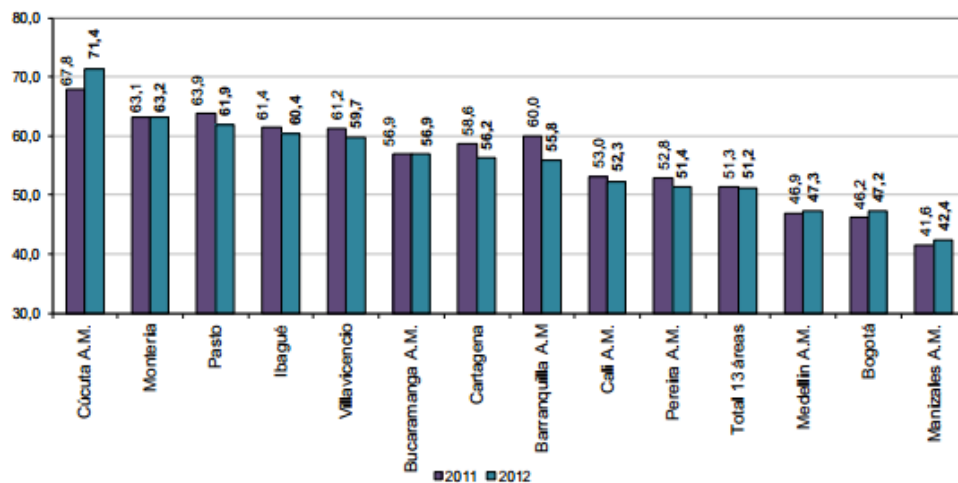

**Anexo J:**

**Anexo K: Formato de Matriz y Descripción de Variables**

**Universidad Industrial de Santander**

**Escuela de Economía y Administración**

**“Trabajo infantil en Bucaramanga: Un Análisis de Prospectiva de la  
Zona Norte”**

**Nombre:** \_\_\_\_\_

**Cargo:** \_\_\_\_\_

**Institución:** \_\_\_\_\_

El ejercicio a desarrollar es una adaptación del modelo Matriz de impactos cruzados, el cual consiste en diligenciar una matriz que contiene 12 de las 30 variables influyentes en el fenómeno de Trabajo infantil en la Zona Norte de Bucaramanga, dichas fueron las escogidas colectivamente en el taller anterior. Para esto se deben seguir las siguientes instrucciones.

**1. Conocer los grados de influencia.**

Grado	Influencia
0	Nula
1	Baja
2	Media
3	Alta

**2. Conocer el orden para diligenciar la matriz.**

2.1. Se inicia determinando el grado de influencia de las variables de las filas (rojas) sobre las variables de las columnas (azules).

- Ejemplo:

Qué grado de influencia tiene la variable de la fila 1 (ingresos laborales del hogar), en la variable de la columna 2 (Familias en condición de

desplazamiento) y no viceversa.....Qué grado de influencia tiene la variable de la fila 1 (ingresos laborales del Hogar), en la variable de la columna 3 (Empleo informal) y no viceversa..... Y así sucesivamente hasta terminar con la fila continuando con la siguiente fila

- Nota: la diagonal de color negro no lleva un grado de influencia nula, debida a que una variable no puede ser influencia por ella misma.

<b>VARIABLES DEL SISTEMA</b>	Ingresos Laborales del Hogar	Familias en condicion de desplazamiento	Empleo Informal
Ingresos Laborales del Hogar			
Familias en condicion de desplazamiento			
Empleo Informal			

VARIABLES DEL SISTEMA	Ingresos laborales del Hogar	Condición de desplazamiento	Empleo Informal	Madres cabeza de Hogar	Desigualdad de genero	Desescolarización	Analfabetismo en el Hogar	Costos de la canasta familiar	Discapacidad física de un miembro del Hogar	Acceso de Infraestructura y servicios para la utilización del tiempo	Acceso a TICS	Estrato socioeconómico
Ingresos laborales del Hogar												
Condición de desplazamiento												
Empleo Informal												
Madres cabeza de Hogar												
Desigualdad de genero												
Desescolarización												
Analfabetismo en el Hogar												
Costos de la canasta familiar												
Discapacidad física de un miembro del Hogar												
Acceso de Infraestructura y servicios para la utilización del tiempo libre de los NNA												
Acceso a TICS												
Estrato socioeconómico												

## Descripción y Justificación de las variables Finales.

### A. Ingresos laborales del Hogar.

El nivel de ingresos en el hogar es el factor más determinante de la tasa de trabajo infantil en el país. Debido a que el ingreso familiar y el trabajo infantil pueden presentar cierto grado de multicolinealidad en la medida que los ingresos del niño se computen para determinar el nivel de ingresos familiares. Esta variable resulta fundamental para el estudio actual, dado que el nivel de ingresos del hogar es inversamente proporcional al fenómeno de Trabajo Infantil, debido a un hogar que devenga menos ingresos, aumenta la probabilidad de que los menores trabajen para colaborar en el sustento económico de la familia.

En el año 2012 en el departamento de Santander el ingreso per cápita promedio fue de \$578.058, mostrando un crecimiento de 5,2% con respecto al año anterior.

Esto indica que una familia compuesta por 4 personas, en promedio puede devengar \$2.312.232.

Para el año 2009 el municipio de Bucaramanga presento que el 25% del total de ocupados devengaban menos de un SMLV, otro 25% obtenían ingresos laborales superior a 2 SMLV y tan solo el 9% obtenían 4 SMLV. El porcentaje de ocupados que reciben menos de un SMLV es realmente preocupante, debido a la precariedad en la condiciones de vida que este porcentaje de la población debe soportar.

### **B. Condición de desplazamiento.**

Una de las consecuencias del conflicto armado en el país es el desplazamiento forzado donde millones de hogares se ven obligados a dejar todos sus bienes y comenzar una vida nueva. En este sentido el desplazamiento forzado se considera como una variable fundamental en nuestro estudio, debido a que si las familias son desplazadas, no tienen suficientes posibilidades para suplir sus necesidades básicas (vivienda, alimentación, vestido, educación, salud, etc.). Lo que aumenta la probabilidad de que los NNA se vinculen al Trabajo Infantil; debido a que los niños, niñas y adolescentes son los más vulnerables ante el deterioro de la sociedad.

Según la ETI realizada por el GIDROT el 11% de las personas encuestadas en la ciudad de Bucaramanga manifestaron haberse mudado de residencia por lo menos una vez por causa de la violencia durante los últimos cinco años. Según las cifras encontradas en el Plan de Desarrollo Municipal, Bucaramanga se considera como la segunda ciudad que acoge población en condición de desplazamiento. Esta es una ciudad atractiva gracias a la disponibilidad de servicios públicos, el fácil acceso a derechos básicos como la salud y educación, empleabilidad y/o posibilidades de generación de ingresos. El municipio presta atención integral y de urgencia a la cual tiene derecho a acceder la población víctima de desplazamiento.

### C. Empleo Informal.

Según el DANE, el sistema de empleo informal está conformado por los trabajadores familiares sin remuneración alguna, empleados domésticos y empleados independientes diferentes a técnicos o profesionales; al igual que los empleados asalariados del sector privado y los patronos vinculados a empresas con número de empleados igual o menor a cinco<sup>60</sup>.

Para el caso de nuestro estudio esta variable resulta crucial dado que si en un hogar hay informalidad, es difícil brindar una estabilidad y nivel de vida adecuado; razón por la que los NNA que forman parte de estos hogares tienden a seguir los pasos de sus padres; y trabajando en conjunto puedan suplir las necesidades y los gastos del hogar.

La informalidad en Bucaramanga como lo evidencia el Gráfico 1 presenta un comportamiento descendente a partir del año 2003, hasta alcanzar la tasa más baja en el año 2007 (62%). Aunque esto no quiere decir que la tasa de informalidad sea baja, porque cabe recordar que según el DANE de cada 10 empleados en Bucaramanga 6 son informales y 4 formales.

### Gráfico 1. Tasa de Informalidad en Bucaramanga, 2001-2009

---

<sup>60</sup> DNP, Republica de Colombia. EMPLEO INFORMAL Y EVASIÓN FISCAL EN COLOMBIA. 2002. Disponible en: [ [https://www.dnp.gov.co/portals/0/archivos/documentos/DEE/Archivos\\_Economia/210.pdf](https://www.dnp.gov.co/portals/0/archivos/documentos/DEE/Archivos_Economia/210.pdf) ]

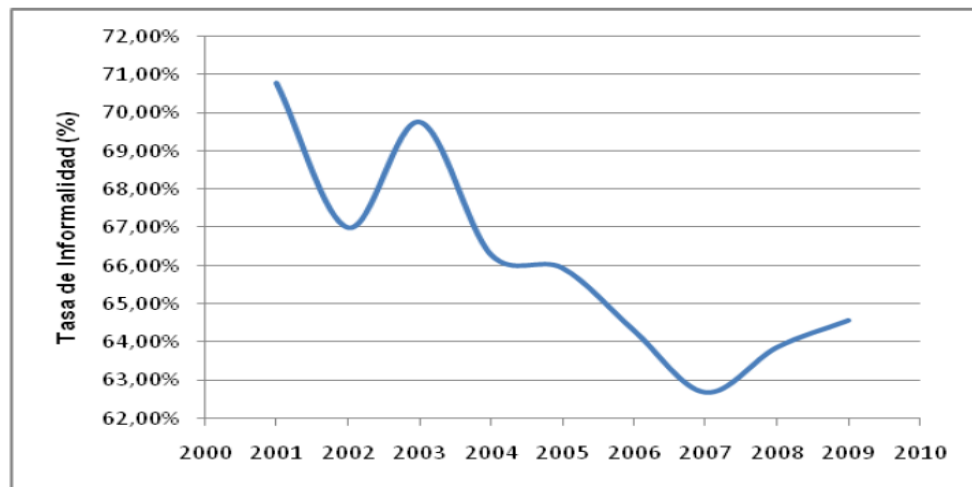

Fuente. CALDERÓN DIAZ, Mayda Alejandra. Economía Informal y desempleo: los dos problemas del mercado laboral de Bucaramanga. Universidad Industrial de Santander. Escuela de Economía. Bucaramanga, 2010. Tomado de DANE. GEIG.

#### D. Madres cabezas de Hogar.

“Es Mujer Cabeza de Familia, quien siendo soltera o casada, ejerce la jefatura femenina de hogar y tiene bajo su cargo, afectiva, económica o socialmente, en forma permanente, hijos menores propios u otras personas incapaces o incapacitadas para trabajar, ya sea por ausencia permanente o incapacidad física, sensorial, síquica o moral del cónyuge o compañero permanente o deficiencia sustancial de ayuda de los demás miembros del núcleo familiar”<sup>61</sup>.

Esta se ha considerado como una variable que contribuye a la existencia de Trabajo Infantil, puesto que una madre cabeza de familia debe salir a trabajar para poder sostener económicamente su hogar; y probablemente durante el tiempo de su jornada laboral deba dejar a sus hijos responsables de las tareas del hogar y por ende al cuidado de ellos mismos, obstaculizando su proceso educativo y uso adecuado del tiempo libre.

<sup>61</sup> LEY 82 DE 1993, Secretaria General del Senado de la República. Artículo 2° JEFATURA FEMENINA DEL HOGAR.

### **E. Desigualdad de género.**

Culturalmente se han creado roles de género y estereotipos que son propios de una sociedad como la bumanguesa, observado desde el punto de vista de Trabajo Infantil se evidencia que las diferencias laborales entre niños y niñas son muy marcada; esto gracias a que existen empleos típicamente “Masculino” o típicamente “Femeninos”; los niños tienden a inclinarse por ramas del trabajo como la pesca y la minería, mientras que las niñas a sectores como el trabajo doméstico.

Lo que resulta alarmante es que según la ENETI, en las peores formas de Trabajo Infantil predomina la utilización de los NNA en modalidades como prostitución, pornografía, tráfico de estupefacientes, tráfico de niños para la servidumbre, utilización sexual de los NNA por distintos grupos armados ilegales y trata con fines sexuales. En estas modalidades de TI se evidencia la desigualdad de género debido que las niñas son las más utilizadas para desarrollar este tipo de trabajos.

### **F. Desescolarización.**

La “desescolarización” se refiere a cualquier enfoque de aprendizaje que resulte menos estructurado, permitiendo al niño perseguir sus propios intereses y permitiendo que aprenda a través de su involucramiento en el mundo de los adultos.

En Colombia hay más de un millón de niños desescolarizados, según el Ministerio de Educación Nacional. Año tras año la cifra de estudiantes matriculados en las instituciones oficiales de Santander ha venido disminuyendo paulatinamente. Así lo revelan estadísticas entregadas por el Ministerio de Educación Nacional, MEN, que indican que en Santander hay una disminución de casi 21 mil niños entre los matriculados el año 2011 con respecto a 2012.

En el caso de la ciudad de Bucaramanga el número de niños escolarizados para el 2012 alcanzó 38.574 menores, (ver tabla 1) no obstante para el año 2011 se

registró una matrícula inicial de 79.800 alumnos, de los cuales terminaron el año 78.400, lo que significa que 1.400 alumnos desistieron de estudiar<sup>62</sup>.

Esta cifra es fundamental en nuestro estudio pues probablemente si un menor deja a un lado sus estudios, empezara a trabajar lo que traerá consecuencias a corto y largo plazo. Debido a que una persona que no tiene un proceso certificado de educación formal tiende a carecer de oportunidades y presentar una difícil inclusión en la sociedad.

Tabla 1. Niños, Niñas y Adolescentes Escolarizados

	Total	%
<b>Total NNA</b>	38.574	100%
<b>Niños</b>	17992	46,6%
<b>Niñas</b>	20.582	53,4%

Fuente: DANE. Encuesta de Comportamientos y Actitudes Sobre Sexualidad en Niños, Niñas y Adolescentes Escolarizados- ECAS 2012. Mayo, 2013.

### G. Nivel Educativo del jefe del Hogar.

Cabe resaltar que la relación entre inserción laboral y las condiciones de ingresos en la mayoría de los casos esta dado por el nivel educativo que las personas alcancen, ya sea nivel tecnológico, técnico y/o universitario, este nivel de educación superior le posibilita a la población la fácil inclusión a un empleo formal y bien remunerado. De las personas encuestadas por GIDROT para el desarrollo de la ETI, se encontró que el 44% de los jefes de hogares con NNA vinculados al TI lograron alcanzar en educación secundaria, el 42% primaria y solo el 1% señalo haber logrado superar el nivel superior; lo que se ve directamente relacionado en la estructura de ingresos, puesto que se ha demostrado que la educación mejora

<sup>62</sup>Disponible en: <http://www.mineducacion.gov.co/observatorio/1722/article-303567.html>

significativamente el nivel de ingresos del hogar, lo que reduciría en gran medida la probabilidad de que los NNA trabajen.

#### **H. Costos de la canasta Familiar.**

El Índice de precios al consumidor es un indicador que mide la variación de precios de una canasta de bienes y servicios representativos del consumo de los hogares del país.

En el año 2012 Bucaramanga registro el mayor crecimiento del IPC (3,5%) convirtiéndose es una de las ciudades más caras del país, razón por la que se evidencian hogares que no pueden suplir las necesidades básicas de la canasta familiar, vivienda, alimentación, servicios, estudio, etc. Obligando indirectamente a los NNA a salir a trabajar para contribuir a los gastos de la canasta familiar.

En la tabla 2 se observa que los gastos de las familias bumanguesas se centran la alimentación y vivienda, siendo efectivamente lo más costoso, en la canasta familiar de un hogar.

**Tabla 2. Porcentaje Gastos de la canasta familiar en Bucaramanga. 2005**

<b>Alimentos</b>	<b>33,%</b>
<b>Vivienda</b>	<b>33,1%</b>
<b>Vestuario</b>	<b>4,6%</b>
<b>Salud</b>	<b>1,4%</b>
<b>Educación</b>	<b>4,2%</b>
<b>Diversión</b>	<b>1,8%</b>
<b>Transporte</b>	<b>11,7%</b>
<b>Comunicaciones</b>	<b>3,4%</b>

Otros Gastos	6,1%
--------------	------

Fuente. Dane, GEIG, 2005. Elaboración Propia.

### **I. Discapacidad física de un miembro del Hogar.**

Una de las variables influyentes para que exista de TI domestico es la discapacidad de algunos de los miembros de la familia, entendiéndose discapacidad como aquellas limitaciones físicas, cognitivas y sociales, lo que les dificulta realizar sus actividades cotidianas en el hogar, la escuela, el trabajo, al practicar un deporte, etc.

En la ciudad de Bucaramanga la cifra de personas con alguna discapacidad alcanzo 6.088, ocupando las mujeres el mayor porcentaje de participación (55%); donde la mayor cantidad de personas discapacitadas se concentra en el rango de edad de 50 a 54.

Esta variable hace parte de nuestro estudio debido a que el trabajo domestico se considera como una forma de trabajo infantil, en el momento en el que los adultos salen a cumplir su jornada laboral y hay un miembro del hogar con discapacidades, lo más probable es que el NNA cuide y preste atención a su familiar discapacitado y de igual manera realizando funciones domesticas en pro del cuidado del mismo.

### **J. Acceso de Infraestructura y servicios para la utilización del tiempo libre de los NNA.**

Todo los seres humanos debe estar en capacidad de reír, jugar y disfrutar de actividades recreativas, y los niños no deben ser la excepción.

La carencia de infraestructura y servicios que garanticen la utilización del tiempo libre, puede considerarse como una causa de TI; puesto que estos menores sienten la necesidad de ocupar su tiempo y obtener un medio de entretenimiento. En la mayoría de los casos sus padres no pueden brindarles esta oportunidad y los menores prefieren dedicarse a trabajar para poder tener acceso a estos servicios.

#### **K. Acceso a TICS.**

El acceso a las Tecnologías de la Información y Comunicación se convierten en una herramienta importante para prevenir y erradicar el trabajo infantil; básicamente porque las redes sociales y comunidades virtuales se convierten en los servicios más usados; a los cuales los niños niñas y adolescentes acceden con mayor frecuencia en los tiempos libres, por ello se debe buscar desde ese canal de comunicación, una estrategia efectiva con los estudiantes y adultos.

Para que las tics tengan un impacto positivo hay que trabajar no sólo en infraestructura y acceso a las TICS, sino también en la capacitación de los docentes, quienes acompañan el proceso de enseñanza de los niños, niñas y adolescentes. Toda ésta labor ayuda a luchar contra el trabajo infantil desde las escuelas, mejorando la calidad educativa. Por otra parte Gran parte de los NNA trabajan para obtener dinero con el fin de acceder al internet y las telecomunicaciones, por esta razón este factor hace parte del sistema en estudio.

#### **L. Estrato Socioeconómico**

El estrato socioeconómico influye considerablemente en la problemática del Trabajo Infantil, como se observa en la tabla 3. En las comunas donde se encuentra mayor proporción de NNA trabajadores son las comunas que presentan un nivel socioeconómico alto.

**Tabla 3. Nivel Socioeconómico y porcentaje de NNA trabajadores por Comuna.**

Fuente:

Comuna	Nivel Socioeconómico	% NNA Trabajadores
Norte	Bajo	30,91%
Nororiental	Bajo	10,23%
San Francisco	Bajo Medio	9,68%
Oriental	Alto	-
Occidental	Bajo Medio	17,82%
Centro	Bajo Medio	1,87%
Cabecera	Alto	-
Morrórico	Bajo	4,62%
García Rovira	Bajo Medio	15,95%
La Concordia	Medio	-
La Ciudadela	Medio	2,53%
Mutis	Bajo Medio	-
Sur Occidente	Alto	-
Sur	Bajo Medio	3,41%
Provenza	Medio	-
La pedregosa	Bajo Medio	2,97%
Lagos del Cacique	Alto	-

Datos.

Secretaría de Planeación de Bucaramanga, Agencia Nacional para la superación de la pobreza extrema. Gráfica. Elaboración propia.