

ESTRUCTURA PARA AULA EXTERIOR
 PLANTA
 ESCALA 1:25

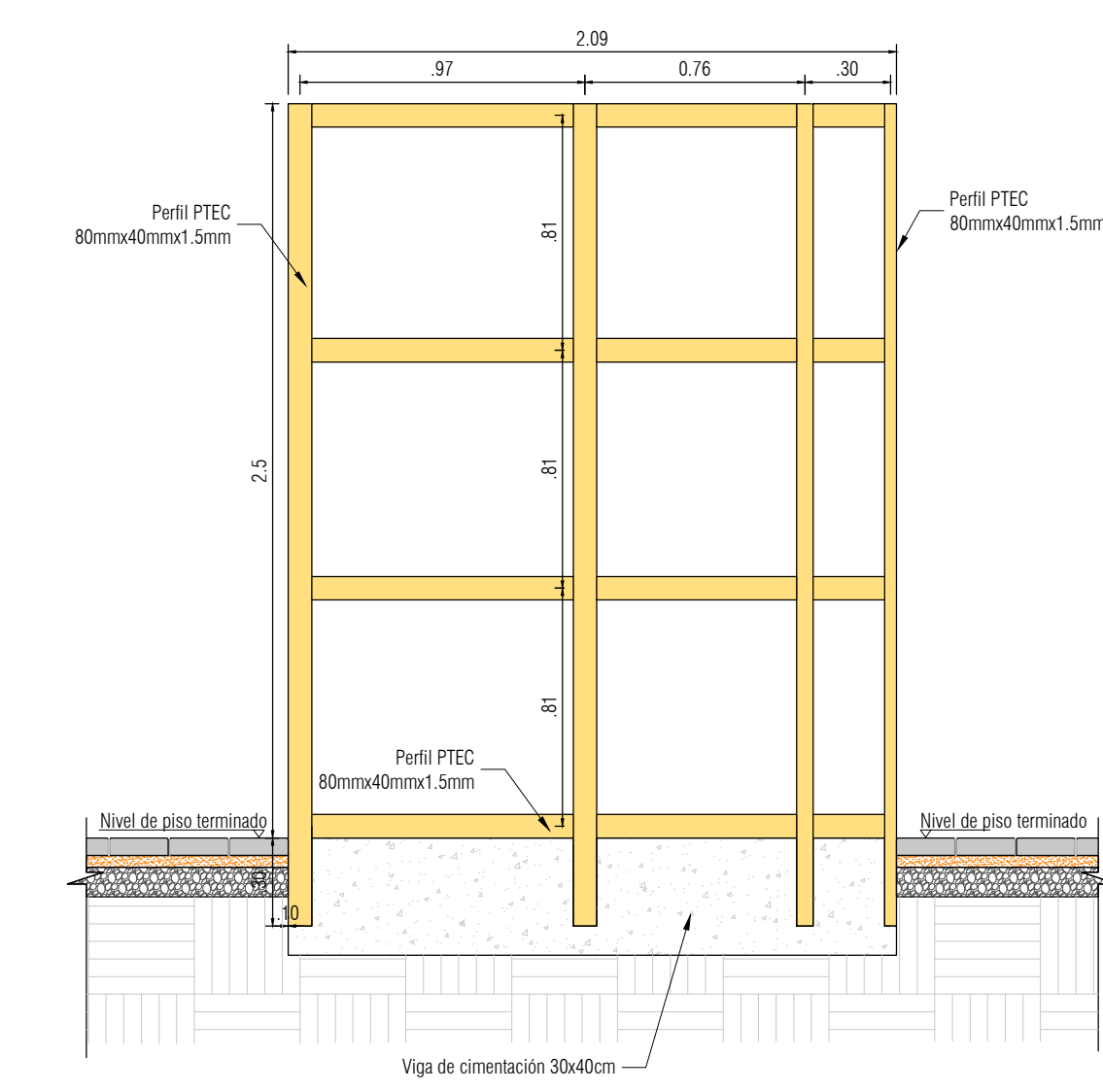

ESTRUCTURA PARA AULA EXTERIOR
 CORTE B-B
 ESCALA 1:25

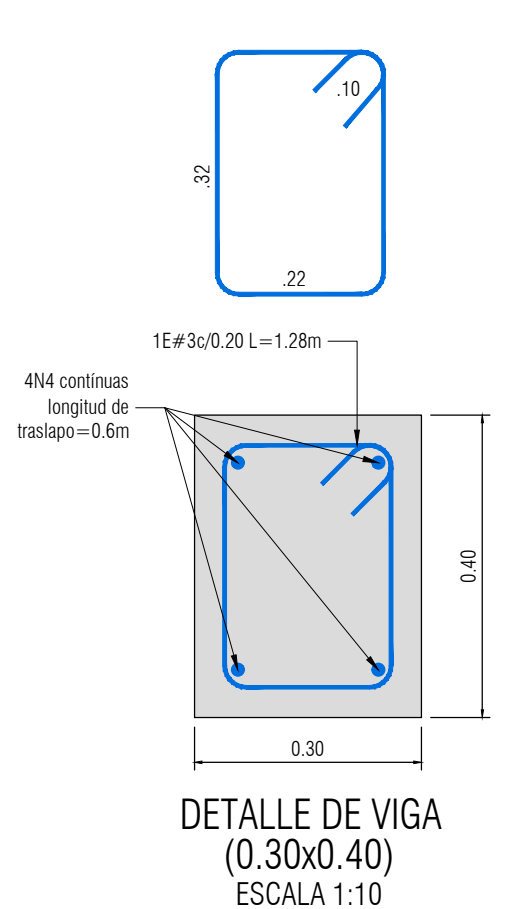

DETALLE DE VIGA
 (0.30x0.40)
 ESCALA 1:10

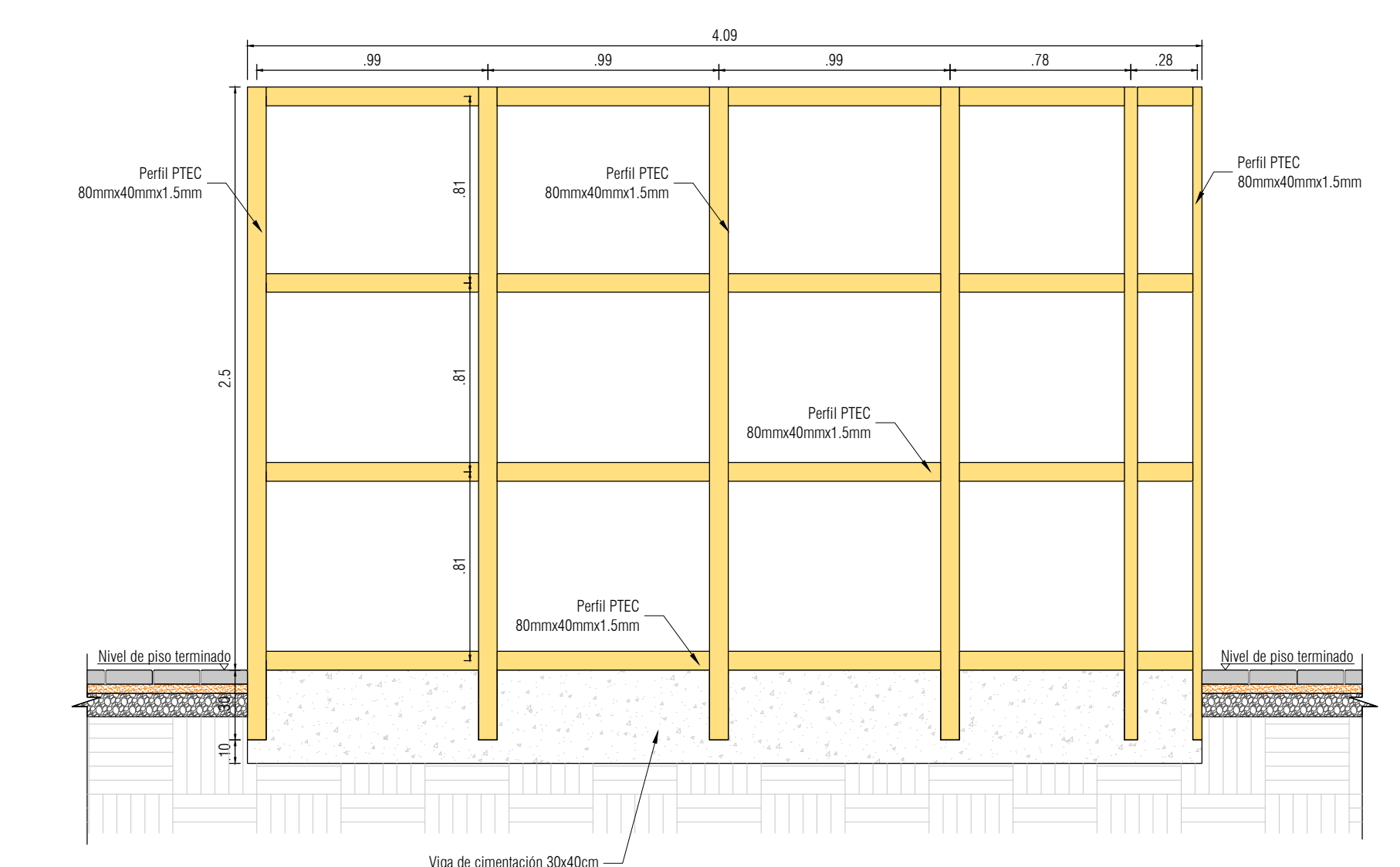

ESTRUCTURA PARA AULA EXTERIOR
 CORTE A-A
 ESCALA 1:25

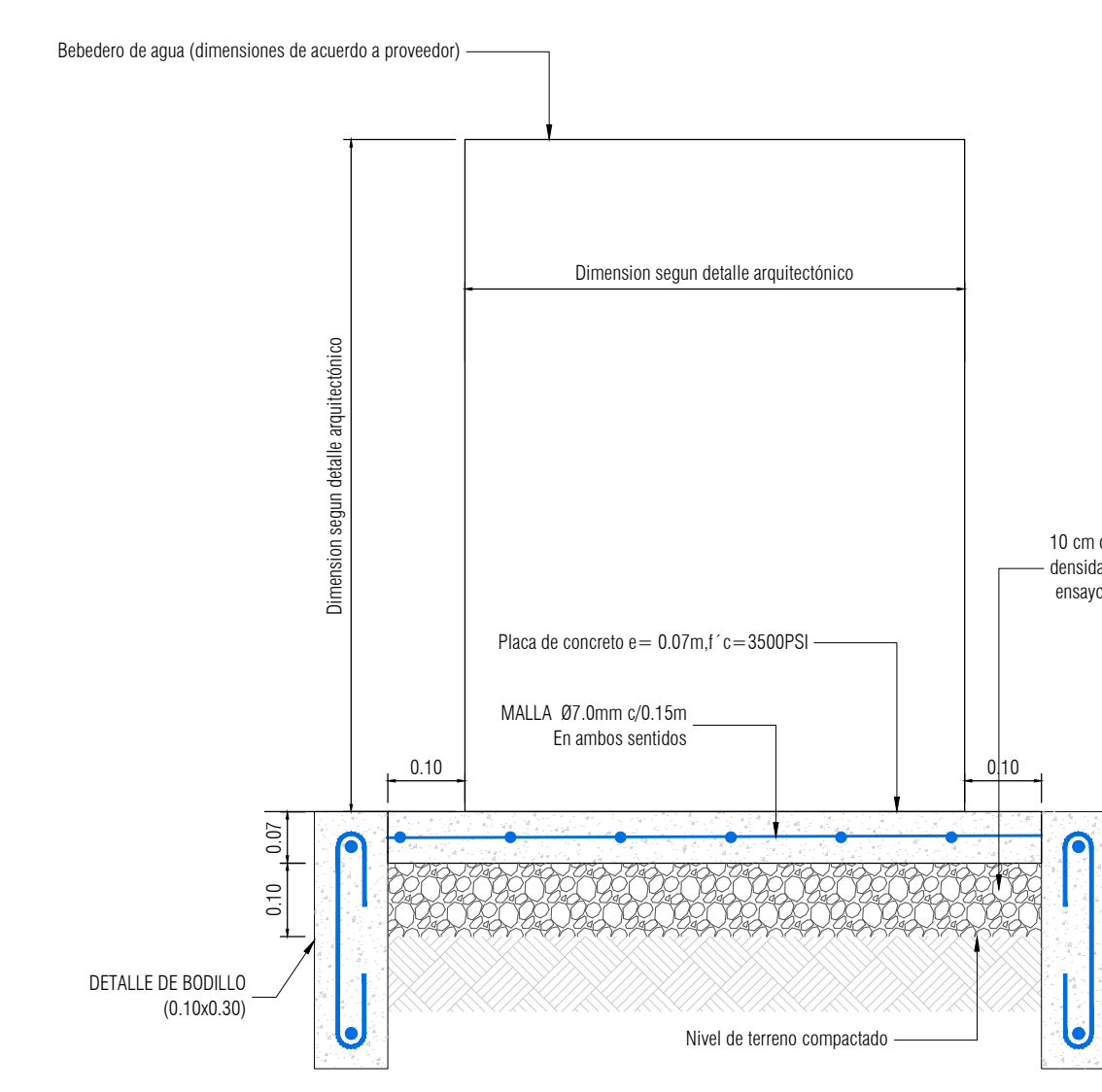

DETALLE ALZADO BEBEDERO DE AGUA
 DIMENSIONES Y REFUERZO
 ESCALA 1:10

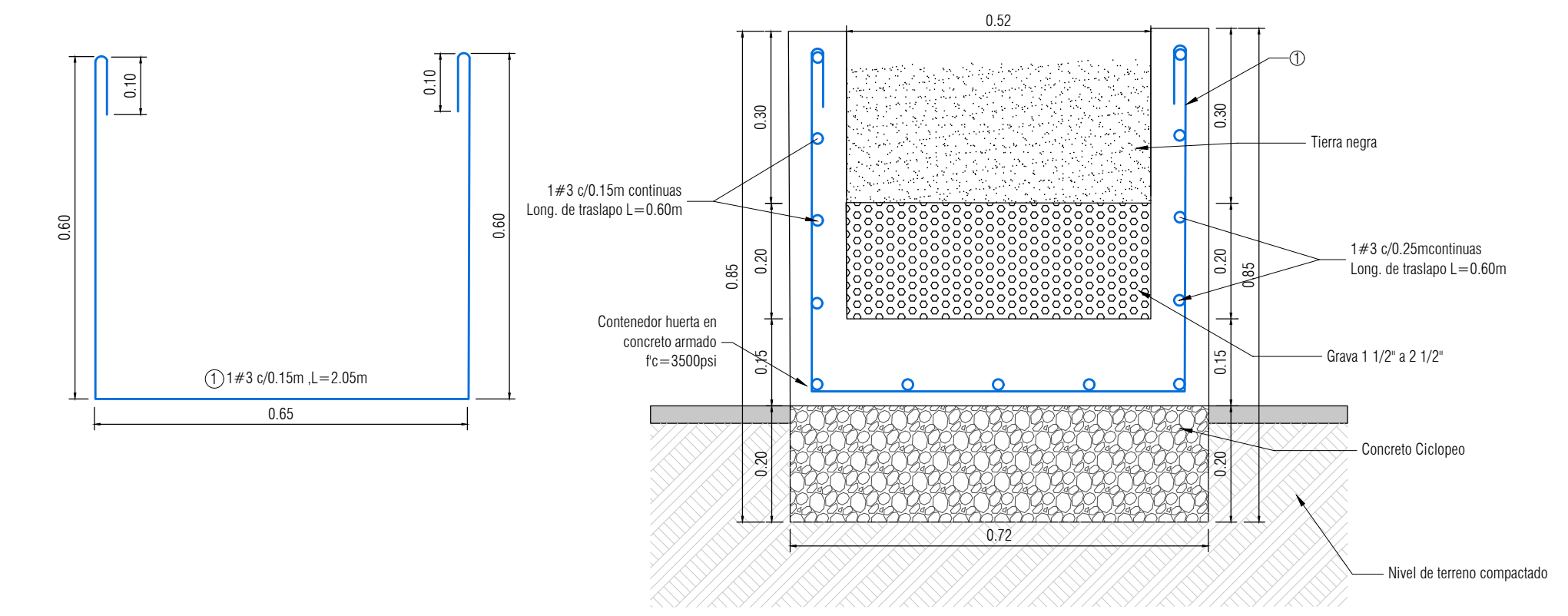

CONTENEDOR HUERTA
 DIMENSIONES Y REFUERZO
 ESCALA 1:10

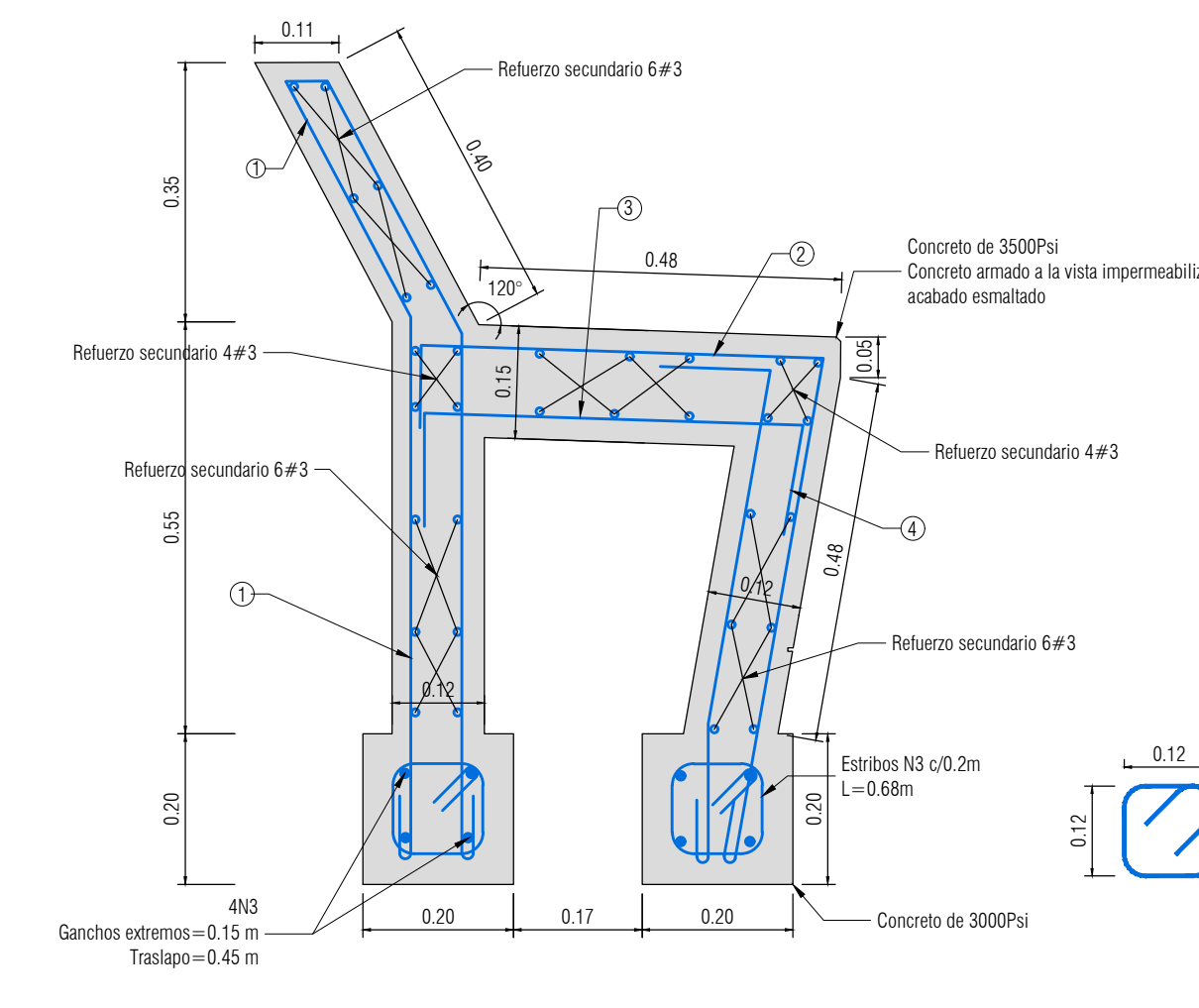

CORTE DE DETALLE DE BANCA CON ESPALDAR
 ESCALA 1:10

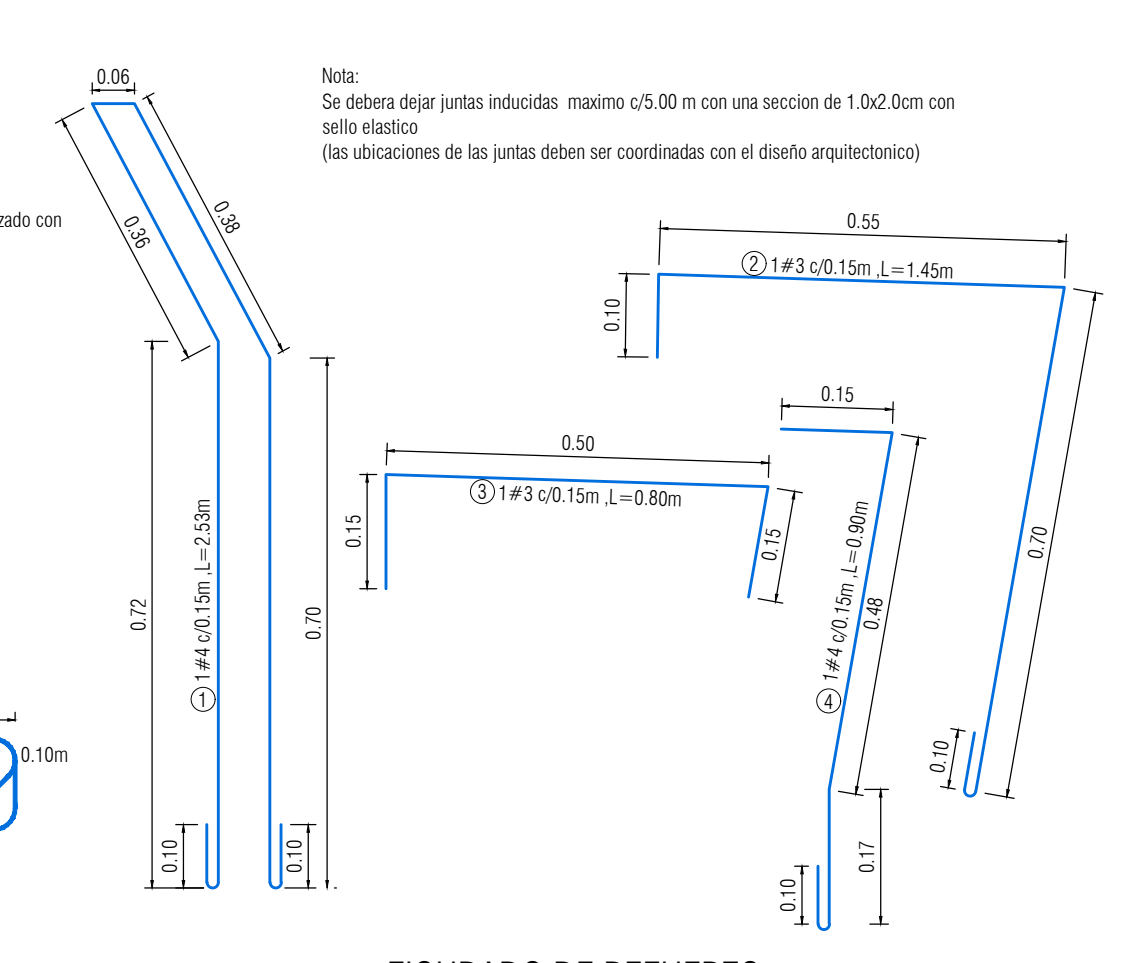

FIGURADO DE REFUERZO
 ESCALA 1:10

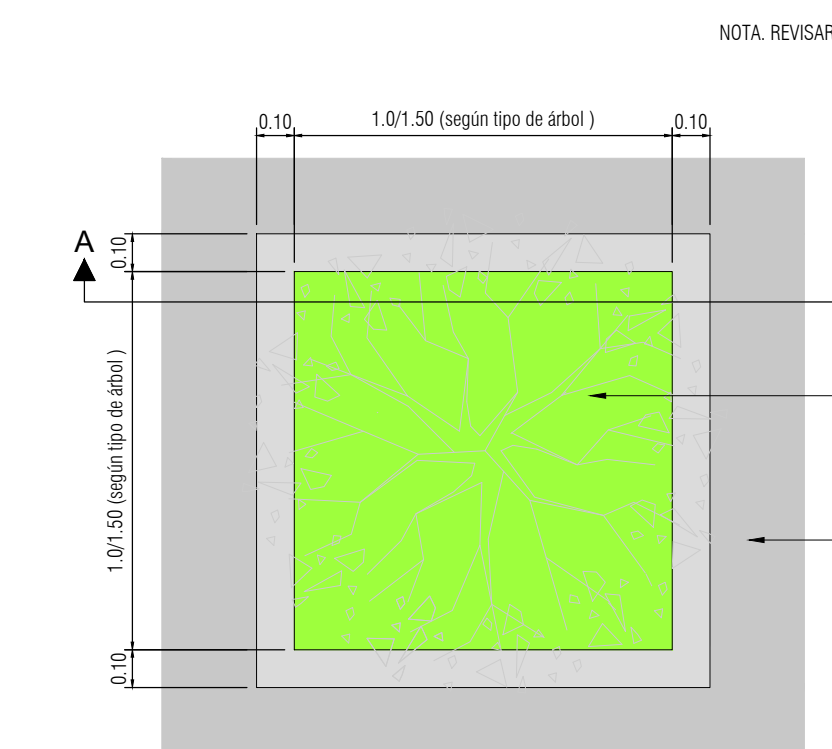

PLANTA
 ESCALA 1:20

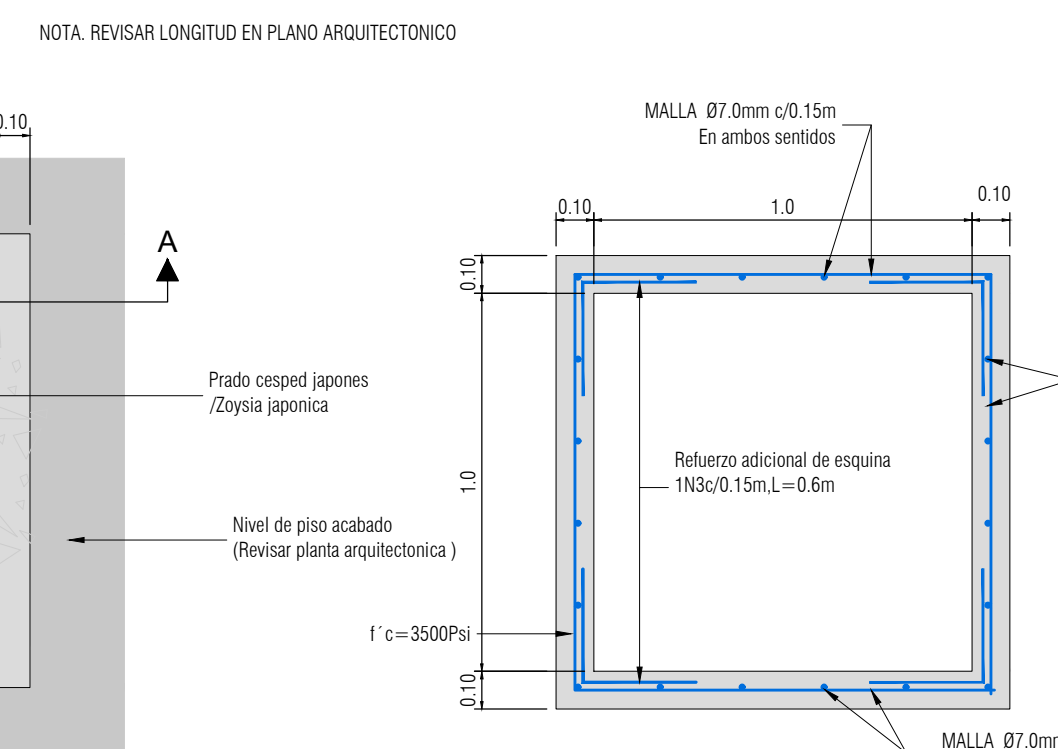

PLANTA
 ESCALA 1:20

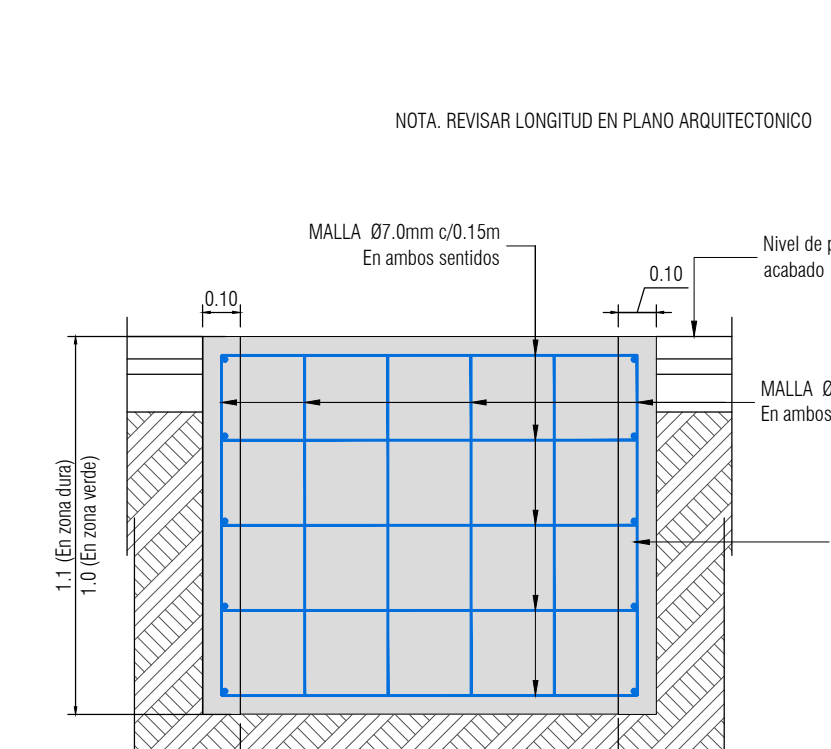

CORTE A-A
 CONTENEDOR DE RAÍCES CUADRADO-CIRCULAR
 ESCALA 1:20

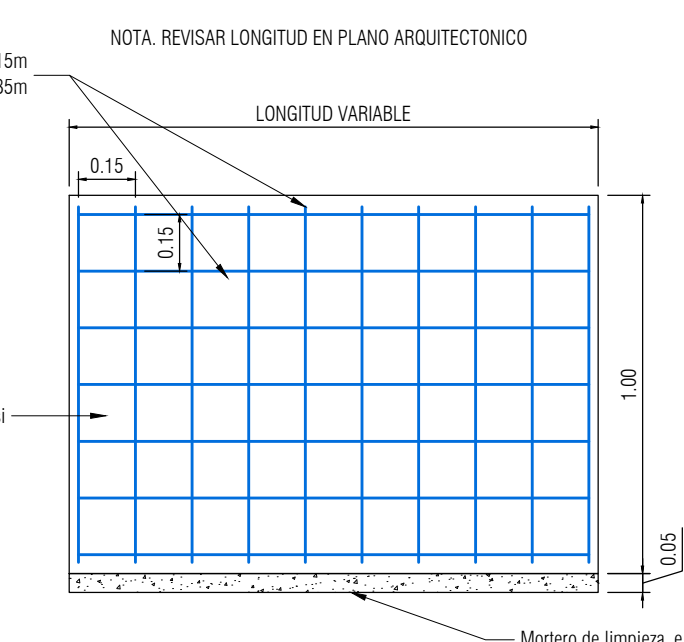

ALZADO TRANSVERSAL
 CONTENEDOR DE RAÍCES LONGITUDINAL
 VISTA EN CORTE
 ESCALA 1:20

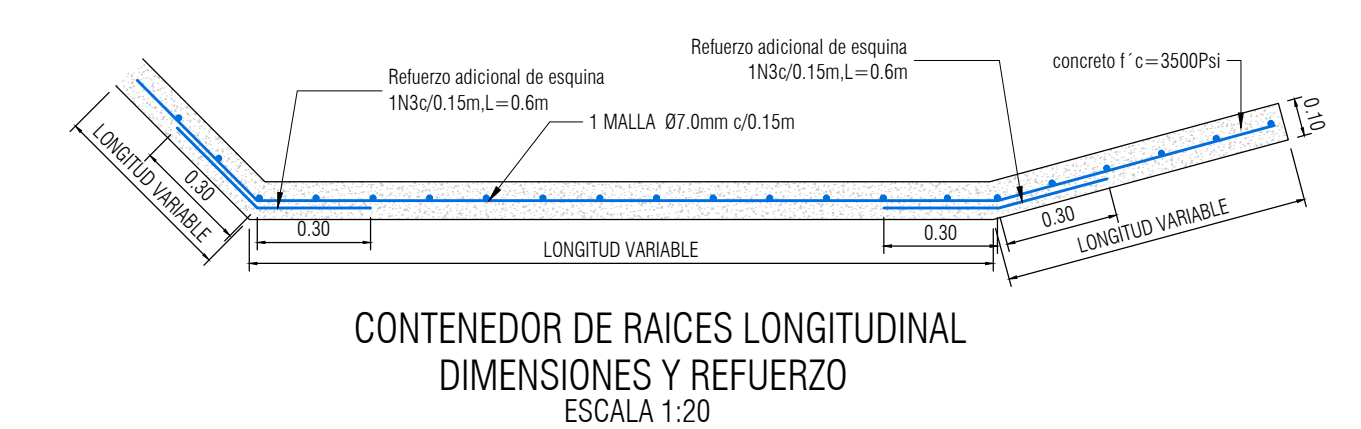

CONTENEDOR DE RAÍCES LONGITUDINAL
 DIMENSIONES Y REFUERZO
 ESCALA 1:20

CONTENEDORES DE RAÍCES CUADRADO
 DIMENSIONES Y REFUERZO
 ESCALA 1:20

CONTENEDOR DE RAÍCES CIRCULAR
 DIMENSIONES Y REFUERZO
 ESCALA 1:20

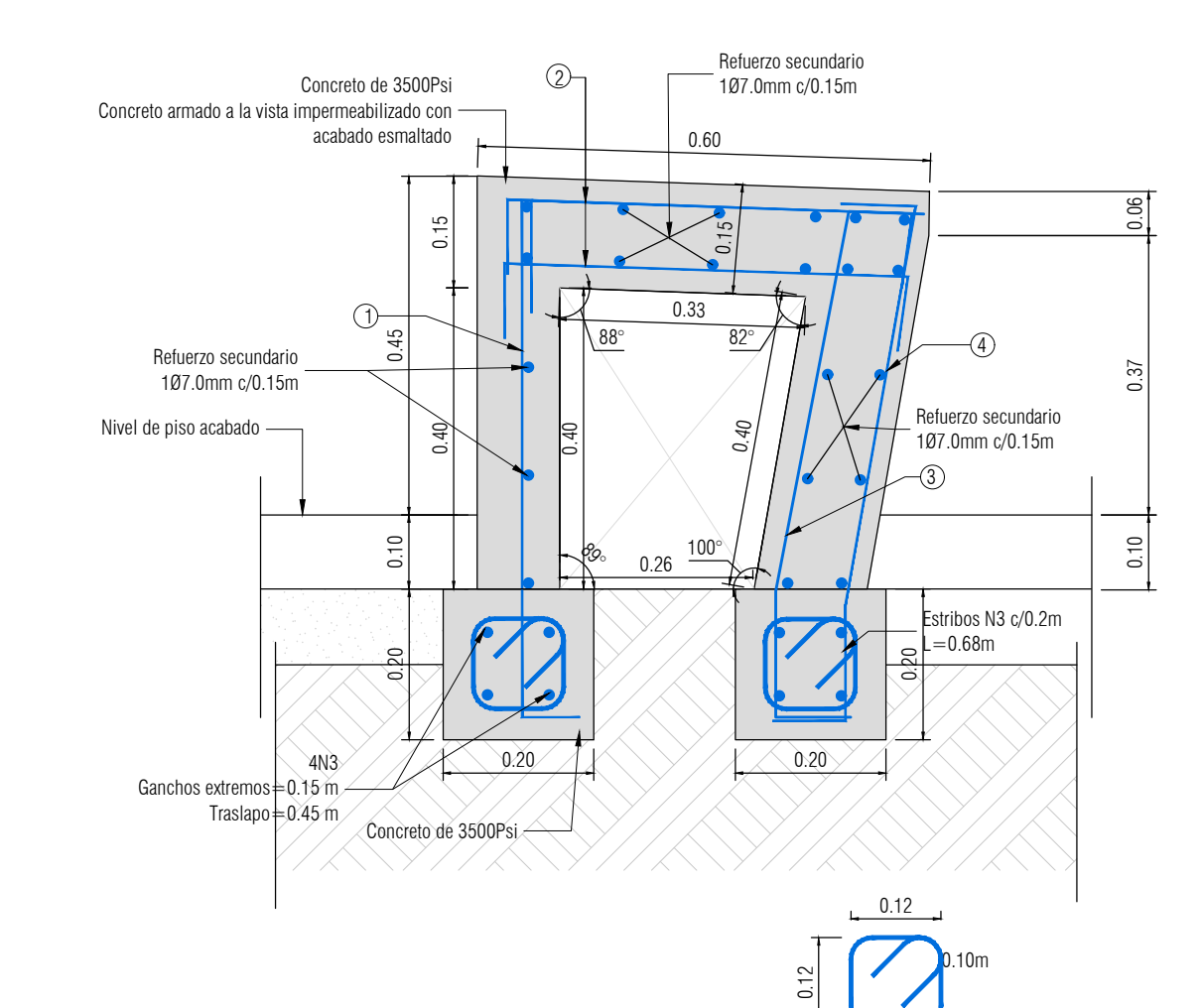

DETALLE DE BANCA CORRIDA SIN ESPALDAR
 DIMENSIONES Y REFUERZO
 ESCALA 1:10

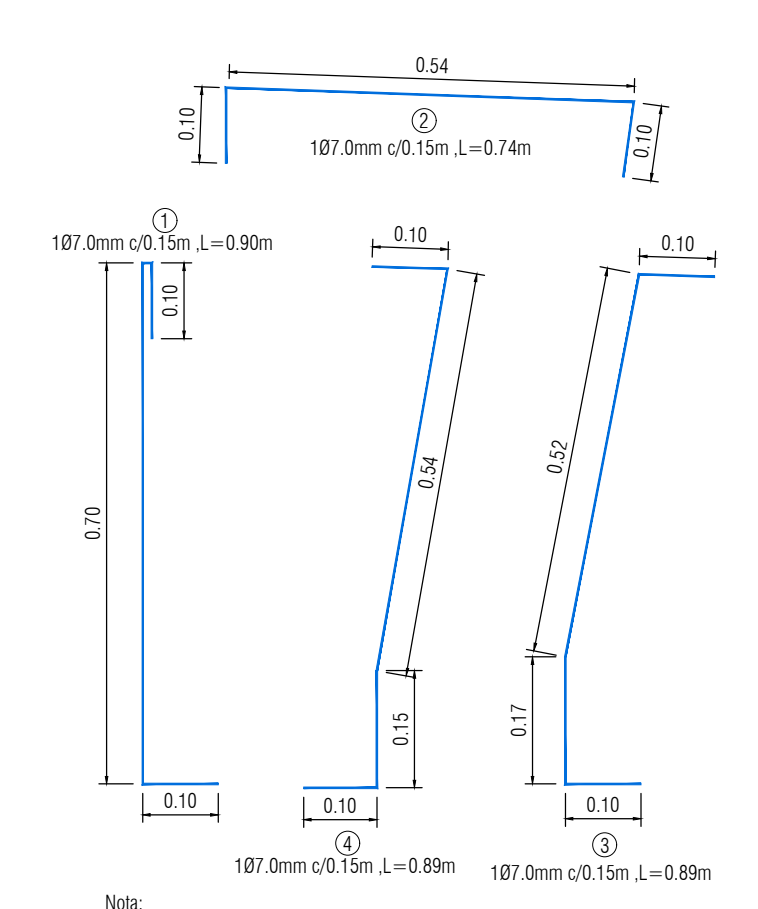

FIGURADO DE REFUERZO
 ESCALA 1:10



PROYECTO
E-6828
 E-6828 I.E COLEGIO INEM
 Calle 34a # 43-38

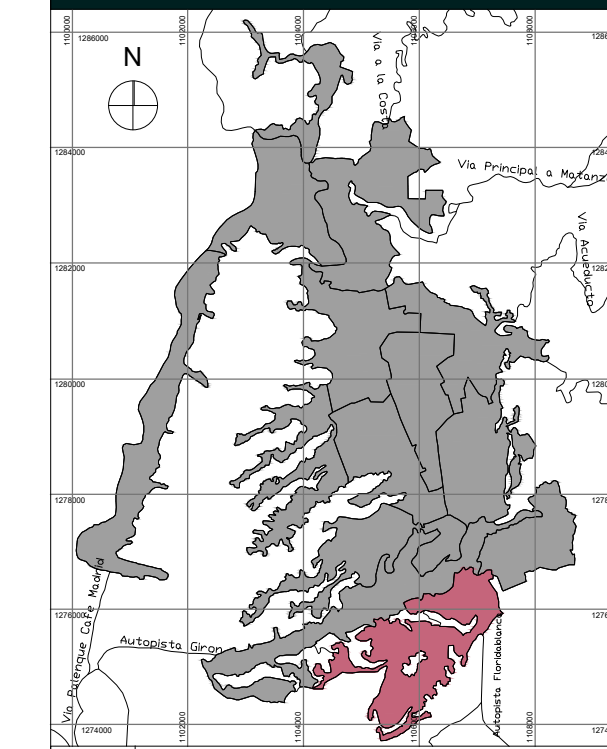

LOCALIZACIÓN
 COMUNA 10 PROVENZA

RESPONSABLE
 Ing. Carlos Julio Romerez Serrano
 MAT. 68202-129612 STD

REVISOR DE PROYECTO
 Ing. Carlos Julio Romerez Serrano
 MAT. 68202-129612 STD

INFORMACION CAD	DETALLES ESTRUCTURALES
ARCHIVO	LE NEM.DWG
LIBRO DE PROY.	DISÑO ESTRUCTURAL

CONTENIDO	
01	DETALLES ESTRUCTURALES
02	
03	
04	
05	
06	
A	INFORMACION GENERAL
B	REVISION PRELIMINAR
C	COORDINACION TECNICA
D	LICENCIAMIENTO
E	CONSTRUCTIVO