

**ORQUESTA DE FLAUTAS DULCES, UNA PROPUESTA  
PEDAGÓGICA PARA LA INICIACIÓN MUSICAL**

**JHON WILMER ZÁRATE LAITÓN**



**UNIVERSIDAD INDUSTRIAL DE SANTANDER  
FACULTAD DE CIENCIAS HUMANAS - ESCUELA DE ARTES  
LICENCIATURA EN MÚSICA  
BUCARAMANGA  
2012**

**ORQUESTA DE FLAUTAS DULCES, UNA PROPUESTA  
PEDAGÓGICA PARA LA INICIACIÓN MUSICAL**

**JHON WILMER ZÁRATE LAITÓN**

**Trabajo de grado presentado como requisito para optar al  
título de Licenciado en Música**

**Directora:  
PATRICIA CASAS FERNANDEZ  
Licenciada**

**UNIVERSIDAD INDUSTRIAL DE SANTANDER  
FACULTAD DE CIENCIAS HUMANAS - ESCUELA DE ARTES  
LICENCIATURA EN MÚSICA  
BUCARAMANGA  
2012**

## DEDICATORIA

*Dedico este trabajo a mi Dios y Padre Jesucristo, quien en su perfecta voluntad me permitió ingresar a la Universidad y culminar mis estudios, logrando el cumplimiento de mis sueños; a Él, quien durante todos mis años de carrera estuvo a mi lado para alentarme y darme nuevas fuerzas. A mi bella esposa Vanessa y mis hijos Mariana Sofía y Emanuel, quienes han sido la inspiración y el motor de mis sueños. A mi madre Ana Sofía, quien sin importar las circunstancias adversas siempre creyó en mi anhelo de superación y me brindó su incondicional apoyo.*

## AGRADECIMIENTOS

*Antes que nada debo agradecer a mi Dios, quien con un propósito especial trazó mi carrera, mi profesión y mi vida misma. Gracias por tanta bondad inmerecida, gracias porque “no se como pero tengo esperanza, no se como pero sé que soy feliz y no por mi propio esfuerzo, sino por su sangre derramada en la cruz”, por todo ello y mucho más, infinitas gracias siempre mi Jesús.*

*A mi preciosa esposa quien día y noche me alentó a seguir adelante y luchar por mis sueños, por enseñarme el significado del amor y la incondicionalidad. A mis hermosos hijos por alegrarme la vida. A mi maravillosa madre por su ejemplo de perseverancia, disciplina y responsabilidad. A mis hermanos Epi y Alex por su apoyo.*

*A mis grandes amigos y hermanos Francisco, Carlos y Oliver por su constante y vehemente interés en la prosperidad de mi vida y de mi alma. A la familia Rosero Valencia por todo el cariño recibido. A Giovanny y Elizabeth por su sincero interés en mis logros y mi felicidad.*

*A los pastores Andrés Cristancho, Miguel Molina, Normando Calderón, Elvis Flórez y sus familias por sus oraciones y su ayuda. Al pastor Jorge Humberto Cristancho y Martha de Cristancho por todos sus valiosos consejos y su inigualable cariño.*

*A la Fundación Educación Cristiana Pentecostal por su patrocinio. A la Iglesia Pentecostal Unida de Colombia por su gran apoyo.*

*A la licenciada Patricia Casas Fernández por su sincera disposición para la tutoría de este proyecto. A la Universidad Industrial de Santander y los docentes con quienes pude compartir el aula de clase, muchísimas gracias por la formación recibida.*

*A los niños integrantes de la Orquesta de Flautas dulces por permitirme trabajar con ellos en este hermoso proyecto.*

## CONTENIDO

<b>INTRODUCCIÓN.....</b>	<b>18</b>
<b>JUSTIFICACIÓN.....</b>	<b>19</b>
<b>OBJETIVOS.....</b>	<b>21</b>
<b>1. POBLACIÓN.....</b>	<b>23</b>
<b>2. EL INSTRUMENTO.....</b>	<b>24</b>
<b>2.1 HISTORIA DE LA FLAUTA DULCE.....</b>	<b>24</b>
<b>2.2 SUS NOMBRES Y PROCEDENCIA.....</b>	<b>30</b>
<b>2.2.1La familia de las Flautas.....</b>	<b>31</b>
<b>2.3 ORGANOLOGÍA DEL INSTRUMENTO.....</b>	<b>35</b>
<b>2.3.1Recomendaciones para la ejecución.....</b>	<b>36</b>
<b>2.4 NOTACIÓN.....</b>	<b>39</b>
<b>3. LO INHERENTE A LA EJECUCIÓN.....</b>	<b>42</b>
<b>3.1 POSTURA.....</b>	<b>42</b>
<b>3.1.1¿Cómo se debe tomar la flauta?.....</b>	<b>44</b>
<b>3.2 ARTICULACIÓN.....</b>	<b>45</b>
<b>3.2.1Emisión de Sonido.....</b>	<b>45</b>
<b>3.3 DIGITACIÓN.....</b>	<b>46</b>
<b>3.4 TESITURA INSTRUMENTAL.....</b>	<b>53</b>
<b>4. SISTEMA DE APRENDIZAJE Y METODOLOGÍA.....</b>	<b>55</b>
<b>4.1 LA PRÁCTICA Y EL ENSAMBLE A TRAVÉS DE LA LECTO- IMITACIÓN.....</b>	<b>55</b>
<b>5. COMO TOCAR LA FLAUTA DULCE.....</b>	<b>57</b>

<b>5.1 TRABAJO CON LA MANO IZQUIERDA.....</b>	<b>58</b>
<b>5.1.1El registro agudo. (Parte I).....</b>	<b>60</b>
<b>5.2 TRABAJO CON LA MANO DERECHA.....</b>	<b>63</b>
<b>5.3 COMBINACIÓN DE LAS DOS MANOS. EL REGISTRO AGUDO (PARTE II).....</b>	<b>66</b>
<b>5.4 LAS PRIMERAS ALTERACIONES (CAMBIO DE TONALIDAD).....</b>	<b>72</b>
<b>6. FORMACIÓN DE LA ORQUESTA DE FLAUTAS DULCES.....</b>	<b>73</b>
<b>6.1 INTRODUCCIÓN AL TRABAJO ORQUESTAL.....</b>	<b>73</b>
<b>6.1.1La inclusión de las flautas Contralto, y Bajo.....</b>	<b>74</b>
<b>6.2 PROBLEMAS EN LA TRANSFERENCIA DE LA FLAUTA DULCE SOPRANO A LAS FLAUTAS DULCE SOPRANINO, CONTRALTO Y BAJO, DEBIDO A SU TAMAÑO Y AFINACIÓN EN FA. ....</b>	<b>75</b>
<b>CONCLUSIONES.....</b>	<b>79</b>
<b>RECOMENDACIONES.....</b>	<b>81</b>
<b>BIBLIOGRAFÍA.....</b>	<b>82</b>
<b>ANEXOS.....</b>	<b>87</b>

## LISTA DE FIGURAS

Figura 1. Flautas primitivas en hueso .....	24
Figura 2. Flauta del dios Pan o Syrinx.....	25
Figura 3. Retrato de la <i>Virgen con el Niño (retablo del Monasterio de Sant Cugat del Vallés)</i> .....	27
Figura 4. Flauta de Dordrecht.....	27
Figura 5. Flauta Flageolet .....	29
Figura 6. Flauta dulce, de pico ó barroca.....	29
Figura 7. Fotografía de una Quena .....	32
Figura 8. Imagen de un Shakuhachi .....	33
Figura 9. Fotografía de un Ney.....	34
Figura 10. Fotografía de un Hoe hano ihu.....	34
Figura 11. Fotografía de un Daegeum .....	35
Figura 12. Flautas Soprano y Contralto.....	37
Figura 13. Flautas Tenor y Bajo .....	38
Figura 14. Notación directa .....	39
Figura 15. Notación Coral.....	39
Figura 16. Fotografía postural (de pie) .....	43
Figura 17. Fotografía postural (sentado).....	43
Figura 18. Vista postural trasera y frontal de la flauta .....	44
Figura 19. Gráfica detallada de la sección superior de la flauta (cabeza) .....	46
Figura 20. Digitación general .....	49
Figura 21. Digitación general .....	50
Figura 22. Digitación general de los sistemas de afinación Alemana y Barroca...51	
Figura 23. Especificaciones de digitación .....	52

<b>Figura 24. Tesitura de las flautas teniendo como referencia las teclas del piano..</b>	<b>54</b>
<b>Figura 25. Referencia gráfica postural .....</b>	<b>57</b>
<b>Figura 26. Ubicación de la mano izquierda sobre la flauta.....</b>	<b>58</b>
<b>Figura 27. Ubicación de las notas Sol, La y Si (registro grave) .....</b>	<b>59</b>
<b>Figura 28. Ejercicio No. 1 (notas SOL – LA – SI) .....</b>	<b>59</b>
<b>Figura 29. Ejercicio No. 2 (notas SOL – LA – SI) .....</b>	<b>60</b>
<b>Figura 30. Ejercicio No. 3 (notas SOL – LA – SI) .....</b>	<b>60</b>
<b>Figura 31. Ubicación de las notas Do y Re (registro agudo).....</b>	<b>61</b>
<b>Figura. 32. Ejercicio No. 1 (notas DO – RE agudas).....</b>	<b>61</b>
<b>Figura 33. Ejercicio No. 2 (notas DO – RE agudas).....</b>	<b>61</b>
<b>Figura 34. Ejercicio No. (notas DO – RE agudas).....</b>	<b>62</b>
<b>Figura 35. Dos viejas danzas.....</b>	<b>62</b>
<b>Figura 36. Ubicación de las notas Fa, Mi, Re y Do (registro grave).....</b>	<b>63</b>
<b>Figura 37. Ejercicio No. 1 (notas FA – MI – RE – DO graves) .....</b>	<b>64</b>
<b>Figura 38. Ejercicio No. 2 (notas FA – MI – RE – DO graves) .....</b>	<b>64</b>
<b>Figura 39. Contradanza.....</b>	<b>65</b>
<b>Figura 40. Pastorela .....</b>	<b>66</b>
<b>Figura 41. Ubicación de las notas Mi, Fa, Sol y La (registro agudo) .....</b>	<b>67</b>
<b>Figura 42. Ejercicio No. 1 (notas MI – FA – SOL – LA agudas).....</b>	<b>68</b>
<b>Figura 43. Ejercicio No. 2 (notas MI – FA – SOL – LA agudas).....</b>	<b>68</b>
<b>Figura 44. Danza Francesa S. XVI.....</b>	<b>69</b>
<b>Figura 45. Ejercicio No. 3 (notas MI – FA – SOL – LA agudas).....</b>	<b>69</b>
<b>Figura 46. Minueto – G. F. Telemán .....</b>	<b>70</b>
<b>Figura 47. Guabina Huilense .....</b>	<b>71</b>
<b>Figura 48. Soy Tolimense .....</b>	<b>71</b>
<b>Figura 49. Ubicación de las notas Si bemol, Fa sostenido (registro grave) y Fa sostenido (registro agudo) G=Alemán – B=Barroco.....</b>	<b>72</b>
<b>Figura 50. Soy Tolimense (2 Sopranos y Tenor) .....</b>	<b>73</b>
<b>Figura 51. Los Pollitos .....</b>	<b>74</b>

**Figura 52. Ubicación de la nota Sol (comparación nota real – nota transpuesta)..77**  
**Figura 53. Fragmento del Canon de Pachebel.....78**

## LISTA DE TABLAS

<b>Tabla 1. Relación entre la notación coral y notación de sonido real .....</b>	<b>41</b>
<b>Tabla 2. Tesitura detallada de cada flauta .....</b>	<b>53</b>

## LISTA DE ANEXOS

<b>Anexo A.</b> Fotografía. Instrucciones previas al ensayo (sede Piedecuesta) .....	87
<b>Anexo B.</b> Fotografía. Instrucciones previas al ensayo .....	87
<b>Anexo C.</b> Fotografía. Momento de reflexión .....	88
<b>Anexo D.</b> Fotografía. Ejercicio lúdico. Calentamiento rítmico .....	88
<b>Anexo E.</b> Fotografía. Inicio del ensayo. Piezas a 1 y 2 voces con flauta soprano .....	89
<b>Anexo F.</b> Fotografía. Instrucción .....	89
<b>Anexo G.</b> Fotografía. Ensamble general .....	90
<b>Anexo H.</b> Fotografía. Ensamble general .....	90
<b>Anexo I.</b> Fotografía. Ensamble de orquesta (Sede Girón) .....	91
<b>Anexo J.</b> Afiche de convocatoria .....	92
<b>Anexo K.</b> Planilla de inscripción – Girón .....	93
<b>Anexo L.</b> Planilla de inscripción – Piedecuesta .....	94
<b>Anexo M.</b> Constancia .....	95
<b>Anexo N.</b> Score – Los pollitos .....	96
<b>Anexo O.</b> Score – Canon .....	99

## GLOSARIO

**FLAGEOLET:** instrumento de viento de madera, de una lengüeta. Antiguamente tenía cuatro agujeros en el frente y dos atrás. Este flageolet fue luego sustituido por la flauta irlandesa.

**CLASICISMO:** corriente de pensamiento estética e intelectual que tuvo su apogeo en los siglos XVIII y XIX, abarcando desde 1730 a 1820, aproximadamente, inspirado en los patrones estéticos y filosóficos de la Grecia Clásica.

**ROMANTICISMO:** movimiento cultural y político originado en Alemania y en el Reino Unido (Gran Bretaña e Irlanda del Norte) a finales del siglo XVIII como una reacción revolucionaria contra el racionalismo de la Ilustración y el Clasicismo, confirmando prioridad a los sentimientos. Su característica fundamental es la ruptura con la tradición clasicista basada en un conjunto de reglas estereotipadas

**MUSICA DEL AGUA:** suite compuesta por Händel con ocasión de un fastuoso paseo musical por el río Támesis entre Whitehall y Chelsea convocado por Jorge I. Junto a la gabarra del rey estaba la de los músicos, que tocaron toda clase de instrumentos; pero los principales en esta actuación son flauta, dos oboes, un fagot, dos trompas, dos trompetas, cuerdas y bajo continuo. Esta instrumentación es muy eficaz al aire libre.

**ENTONACIÓN:** precisión en el sonido, es decir, la entonación determina si el sonido se reproduce perfectamente “sintonizado” o no.

**TÓNICA:** nombre que recibe tanto la primera nota (o grado) de la escala, como al acorde que se forma a partir de esa primera nota.

**ESCALA DIATÓNICA:** escala musical formada por intervalos de segunda consecutivos. En la práctica común de la música clásica se simplifican los tipos de escalas diatónicas reduciéndolos a dos variantes o modos: el mayor (escala diatónica mayor) y el menor (escala diatónica menor). Los intervalos de segunda menor separados por un semitono (mi-fa y si-do) y

los intervalos de segunda mayor separados por tonos completos (do-re, re-mi, fa-sol, sol-la, la-si). Esta escala tiene siete intervalos por octava, siendo la octava nota la repetición de la primera pero una octava más arriba.

## RESUMEN

**TITULO: ORQUESTA DE FLAUTAS DULCES, UNA PROPUESTA PEDAGÓGICA PARA LA INICIACIÓN MUSICAL\***

**AUTOR: JHON WILMER ZÁRATE LAITÓN\*\***

**PALABRAS CLAVE:** Flautas dulces, orquesta, niños, ensamble orquestal, iniciación musical.

### **DESCRIPCIÓN:**

El presente proyecto comprende la formación de una orquesta de flautas dulces a través de la experimentación instrumental. Básicamente está conformada por niños de entre 7 y 12 años de edad. Este proyecto busca que los niños y adolescentes se inicien en la música a través de un instrumento de fácil ejecución como lo es la flauta dulce.

Esta propuesta nace a partir del interés del autor por incentivar en edades tempranas el estudio y la práctica continua de la música a través de metodologías de fácil asimilación. También se origina con el anhelo de incursionar en el trabajo orquestal a través de instrumentación de bajo costo, como lo son las flautas dulce hechas a base de resina, lo que amplía las posibilidades formativas en el campo musical.

En este documento se expone el método básico para la formación de la orquesta de flautas dulces y está dividido a su vez en seis capítulos que contienen: el primero, la descripción de la población donde se ejecutará el proyecto. El segundo, la relación de los elementos históricos de la flauta y todo lo concerniente a la organología de la misma. En el tercero se relaciona todo lo inherente a la ejecución del instrumento como lo es la postura, la digitación, la articulación, la emisión del sonido entre otros. En el cuarto encontraremos el sistema de aprendizaje aplicado a partir de la experimentación. En el quinto podemos ver la pauta inicial para empezar a tocar la flauta dulce a través de pequeños y sencillos ejercicios, teniendo como valor, el avance paulatino sobre el dominio del instrumento. Finalmente en el sexto se sintetizan los anteriores capítulos y se le da inicio al trabajo orquestal a través de la ejecución de piezas polifónicas con los distintos timbres sonoros y tesituras contrastantes.

---

\* Proyecto de grado

\*\*Facultad de Ciencias Humanas – Escuela de Artes – Música. Director: Patricia Casas Fernández

## ABSTRACT

**TITLE: FLUTES ORCHESTRA, A PEDAGOGICAL APPROACH FOR STARTING IN THE MUSIC \***

**AUTHOR: JHON WILMER ZÁRATE LAITON \*\***

**KEYWORDS:** Flutes (Recorders), orchestra, children, orchestral ensemble, musical initiation.

### **DESCRIPTION:**

This project comprises forming an orchestra of flutes through instrumental experimentation. Basically consists of children between 7 and 12 years old. This project seeks to children and adolescents from starting in the music through a user-friendly implementation such as the recorder.

This proposal stems from the author's interest to encourage the study at an early age and continued practice of music through easy assimilation methods. Also originates with the desire to venture into orchestral work through low-cost instrumentation, such as recorders made from resin, expanding educational opportunities in the field of music.

This document outlines the basic method for the formation of the flutes and orchestra in turn is divided into six chapters containing: first, the description of the population on which to run the project. The second, the relationship of the historic elements of the flute and everything concerning to the organology is. The third is related to everything inherent performance of the instrument such as posture, fingering, articulation, sound emission among others. In the fourth we find the system applied to learning from the experience. In the fifth we can see the initial regimen to start playing the recorder through small and simple exercises and the gradual progress on the mastery of the instrument. Finally in the sixth summarizes the previous chapters and he starts the orchestral work through the implementation of polyphonic pieces with different soundscapes and tessituras contrasting sounds.

---

\* Degree Project

\*\*Faculty of Human Sciences - School of Arts - Music. Director: Patricia Casas Fernández

## INTRODUCCIÓN

La ***Orquesta de Flautas Dulces*** es una propuesta pedagógica que surge a partir de la experiencia personal del autor con la música y que a la postre se convertiría en una estrategia para la iniciación musical de niños y adolescentes. El proyecto “Orquesta de flautas dulces” consiste en la conformación de un grupo orquestal basado en el timbre sonoro característico de la flauta dulce donde al menos 25 niños interpretarán obras musicales para cuarteto de flauta (Soprano, Alto, Tenor y Bajo) y donde a través de la experiencia orquestal los niños irán adquiriendo mayor conocimiento musical y mayor experiencia escénico-musical.

El proyecto se desarrolla a través del ensamble orquestal, donde a partir de la experiencia con los distintos tipos de flautas (Soprano, Alto, Tenor y Bajo) los niños logran el montaje y la ejecución de obras sobresalientes de la música. Para lograr este objetivo se implementará un calendario académico de clases semanales durante un año, donde se llevarán a cabo las clases teórico-prácticas, los ensayos, los ensambles orquestales y las clases de refuerzo y evaluación.

Esta propuesta pedagógica se ha establecido con base en las metodologías sobresalientes para la enseñanza de la música en edades tempranas y sus consiguientes etapas. Algunas de estas metodologías son las de los maestros *Carl Orff*<sup>1</sup> y *Zoltan Kodaly*<sup>2</sup>, sin embargo, cabe destacar que el desarrollo auditivo de los niños está enfatizado solo en uno de los instrumentos utilizados en la gama de instrumentos de ejecución sencilla, como lo es la flauta dulce o de pico, puesto que la música ocupa uno de los lugares más importantes dentro del desarrollo integral de los seres humanos, siendo esta una herramienta trascendental e indispensable en el proceso de aprendizaje.

---

<sup>1</sup> Carl Orff: (1895 – 1982) Compositor alemán, que puede ser enmarcado dentro de la corriente del neoclasicismo musical. Sobre todo es conocido por su obra *Carmina Burana*, y también por desarrollar un sistema de enseñanza musical para niños, que ha tenido notables resultados (*Schulwerk* o método Orff).

<sup>2</sup> Zoltan Kodaly: (1882 - 1967) Compositor, crítico musical y musicólogo étnico húngaro.

## JUSTIFICACIÓN

La continua formación en el ámbito musical y desde tempranas edades, contribuye al mejoramiento de la calidad de vida de los seres humanos pues a través de esta, los practicantes empiezan a expresarse de otra manera y son capaces de integrarse activamente en la sociedad.

En edades escolares, la práctica de la música contribuye en la generación de seguridad emocional y confianza, pues interactúan en un clima de ayuda, colaboración y respeto mutuo.

*La música le ayuda a lograr autonomía en sus actividades habituales, asumir el cuidado de sí mismo, del entorno, le ayuda a ampliar su mundo de relaciones y le permite el acercamiento a las demás personas. El niño que vive en contacto con la música, aprende a convivir de mejor manera con otros niños, estableciendo una comunicación más armoniosa<sup>3</sup>.*

Teniendo en cuenta la mención anterior, podemos decir que este proyecto contribuye no solo a la generación de identidad cultural (pues propende por la expansión de la música universal y también por el conocimiento de nuestro folclor mediante la interpretación de obras concernientes), sino al mejoramiento de la calidad y las proyecciones de vida de los infantes a través de la experiencia interpretativa musical, pues claramente esto eleva su nivel escolar, social, afectivo y emocional.

La práctica continúa de la música crea y afianza la responsabilidad, la puntualidad, la constancia, la disciplina, el respeto, el autocontrol y la tolerancia entre otros, puesto que el trabajo en grupo permite la socialización de los niños en medio de un ambiente agradable, culto y armonioso.

---

<sup>3</sup> POLEGAR MEDIOS S.L. © 2000-2012. Guía Infantil. Los beneficios de la música para los niños. [en línea]. <http://www.guiainfantil.com/servicios/musica/beneficios.htm> (citado en 15 de abril de 2012).

La orquesta de flautas dulces está orientada hacia la formación musical continua, donde sea esta la precursora de agrupaciones de tipo instrumental como son la banda sinfónica, la orquesta sinfónica, los cuartetos de cuerdas, los grupos de cámara y los ensambles instrumentales.

*Están demostrados los resultados benéficos que otorga la música ya que van desde mejoras en la concentración y en las formas de expresión, hasta el aumento en el nivel memorial y de sensibilidad. Por ello, el inculcar al ser humano desde sus primeros años de vida, la práctica de la música, contribuye directamente a una mejor educación<sup>4</sup>.*

---

<sup>4</sup> HIRTZ, B. 23 de Mayo de 2009. Los beneficios de enseñar música: El inculcar música desde los primeros años contribuye al desarrollo y potenciación de muchísimos aspectos humanos. [en línea]. <http://www.eliceo.com/educacion/los-beneficios-de-ensenar-musica.html> (citado en 15 de abril de 2012).

## **OBJETIVOS**

### **OBJETIVO GENERAL**

Desarrollar aptitudes musicales en niños entre los 7 y 12 años de edad a través de la audición, la experimentación, la interacción y la ejecución de la flauta dulce como instrumento principal, para así lograr la conformación de la orquesta de flautas dulces.

### **OBJETIVOS ESPECÍFICOS**

- a. Conformar la Orquesta de Flautas Dulces con niños entre los 7 y los 12 años de edad a través de la experimentación instrumental en sus diferentes etapas.
- b. Aportar conocimientos musicales de nivel básico, en torno a la apreciación musical y la ejecución instrumental.
- c. Posibilitar la formación de los niños en el área musical a través de metodologías lúdicas para lograr así un desarrollo firme y constante de las capacidades artísticas.
- d. Posibilitar el aprendizaje de la música en su forma básica y fundamental a través de audiciones y exposiciones ilustrativas, para así obtener un sano juicio estético del niño a la hora de evaluar cualquier tipo de género musical.
- e. Despertar la sensibilidad musical y artística del niño a través de la experimentación instrumental, la audición, el ensamble grupal y el análisis de las distintas etapas en la historia de la música.

- f. Desarrollar y afianzar los movimientos corporales así como la imaginación, la creatividad, la atención y la capacidad de memorización.
- g. Contribuir en el desarrollo de las capacidades de correlación y socialización a través del ensamble orquestal para la formación de músicos y ciudadanos con sentido social, cultural, cívico y fraterno.
- h. Propiciar el desarrollo de las competencias éticas y estéticas por medio de la participación en los grupos artísticos-culturales.
- i. Familiarizar a los niños con el lenguaje musical y con la música como expresión directa del pensamiento y exteriorización de sus emociones.

## 1. POBLACIÓN

Básicamente esta propuesta está diseñada para niños de edades entre los 8 y 12 años, sin embargo, cabe destacar que algunos niños en edades adolescentes se han vinculado dada las características especiales del proyecto.

El proyecto se hizo público a través de la convocatoria abierta que se llevó a cabo en Bucaramanga (Barrio los Colorados), Floridablanca (Barrio Altamira), Piedecuesta (Barrio Villanueva) y en Girón (Barrio La meseta) a niños de las edades ya mencionadas. Esta convocatoria se hizo a través de la publicación de afiches y una mención especial en el espacio Radial de la Iglesia Pentecostal Unida de Colombia (IPUC) en la emisora Todelar con el dial 1.050 a.m. el domingo 13 de febrero de 2011 (*Ver anexo K*).

Actualmente este proyecto se mantiene vigente en las sedes de la IPUC del Barrio Villanueva del municipio de Piedecuesta y en el barrio La Meseta del municipio de Girón con un total de 20 niños.

Las sedes están equipadas con tableros, amplios salones, sillas adecuadas y mesas auxiliares. Cada uno de los niños ha adquirido previamente material impreso instructivo y un atril para fijar dicho elemento.

Las respectivas sedes de trabajo han sido equipadas por la Fundación Educación Cristiana Pentecostal (FECPC) quien ha brindado apoyo constante al desarrollo de la Orquesta desde sus inicios hasta el día de hoy. Este apoyo consiste en la gestión ante las sedes de la IPUC para el prestamos de los salones e implementos necesarios, además de la compra de 10 flautas dulces Contralto, 6 flautas dulces Tenor, 5 flautas dulces Bajo y 4 flautas dulces Sopranino.

## 2. EL INSTRUMENTO

### 2.1 HISTORIA DE LA FLAUTA DULCE

Al parecer y según la historia, la flauta es el instrumento más antiguo y generalizado de la humanidad y por ello podemos decir, que la flauta nació en la búsqueda del hombre por la expresión de sí mismo y esto a través de la imitación de los sonidos de la naturaleza, donde se buscaba la relación tímbrica entre ésta y sus genuinos instrumentos. Esta relación le llevó a generar un sonido propio a través de sus flautas por ejemplo, las cuales construía de diversos materiales como hueso, caña o cuernos de animales.

En múltiples excavaciones se han hallado representaciones instrumentales en numerosas tumbas Egipcias, Chinas, Japonesas, Hindúes e Israelíes. La mayoría de estas se encuentran en los más importantes museos del mundo como lo son el Museo Británico de Londres y el Museo Nacional de Nápoles. Allí se pueden apreciar varias colecciones como las flautas griegas y las flautas romanas de hueso y bronce. Se han descubierto también las flautas de bambú con orificios, como el “siau”, o el “ougob” este último citado en el libro del Génesis.

**Figura 1. Flautas primitivas en hueso**



LA MUSICA EN LA PREHISTORIA. 7 de Septiembre de 2011. (en línea).  
<http://www.csociales.wordpress.com/2011/09/07/la-musica-en-la-prehistoria/> (con acceso el 15 de Abril de 2012).

*“Los romanos le dieron los nombres de tibia, fístula y cálamus porque solía hacerse del hueso llamado tibia o de una caña pudiendo ser esta vegetal o metálica”<sup>5</sup>.*

Frecuentemente se encuentran en las excavaciones de algunas ciudades con trascendencia histórica, pequeños objetos con forma cilíndrica; estos claramente hechos de hueso, exactamente de una sección de tibia con un orificio lateral que al parecer servían como silbatos.

Entre las flautas históricas podemos encontrar la flauta del dios Pan o Syrinx. Este es un instrumento que consta de un grupo de cilindros colocados uno junto a otro y fijados con una franja de madera flexible. Tienen una forma decreciente, lo que indica la variación tonal del instrumento; la flauta se encuentra dibujada en antiguos relieves griegos y en pinturas romanas tal como la podemos ver en la actualidad.

**Figura 2. Flauta del dios Pan o Syrinx**



IES FUENTE ALTA. 20 de Enero de 2011. . La flauta de pan [en línea]. [http://www.iesfuentealta.es/index.php?option=com\\_content&view=article&id=218:la-flauta-de-pan&catid=41&Itemid=51](http://www.iesfuentealta.es/index.php?option=com_content&view=article&id=218:la-flauta-de-pan&catid=41&Itemid=51) (citado en 15 de abril de 2012).

---

<sup>5</sup> FUNDACIÓN WIKIMEDIA. s.f. Flauta/Historia. [en línea]. <http://www.es.wikipedia.org/wiki/Flauta> (citado en 15 de abril de 2012).

*“Ya en la Edad Media tenemos la certeza de la existencia de la flauta de pico o flauta dulce, utilizada en la música profana. El número de agujeros que poseían estas flautas no se conoce con exactitud y el material utilizado para su construcción era muy diverso: madera, caña, cerámica, hueso, etc.”<sup>6</sup>*

En Cataluña, más concretamente en el retablo de la Iglesia de Santa Clara, (Monasterio de Sant Cugat del Vallés) se encuentra una de las primeras ilustraciones pictográficas de la flauta dulce, donde aparece una virgen con el niño; allí se pueden apreciar seis ángeles músicos alrededor y uno de ellos empuña la citada flauta. Esta representación data del año 1390 aproximadamente.

Dentro de las flautas medievales que aún se conservan, podemos mencionar la flauta de “Dordrecht” del siglo XIII y la flauta de “Würzburg” la cual se conserva parcialmente, (el tercio inferior del instrumento).

El “galoubet” es otra flauta medieval utilizada en Provenza (Francia); esta consta de tres agujeros que se tocan con una mano, y simultáneamente con la otra se tocaba un pequeño instrumento de percusión llamado Tamborín.

Podemos resaltar que de la época renacentista se conservan aún 150 flautas aproximadamente y debido a los avances en la construcción de los instrumentos de esta época, se empiezan a construir flautas agrupadas en familias.

---

<sup>6</sup> OTROFLAUTISTA. 31 de Enero de 2008. Flautas del mundo. Breve historia de la flauta. [en línea]. <http://www.flautasdelmundo-elmundodelasflautas.blogspot.com/2008/01/hkk.html> (citado en 15 de abril de 2012).

**Figura 3. Retrato de la *Virgen con el Niño* (retablo del Monasterio de Sant Cugat del Vallés)**



MONASTERIOS DE CATALUÑA. Diciembre de 2011. Monasterio de Sant Cugat del Vallés. Retablo de todos los santos. [en línea]. <http://www.monestirs.cat/monst/valloc/cvo16cuga.htm> (citado en 15 de abril de 2012).

**Figura 4. Flauta de Dordrecht**



TORRALBA, A. s.f. Las flautas medievales [en línea] <http://www.cincosiglos.es/instrumentos/viento/147-flautas-i> (citado en 15 de abril de 2012).

## Figura 5. Flauta Galoubet.



ÉTYMOLOGIE-OCCITANE. s.f. Galoubet, galoubet. [en línea] <http://www.etymologie-occitane.fr/2011/09/galobet-galoubet/> (citado en 15 de abril de 2012).

*En el Siglo XVII se produjeron varios cambios en la construcción del instrumento, resultando en lo que se conoce como “flauta dulce”. Las innovaciones permitieron esta marca en una tesitura de dos octavas y media cromáticas, y la obtención de un timbre más “dulce” que los modelos anteriores<sup>7</sup>.*

En el siglo XVII, el instrumento era citado simplemente como “Flauta” (En italiano Flauto) y la flauta traversa era citada como “Traverso”. Bach escribió su 4º concierto Brandemburgués en Sol mayor para Flauta dulce, pero esta fue sugerida erróneamente para Flageolets. Sin embargo Bach escribió esta obra para dos “flauti d’echo”, o flautas de eco; esta consiste en dos flautas dulces en Fa, conectadas por piezas de cuero, de tal modo que una se usa para tocar “forte” y otra para tocar “piano”. Johann Sebastian Bach empleó flautas dulces en la instrumentación de varios de sus conciertos y cantatas.

Antonio Vivaldi y los conciertos para flautino generaron dudas respecto a la exactitud del instrumento utilizado originalmente en la obra, pues se presumía que este se refería al piccolo, sin embargo se debate aún si este

---

<sup>7</sup> FUNDACIÓN WIKIMEDIA. s.f. Historia. [en línea]. [http://www.es.wikipedia.org/wiki/Flauta\\_dulce#Historia](http://www.es.wikipedia.org/wiki/Flauta_dulce#Historia) (citado en 15 de abril de 2012).

instrumento corresponde a la flauta dulce soprano o a la flauta dulce soprano en re o en do, pues en uno de los manuscritos de estos conciertos se puede leer la indicación “strumenti alla quarta bassa”. Esta suposición se sustenta en la muy escasa presencia de la flauta dulce soprano en el barroco tardío y varias referencias al “flauto iedecu” o “flautino”.

**Figura 5. Flauta Flageolet**



FACTORIA DE INFORMACIÓN. Jueves, 24 de mayo de 2007. La música celta – orígenes. [en línea]. <http://www.blogs.que.es/20774/2007/05/24/la-musica-celta-origenes/> (citado en 15 de abril de 2012).

**Figura 6. Flauta dulce, de pico ó barroca**



MUSIK PRODUKTIV. 2012. Flauta dulce soprano/Yamaha/yrs24B. [en línea]. <http://www.musik-produktiv.es/yamaha-yrs-24-b.html> (citado en 15 de abril de 2012).

## 2.2 SUS NOMBRES Y PROCEDENCIA

La flauta dulce, de pico o Barroca. Estos tres nombres son utilizados para el mismo instrumento y este se caracteriza por la facilidad inicial para su ejecución, así como la posibilidad de estudiarla en grupos numerosos. Su fácil adquisición debido a su bajo costo en relación con otros instrumentos, la convierte en una gran herramienta en el proceso de enseñanza musical infantil y de iniciación. Actualmente está tomando fuerza entre las instituciones educativas dadas las características mencionadas anteriormente, además de los resultados positivos que arroja su constante estudio enmarcado en la afinación auditiva de quien la interpreta.

Sus nombres están enmarcados por sus cualidades, por ejemplo, el nombre de “DULCE” está relacionado con la preciosidad de su sonido además de la delicadeza con que debe tocarse. Su nombre “DE PICO” viene de su propia forma de construcción y su nombre de “BARROCA” proviene de la época preclásica de la historia de la música llamada también época del Barroco. Fue en esta época donde tuvo su mayor esplendor, pues logró su perfección. Grandes exponentes como Händel, Bach, Vivaldi y Telemann entre otros, compusieron obras significativas para el instrumento.

*El Barroco, tras su finalización debido al advenimiento del Clasicismo y el Romanticismo, viene haciendo una nueva irrupción en nuestros días; primeramente con las grandes obras para cuerda, estilo Vivaldi o Telemann y seguidamente con las de flauta dulce al estilo de “La música del Agua”, de Händel. Es así como la belleza y las posibilidades guardadas desde hace cuatro siglos, despiertan y se asoman cada vez más a nuestra época<sup>8</sup>.*

---

<sup>8</sup> AMEZQUITA-NOSSA, Guillermo. Método para las flautas dulces: Camino del cuarteto. Soprano, Alto, Tenor y Bajo. Editorial Musical Colombiana Ltda. s.f. p. 1

### **2.2.1 La familia de las Flautas.**

Las flautas albergan en si muchas diferencias basadas especialmente en su sonido, en la cantidad de tubos que poseen, en su número de agujeros, en su material de construcción y en su técnica para ser ejecutadas entre otras. Debido a esto, muchas de las flautas solo comparten el nombre y es por eso que se hace necesario un criterio de clasificación para su estudio y contextualización histórica.

La siguiente clasificación está basada en la técnica que se usa para tocarlas, buscando que todas las flautas del mundo puedan ser clasificadas y que esta no sea muy compleja. Obtendremos pues cuatro categorías quienes a su vez se subdividen. Estas categorías son:

#### **‰ Flautas verticales.**

Estas se subdividen en flautas de pico y flautas de muesca.

**Flautas de pico:** Aquí encontramos los tubos de órgano, que son flautas de pico invertidas. Cada tubo emite una sola nota y por ello no tiene orificios.

En esta categoría también encontramos el Galoubet, (ver figura 5); ésta consta de tres agujeros que se tocan con una mano, y simultáneamente con la otra se toca un pequeño instrumento de percusión llamado Tamborín.

**Flautas de muesca:** Mencionaremos en primera instancia a la Quena (ver figura 7); esta es una flauta propia de los Andes y posee una sonoridad enérgica y robusta. La segunda de ellas es el Shakuhachi japonés (ver figura 8), por lo general está construida en bambú macizo y posee cinco orificios.

### ⌘ **Flautas oblicuas.**

Su construcción es muy simple, ya que para ello solo se requiere de un cilindro de caña tallado con los extremos abiertos. Estas flautas provienen de países como Rumanía, Pakistán, Irán o Egipto. El Ney, (ver figura 9) es uno de los instrumentos que se clasifica en esta categoría; se puede tocar de dos maneras, ajustando la embocadura sobre los labios o sosteniéndola entre los dientes dentro de la boca.

Dentro de las flautas oblicuas encontramos un instrumento curioso, la flauta nasal. Una de ellas es la Hoe hano ihu (ver figura 10) flauta nasal de la Polinesia. Algunas de estas pertenecen al grupo de flautas traveseras. Básicamente su técnica consiste en la introducción de aire a través del orificio nasal. Para muchos grupos étnicos, en la cabeza habita el alma y con este modo de ejecutar el instrumento se entra en contacto con Dios.

### ⌘ **Flautas traveseras.**

Este tipo de flauta relegó la flauta de pico en los siglos XVII y XVIII. Entre algunas de estas se encuentran las flautas Hindúes talladas en bambú y el No kan. También encontramos el Dae-geum (ver figura 11) quien tiene un orificio, pero particularmente este no se tapa con un dedo sino con una membrana de origen vegetal.

### ⌘ **Flautas de Pan.**

Este es un instrumento bastante peculiar (ver figura 2) pues consta de un grupo de cilindros colocados uno junto a otro y fijados con una franja de madera flexible o simplemente con un cordón vegetal; tienen una forma decreciente, lo que indica la variación su variación tonal. Para lograr su sonido es necesario mover la cabeza y el instrumento hacia el tubo predeterminado por la pieza musical, esto le hace un instrumento móvil.

**Figura 7. Fotografía de una Quena**



FUNDACIÓN WIKIMEDIA. s.f. Quena. [en línea]. <http://www.es.wikipedia.org/wiki/Quena> (citado en 15 de abril de 2012).

**Figura 8. Imagen de un Shakuhachi**



WIKIMEDIA COMMONS. s.f. File: Shakuhachi.jpg. [en línea]. <http://www.commonswikimedia.org/wiki/File:Shakuhachi.jpg?uselang=es> (citado en 15 de abril de 2012).

**Figura 9. Fotografía de un Ney**



MUGARTEGI, Aritz. 1 de Julio de 2012. Ney, Nay. [en línea]. <http://instrumundo.blogspot.com/2012/01/ney-nay.html> (citado en 15 de Julio de 2012).

**Figura 10. Fotografía de un Hoe hano ihu**



VOICE FROM THE NATIONS. 21 de septiembre de 2008. Hawaii. [en línea]. <http://www.voicesfromthenations.org/2008/09/21/hawaii> (citado en 15 de Julio de 2012).

**Figura 11. Fotografía de un Daegeum**



EBAY INC. s.f. Korean traditional flute "daegeum" big bamboo flute\_transverse bamboo flute [en línea]. [http://www.ebay.com/itm/KOREAN-TRADITIONAL-FLUTE-DAEGEUM-BIG-BAMBOO-FLUTE-TRANSVERSE-BAMBOO-FLUTE-/110699706977#ht\\_5003wt\\_1139](http://www.ebay.com/itm/KOREAN-TRADITIONAL-FLUTE-DAEGEUM-BIG-BAMBOO-FLUTE-TRANSVERSE-BAMBOO-FLUTE-/110699706977#ht_5003wt_1139) (citado el 15 de julio de 2012).

### **2.3 ORGANOLOGÍA DEL INSTRUMENTO**

En principio, toda flauta dulce profesional está elaborada en tres partes, a excepción de la flauta bajo, quien se divide en cuatro partes si se cuenta la tapa de la cabeza o cinco si se cuenta con un tudel. Las flautas enterizas no son muy recomendables debido a que su construcción enteriza le priva la posibilidad de afinación con la que cuentan las flautas partidas o que se pueden dividir, afectando esto la calidad de las piezas musicales.

La diversidad en los tamaños de las flautas dulces se asemeja a la diversidad de la altura en las voces humanas y es por esta razón que cada flauta a partir de su tamaño adquiere el nombre en el que se clasifican las voces humanas (soprano, contralto, tenor y bajo). Encontramos además de estas, la flauta píccolo o sopranino quien emite los sonidos más agudos de la familia y la flauta gran bajo o contrabajo quien logra la sonoridad más grave de la familia de flautas dulces.

### **2.3.1 Recomendaciones para la ejecución.**

Para el ajuste entre pieza y pieza de estos instrumentos, en algunos casos son instalados empaques de corcho que deben engrasarse con frecuencia, sin embargo, en las flautas de resina no vienen instalados tales suplementos como el corcho, pero debido a su milimétrica construcción también se hace necesario el uso frecuente de algún tipo de grasa para el ajuste.

Las piezas de las flautas debe quedar correctamente ajustadas al armarlas ya que esto puede generar que el instrumento emita sonidos indeterminados. Se debe tener un cuidado especial con la sonoridad del instrumento pues esta se puede ver afectada por a acumulación de saliva en la ranura de soplado o entrada de aire. En caso de requerir limpiar esta ranura de soplado se recomienda utilizar una pequeña tirilla de papel que absorba la humedad.

Es muy recomendable rectificar la afinación de conjunto antes de iniciar la ejecución del instrumento, ya que esta es variable de acuerdo a su material de construcción (resina o madera) y también es variable de acuerdo a su procedencia, es decir de la casa matriz donde fue fabricada.

En las siguientes gráficas se podrán detallar cada una de las partes de la flauta:

Figura 12. Flautas Soprano y Contralto

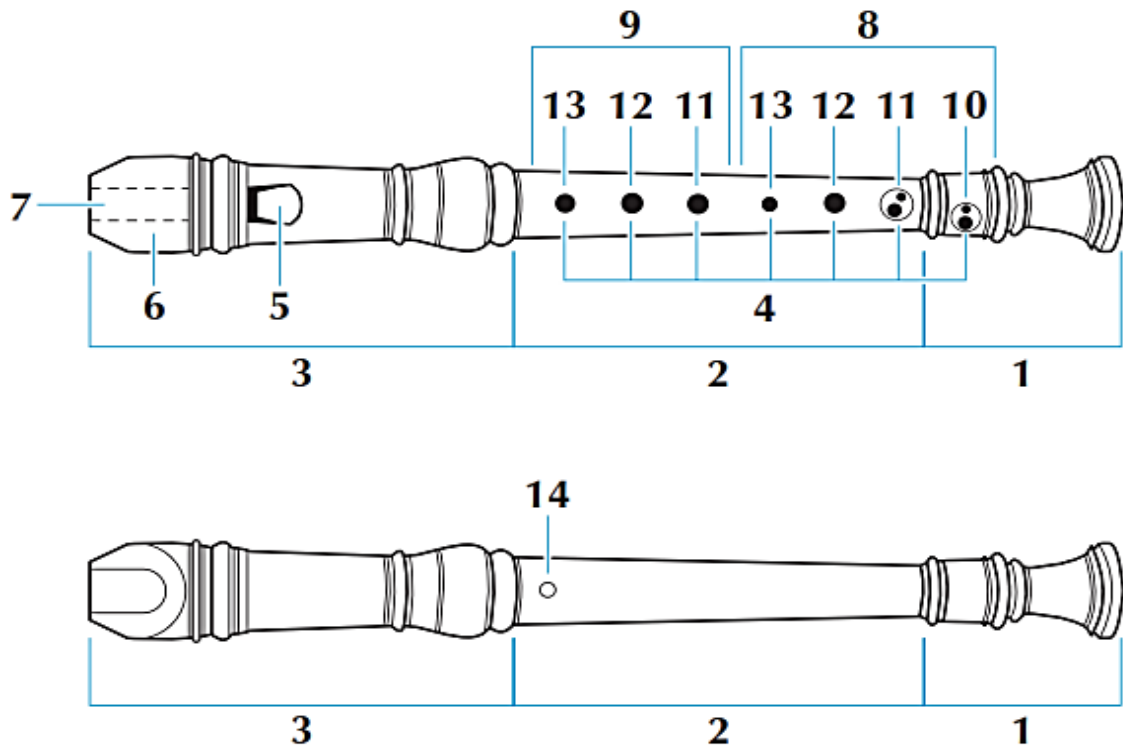

NOMENCLATURA

1	Seccion inferior
2	Seccion central
3	Seccion superior
4	Agujeros
5	Labio
6	Boquilla
7	Entrada del aire
8	Mano derecha
9	Mano izquierda
10	Dedo meñique
11	Dedo anular
12	Dedo medio
13	Dedo índice
14	Dedo pulgar

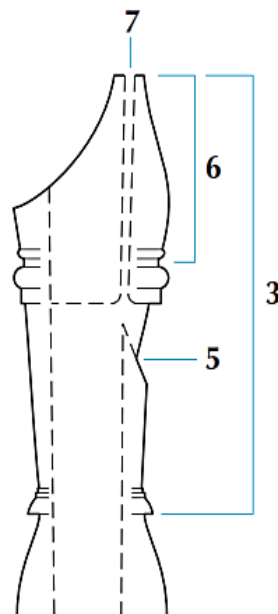

Fuente: YAMAHA. Flauta dulce de madera. Manual de instrucciones. Flautas Soprano – Sopranino – Alto. Japón. p. 10 – 11

**Figura 13. Flautas Tenor y Bajo**

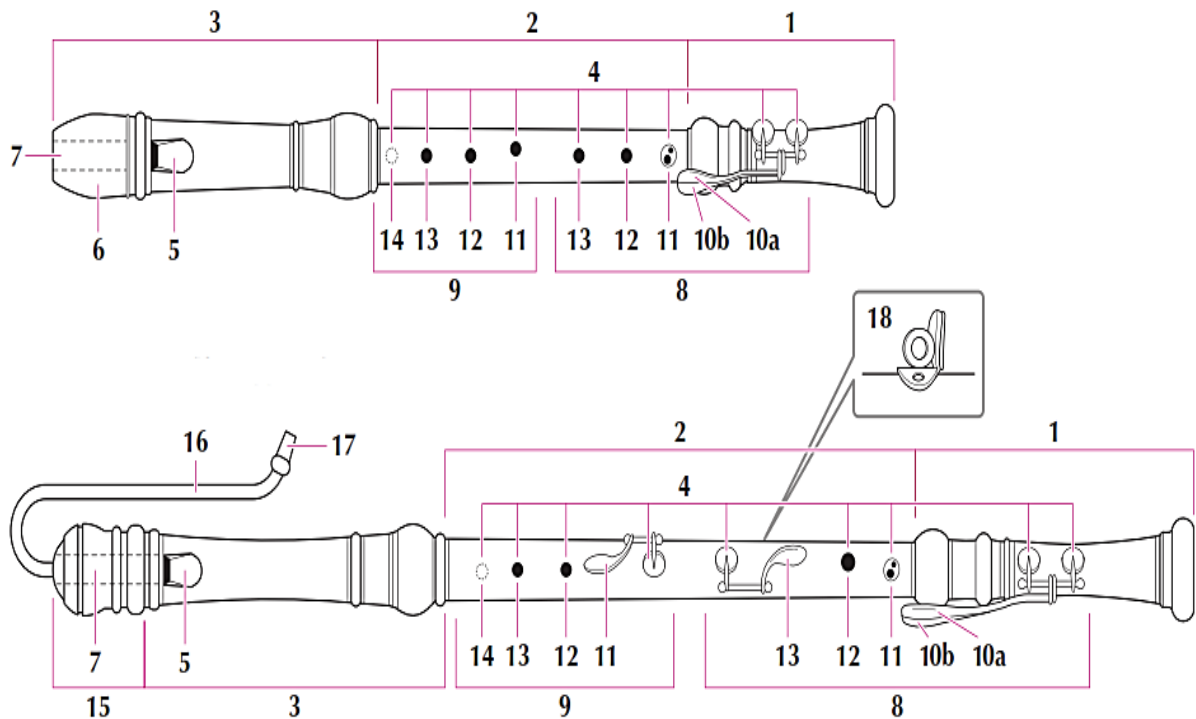

**NOMENCLATURA**

1	Seccion inferior
2	Seccion central
3	Seccion superior
4	Agujeros
5	Labio
6	Boquilla
7	Entrada del aire
8	Mano derecha
9	Mano izquierda
10	Dedo meñique
11	Dedo anular
12	Dedo medio
13	Dedo índice
14	Dedo pulgar
15	Tapa
16	Tudel
17	Boquilla
18	Apoyo del dedo pulgar

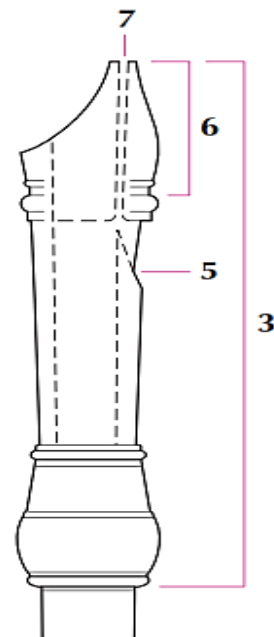

Fuente: YAMAHA. Flauta dulce de madera. Manual de instrucciones. Flautas Tenor – Bajo – Gran Bajo. Japón. p. 10 – 11

## 2.4 NOTACIÓN.

La emisión del sonido a través de la flauta se logra a partir de una columna de aire que vibra dentro de un tubo. Esta columna es alargada o acortada por medio del accionar de los dedos quienes al tapar o destapar los orificios, logran mayor o menor longitud de la onda vibratoria dentro del tubo. Este suceso se puede comparar con la acción de una cuerda sobre una guitarra, que en la extensión de sí misma varía de altura tonal de acuerdo a su lugar de digitación. Se logra el sonido más grave cuando se tienen tapados todos los orificios y al destaparlos progresivamente la columna de aire aminora su longitud, lográndose así sonidos cada vez más agudos a los que también les llamamos tonos. El juego que se produce con ellos al subir o bajar constituye la entonación.

*Normalmente el sonido de la flauta dulce es muy agudo, aunque dotado de cierta gravedad debido a sus numerosos armónicos. Sus papeles se escriben usualmente como para las voces humanas en el coro; a esto se le denomina notación coral, pero, en este caso, se debe colocar el símbolo “8” sobre la clave, de lo contrario, se escribe todo una octava arriba, lo que constituye la notación directa<sup>9</sup>.*

**Figura 14. Notación directa**



Fuente: El autor.

**Figura 15. Notación Coral**



Fuente: El autor.

---

<sup>9</sup> Ibid., p. 4

Por naturaleza, las flautas barrocas soprano, tenor y contrabajo o gran-bajo están en Do debido a que el orden simple de sus orificios producen la escala de Do Mayor, y cuya tónica es la nota más grave; a estas se les llama flautas en Do. Las flautas Sopranino, contralto y bajo, funcionan exactamente igual pero su escala básica es la de Fa Mayor. A estas se les llama flautas en Fa.

Usualmente se escribe en clave de sol para la soprano, contralto, tenor y en clave de Fa para la bajo, sin embargo, en instancias primarias de formación se pueden escribir todas en clave de sol y esto permite que las piezas musicales puedan ser leídas por todos los instrumentistas teniendo en cuenta que entre las flautas soprano, tenor y gran-bajo puede producirse el intercambio de papeles al igual que entre las flautas Sopranino, Contralto y Bajo debido a su afinación común.

Obsérvese la siguiente gráfica para una mejor representación de lo antes mencionado. El primer compás representa la notación coral y el segundo la notación real o sonido real, no usual.

**Tabla 1. Relación entre la notación coral y notación de sonido real**

	<i>Notación Coral</i>	<i>Notación de sonido real no usual</i>
<b>SOPRANO</b>		
<b>CONTRALTO</b>		
<b>TENOR</b>		
<b>BAJO</b>		

MÖNKEMEYER, Helmut. Método para tocar la flauta dulce soprano (o la flauta dulce tenor). Edición Moeck No. 2064. Editorial Moeck Verlag / Celle. [PDF] s.f. p. 4

### **3. LO INHERENTE A LA EJECUCIÓN.**

#### **3.1 POSTURA**

La comodidad del intérprete en la ejecución de la flauta dulce se verá reflejada en un buen rendimiento sonoro. Esta comodidad busca que la postura del cuerpo sea la más natural posible con relación a la flauta. Los pies deben estar bien apoyados sobre el suelo teniendo como referencia de ubicación la distancia entre los hombros cuando se toca de pie. Las obras que requieran ser leídas desde una partitura deben colocarse en un atril a una distancia conveniente para los ojos.

La flauta debe tomarse en sentido oblicuo, en un ángulo de aproximadamente 45°. La embocadura se coloca ligeramente entre los labios, sin tocar los dientes, evitando morderla, saturarla de saliva, y profundizar mucho en la boca. También se deben evitar los escapes de aire.

Las mejillas deben estar relajadas al igual que los dedos, las muñecas y el resto del cuerpo. La firmeza de la postura se refleja en los pies, quienes deben reposar totalmente en el piso. Los brazos deben estar separados del cuerpo y si se toca sentado sobre una silla, se debe tener la espalda recta y nunca apoyada sobre el espaldar.

**Figura 16. Fotografía postural (de pie)**



Fuente: El autor.

**Figura 17. Fotografía postural (sentado)**



Fuente: El autor.

### 3.1.1 ¿Cómo se debe tomar la flauta?

La mano izquierda debe ubicarse siempre en la parte superior y el dedo pulgar debe presionar de manera natural el orificio para así permitir su fácil desplazamiento. Así mismo la mano derecha debe ubicarse en la parte inferior de la flauta, prestando especial cuidado a la posición del pulgar; (*en este caso funciona como apoyo ya que allí no se encuentra ningún orificio; este dedo ayuda a sujetar la flauta con mayor firmeza*). La ubicación del dedo varía dependiendo de la longitud del mismo, sin embargo el rango de tolerancia en su desplazamiento es mínimo.

**Figura 18. Vista postural trasera y frontal de la flauta**



Fuente: El autor.

## 3.2 ARTICULACIÓN

Para propiciar la expresión en la interpretación se hace necesaria una correcta articulación, pues es fundamental para la separación entre las notas. Generalmente esta se hace de manera común en todos los instrumentos de viento. Básicamente consiste en mover la lengua de manera consciente a lo cual le llaman “toque de lengua”. Las variaciones de esta acción producen distintas articulaciones. Para ello se utilizan fonemas sencillos teniendo cuidado de no aplicar vibración en las cuerdas vocales. Podemos pues clasificar las articulaciones de la siguiente manera:

- ♪ *Articulación básica: tu-tu-tu*
- ♪ *Articulación legato: du-du-du*
- ♪ *Articulación staccato: t-t-t*
- ♪ *Articulación non legato: dad-dad-dad*
- ♪ *Articulación doble staccato: tu-ku-tu-ku<sup>10</sup>*

El dominio sobre este tipo de articulaciones, permitirán mayor versatilidad en pasajes que requieran movimientos rápidos y un mayor nivel interpretativo de los instrumentistas, teniendo en cuenta que estas articulaciones favorecen la coherencia en los fraseos, las dinámicas y la intensidad del autor.

### 3.2.1 Emisión de Sonido

La embocadura debe tocar moderadamente los labios teniendo cuidado de no apretarlos desmedidamente. Cada tono debe atacarse con la lengua de manera sutil, sin que toque los dientes ni la embocadura de la flauta por el contrario debe procurarse que la lengua golpee el paladar. La emisión del sonido debe ser concebido desde lo natural evitando soplar de forma abrupta. En primera instancia debemos procurar articular a través de la sílaba “tu” más no a través de la sílaba “hu”.

---

<sup>10</sup> FUNDACIÓN WIKIMEDIA. s.f. Articulación del sonido. [en línea].  
[http://www.es.wikipedia.org/wiki/Flauta\\_dulce#Historia](http://www.es.wikipedia.org/wiki/Flauta_dulce#Historia) (citado en 15 de julio de 2012).

*“La embocadura del instrumento es un “bloque” (A) dentro del cual un canal de viento (B) dirige el aire directamente contra un borde afilado o lengüeta (C), que transmite su vibración de aire hacia la columna de aire dentro de la flauta. Por este motivo es relativamente sencillo producir sonidos, aunque la posición de la boca produce variaciones notables en la calidad y timbre del instrumento”<sup>11</sup>.*

**Figura 19. Gráfica detallada de la sección superior de la flauta (cabeza)**

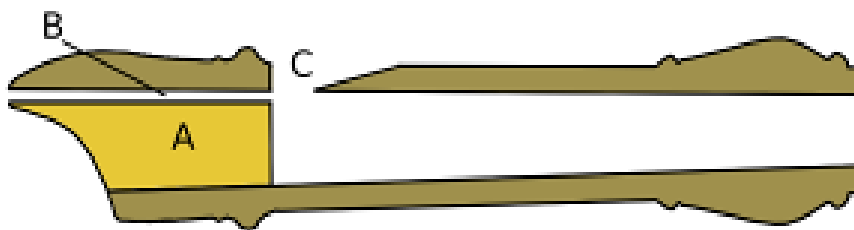

FUNDACIÓN WIKIMEDIA. s.f. Articulación del sonido. [en línea]. [http://es.wikipedia.org/wiki/Flauta\\_dulce#Historia](http://es.wikipedia.org/wiki/Flauta_dulce#Historia) (citado en 15 de julio de 2012).

El aire debe ser medido para evitar la salida de este lo menos posible especialmente para el registro grave donde no es menester imprimir una gran cantidad de aire.

*...se recomienda conveniente pensar en algo así como el empañar un espejo con el hálito, mientras se tapan muy bien los orificios indicados”<sup>12</sup>.*

### 3.3 DIGITACIÓN

Los dedos deben ubicarse sobre los orificios de modo flojo, de tal forma que sea fácil moverlos con agilidad y deben estar en un ángulo recto, teniendo cuidado de taparlos correctamente. Los dedos no deben ubicarse de modo vertical, sino que las yemas de los dedos deben estar tapando los orificios correspondientes. Los dedos de la mano izquierda se utilizan para

<sup>11</sup> FUNDACIÓN WIKIMEDIA. s.f. Emisión del sonido. [en línea]. [http://es.wikipedia.org/wiki/Flauta\\_dulce#Historia](http://es.wikipedia.org/wiki/Flauta_dulce#Historia) (citado en 15 de julio de 2012).

<sup>12</sup> AMEZQUITA-NOSSA. Op. cit., p. 5

los tres agujeros superiores y los de la mano derecha para los cuatro agujeros inferiores. El agujero de octava alta (agujero posterior) se tapa con el pulgar de la mano izquierda.

La flauta debe sostenerse flojamente, sin apretar mucho. Al principio todos los ejercicios deben tocarse lenta y uniformemente, acelerando paulatinamente y solo cuando se denote la claridad sobre la digitación y la emisión. Es importante una buena respiración, antes de cada inspiración debe expirarse completamente. Los ejercicios pueden estar provistos de comas de respiración, los cuales deben ser ubicados dentro de los ejercicios a criterio del docente que lleve a cabo la supervisión, teniendo en cuenta que esta se desplaza cada vez más procurando con esto la extensión en la capacidad respiratoria.

Una digitación correcta es la que coloca la yema de cada dedo sobre su agujero correspondiente, con firmeza pero sin brusquedad. Es muy importante resaltar la labor de los dedos aun cuando no están tapando ninguno de los orificios ya que estos nunca se alejan demasiado de la flauta sin importar si están o no en uso.

*“El pulgar de la mano izquierda tiene un juego propio con el único orificio que hay detrás de la flauta, cuyo objetivo es facilitar y precisar los tonos agudos”<sup>13</sup>.*

Es un error sostener que la flauta dulce es limitada en cuanto a la emisión de todo tipo de escalas, o que es útil tan solo en una determinada escala diatónica por carecer de llaves metálicas puesto que la flauta dulce tiene en sí misma y mediante la combinación en la pisada de los orificios, toda la gama cromática.

Hoy día, las flautas dulces poseen dos sistemas de afinación. Estas son, la afinación Alemana y la afinación Barroca.

*“La afinación Barroca es un sistema de afinación, que en la práctica consiste en que, el cuarto grado de la escala en la cual está afinada la flauta, presenta una digitación cruzada, lo mismo en el cuarto grado de la segunda octava”<sup>14</sup>.*

---

<sup>13</sup> Ibid., p. 5

Para ejemplificar esto tomaremos la flauta soprano, que es un modelo muy común y que está afinada en do. En este caso el cuarto grado corresponde a un fa y será esta nota la que tenga una digitación especial o cruzada en su primera y segunda octava

A la digitación que usaban las flautas dulces aproximadamente en el inicio de siglo XVIII se le llamó digitación barroca. Este tipo de afinación es muy usual entre quienes pretenden tener un mejor acercamiento musical a la época y a las características particulares de dicho sistema. Es por esta razón que aún se encuentran en el mercado flautas con sistema de afinación barroca y es común entre profesionales y estudiantes de música.

Por otra parte, la afinación de origen Alemán o afinación Alemana, es también un sistema de afinación que empezó a ser implementado a comienzos del siglo XX, cuando nuevamente se fabricaron las flautas dulces en este país. Al igual que el sistema barroco, el cuarto grado de la escala en que están afinados tiene una digitación particular, que para este caso es también llamada “digitación directa” lo mismo que para el cuarto grado de la segunda octava. Esta digitación afecta otras notas con digitaciones particulares. En comparación con el sistema barroco, el sistema alemán es aparentemente más sencillo y fácil de aplicar, y es por esta razón que se le implementa en algunos colegios y en niños muy pequeños que participan de programas de iniciación musical, especialmente de iniciación en la flauta dulce

En las siguientes gráficas podemos detallar con exactitud la digitación respectiva de cada nota en cada una de las flautas. Nótese que en la siguiente gráfica se muestran dos tipos de digitación para la misma nota; la de la izquierda corresponde a la estándar y la otra a la alternativa.

---

<sup>14</sup> FLAUTAS.CL. s.f. Sistema de digitación de las flautas dulces. [en línea]. <http://www.flautas.cl/> (citado el 15 de abril de 2012).

**Figura 20. Digitación general**  
(Flautas Soprano, Sopranino y Contralto o Alto)

The diagram illustrates the general fingering for Soprano, Sopranino, and Alto flutes. On the left, two flutes are shown: a Soprano flute and a Sopranino/Alto flute. The Soprano flute has a key labeled '14' at the top. The Sopranino/Alto flute has keys labeled '13', '12', '11', and '10' from top to bottom. To the right, there are two musical staves: 'Soprano (Tenor)' and 'Sopranino Alto'. Below the staves is a grid of finger positions for each note. The grid has 12 columns and 6 rows. The first row of the grid corresponds to the Soprano flute's keys (14, 13, 12, 11, 10). The second row corresponds to the Sopranino/Alto flute's keys (13, 12, 11, 10). The grid shows which keys are pressed (black circle) or not pressed (white circle) for each note. The notes are: C4, C#4, D4, D#4, E4, F4, F#4, G4, G#4, A4, A#4, B4, C5, C#5, D5, D#5, E5, F5, F#5, G5, G#5, A5, A#5, B5, C6, C#6, D6, D#6, E6, F6, F#6, G6, G#6, A6, A#6, B6, C7, C#7, D7, D#7, E7, F7, F#7, G7, G#7, A7, A#7, B7, C8, C#8, D8, D#8, E8, F8, F#8, G8, G#8, A8, A#8, B8, C9, C#9, D9, D#9, E9, F9, F#9, G9, G#9, A9, A#9, B9, C10, C#10, D10, D#10, E10, F10, F#10, G10, G#10, A10, A#10, B10, C11, C#11, D11, D#11, E11, F11, F#11, G11, G#11, A11, A#11, B11, C12, C#12, D12, D#12, E12, F12, F#12, G12, G#12, A12, A#12, B12, C13, C#13, D13, D#13, E13, F13, F#13, G13, G#13, A13, A#13, B13, C14, C#14, D14, D#14, E14, F14, F#14, G14, G#14, A14, A#14, B14, C15, C#15, D15, D#15, E15, F15, F#15, G15, G#15, A15, A#15, B15, C16, C#16, D16, D#16, E16, F16, F#16, G16, G#16, A16, A#16, B16, C17, C#17, D17, D#17, E17, F17, F#17, G17, G#17, A17, A#17, B17, C18, C#18, D18, D#18, E18, F18, F#18, G18, G#18, A18, A#18, B18, C19, C#19, D19, D#19, E19, F19, F#19, G19, G#19, A19, A#19, B19, C20, C#20, D20, D#20, E20, F20, F#20, G20, G#20, A20, A#20, B20, C21, C#21, D21, D#21, E21, F21, F#21, G21, G#21, A21, A#21, B21, C22, C#22, D22, D#22, E22, F22, F#22, G22, G#22, A22, A#22, B22, C23, C#23, D23, D#23, E23, F23, F#23, G23, G#23, A23, A#23, B23, C24, C#24, D24, D#24, E24, F24, F#24, G24, G#24, A24, A#24, B24, C25, C#25, D25, D#25, E25, F25, F#25, G25, G#25, A25, A#25, B25, C26, C#26, D26, D#26, E26, F26, F#26, G26, G#26, A26, A#26, B26, C27, C#27, D27, D#27, E27, F27, F#27, G27, G#27, A27, A#27, B27, C28, C#28, D28, D#28, E28, F28, F#28, G28, G#28, A28, A#28, B28, C29, C#29, D29, D#29, E29, F29, F#29, G29, G#29, A29, A#29, B29, C30, C#30, D30, D#30, E30, F30, F#30, G30, G#30, A30, A#30, B30, C31, C#31, D31, D#31, E31, F31, F#31, G31, G#31, A31, A#31, B31, C32, C#32, D32, D#32, E32, F32, F#32, G32, G#32, A32, A#32, B32, C33, C#33, D33, D#33, E33, F33, F#33, G33, G#33, A33, A#33, B33, C34, C#34, D34, D#34, E34, F34, F#34, G34, G#34, A34, A#34, B34, C35, C#35, D35, D#35, E35, F35, F#35, G35, G#35, A35, A#35, B35, C36, C#36, D36, D#36, E36, F36, F#36, G36, G#36, A36, A#36, B36, C37, C#37, D37, D#37, E37, F37, F#37, G37, G#37, A37, A#37, B37, C38, C#38, D38, D#38, E38, F38, F#38, G38, G#38, A38, A#38, B38, C39, C#39, D39, D#39, E39, F39, F#39, G39, G#39, A39, A#39, B39, C40, C#40, D40, D#40, E40, F40, F#40, G40, G#40, A40, A#40, B40, C41, C#41, D41, D#41, E41, F41, F#41, G41, G#41, A41, A#41, B41, C42, C#42, D42, D#42, E42, F42, F#42, G42, G#42, A42, A#42, B42, C43, C#43, D43, D#43, E43, F43, F#43, G43, G#43, A43, A#43, B43, C44, C#44, D44, D#44, E44, F44, F#44, G44, G#44, A44, A#44, B44, C45, C#45, D45, D#45, E45, F45, F#45, G45, G#45, A45, A#45, B45, C46, C#46, D46, D#46, E46, F46, F#46, G46, G#46, A46, A#46, B46, C47, C#47, D47, D#47, E47, F47, F#47, G47, G#47, A47, A#47, B47, C48, C#48, D48, D#48, E48, F48, F#48, G48, G#48, A48, A#48, B48, C49, C#49, D49, D#49, E49, F49, F#49, G49, G#49, A49, A#49, B49, C50, C#50, D50, D#50, E50, F50, F#50, G50, G#50, A50, A#50, B50, C51, C#51, D51, D#51, E51, F51, F#51, G51, G#51, A51, A#51, B51, C52, C#52, D52, D#52, E52, F52, F#52, G52, G#52, A52, A#52, B52, C53, C#53, D53, D#53, E53, F53, F#53, G53, G#53, A53, A#53, B53, C54, C#54, D54, D#54, E54, F54, F#54, G54, G#54, A54, A#54, B54, C55, C#55, D55, D#55, E55, F55, F#55, G55, G#55, A55, A#55, B55, C56, C#56, D56, D#56, E56, F56, F#56, G56, G#56, A56, A#56, B56, C57, C#57, D57, D#57, E57, F57, F#57, G57, G#57, A57, A#57, B57, C58, C#58, D58, D#58, E58, F58, F#58, G58, G#58, A58, A#58, B58, C59, C#59, D59, D#59, E59, F59, F#59, G59, G#59, A59, A#59, B59, C60, C#60, D60, D#60, E60, F60, F#60, G60, G#60, A60, A#60, B60, C61, C#61, D61, D#61, E61, F61, F#61, G61, G#61, A61, A#61, B61, C62, C#62, D62, D#62, E62, F62, F#62, G62, G#62, A62, A#62, B62, C63, C#63, D63, D#63, E63, F63, F#63, G63, G#63, A63, A#63, B63, C64, C#64, D64, D#64, E64, F64, F#64, G64, G#64, A64, A#64, B64, C65, C#65, D65, D#65, E65, F65, F#65, G65, G#65, A65, A#65, B65, C66, C#66, D66, D#66, E66, F66, F#66, G66, G#66, A66, A#66, B66, C67, C#67, D67, D#67, E67, F67, F#67, G67, G#67, A67, A#67, B67, C68, C#68, D68, D#68, E68, F68, F#68, G68, G#68, A68, A#68, B68, C69, C#69, D69, D#69, E69, F69, F#69, G69, G#69, A69, A#69, B69, C70, C#70, D70, D#70, E70, F70, F#70, G70, G#70, A70, A#70, B70, C71, C#71, D71, D#71, E71, F71, F#71, G71, G#71, A71, A#71, B71, C72, C#72, D72, D#72, E72, F72, F#72, G72, G#72, A72, A#72, B72, C73, C#73, D73, D#73, E73, F73, F#73, G73, G#73, A73, A#73, B73, C74, C#74, D74, D#74, E74, F74, F#74, G74, G#74, A74, A#74, B74, C75, C#75, D75, D#75, E75, F75, F#75, G75, G#75, A75, A#75, B75, C76, C#76, D76, D#76, E76, F76, F#76, G76, G#76, A76, A#76, B76, C77, C#77, D77, D#77, E77, F77, F#77, G77, G#77, A77, A#77, B77, C78, C#78, D78, D#78, E78, F78, F#78, G78, G#78, A78, A#78, B78, C79, C#79, D79, D#79, E79, F79, F#79, G79, G#79, A79, A#79, B79, C80, C#80, D80, D#80, E80, F80, F#80, G80, G#80, A80, A#80, B80, C81, C#81, D81, D#81, E81, F81, F#81, G81, G#81, A81, A#81, B81, C82, C#82, D82, D#82, E82, F82, F#82, G82, G#82, A82, A#82, B82, C83, C#83, D83, D#83, E83, F83, F#83, G83, G#83, A83, A#83, B83, C84, C#84, D84, D#84, E84, F84, F#84, G84, G#84, A84, A#84, B84, C85, C#85, D85, D#85, E85, F85, F#85, G85, G#85, A85, A#85, B85, C86, C#86, D86, D#86, E86, F86, F#86, G86, G#86, A86, A#86, B86, C87, C#87, D87, D#87, E87, F87, F#87, G87, G#87, A87, A#87, B87, C88, C#88, D88, D#88, E88, F88, F#88, G88, G#88, A88, A#88, B88, C89, C#89, D89, D#89, E89, F89, F#89, G89, G#89, A89, A#89, B89, C90, C#90, D90, D#90, E90, F90, F#90, G90, G#90, A90, A#90, B90, C91, C#91, D91, D#91, E91, F91, F#91, G91, G#91, A91, A#91, B91, C92, C#92, D92, D#92, E92, F92, F#92, G92, G#92, A92, A#92, B92, C93, C#93, D93, D#93, E93, F93, F#93, G93, G#93, A93, A#93, B93, C94, C#94, D94, D#94, E94, F94, F#94, G94, G#94, A94, A#94, B94, C95, C#95, D95, D#95, E95, F95, F#95, G95, G#95, A95, A#95, B95, C96, C#96, D96, D#96, E96, F96, F#96, G96, G#96, A96, A#96, B96, C97, C#97, D97, D#97, E97, F97, F#97, G97, G#97, A97, A#97, B97, C98, C#98, D98, D#98, E98, F98, F#98, G98, G#98, A98, A#98, B98, C99, C#99, D99, D#99, E99, F99, F#99, G99, G#99, A99, A#99, B99, C100, C#100, D100, D#100, E100, F100, F#100, G100, G#100, A100, A#100, B100, C101, C#101, D101, D#101, E101, F101, F#101, G101, G#101, A101, A#101, B101, C102, C#102, D102, D#102, E102, F102, F#102, G102, G#102, A102, A#102, B102, C103, C#103, D103, D#103, E103, F103, F#103, G103, G#103, A103, A#103, B103, C104, C#104, D104, D#104, E104, F104, F#104, G104, G#104, A104, A#104, B104, C105, C#105, D105, D#105, E105, F105, F#105, G105, G#105, A105, A#105, B105, C106, C#106, D106, D#106, E106, F106, F#106, G106, G#106, A106, A#106, B106, C107, C#107, D107, D#107, E107, F107, F#107, G107, G#107, A107, A#107, B107, C108, C#108, D108, D#108, E108, F108, F#108, G108, G#108, A108, A#108, B108, C109, C#109, D109, D#109, E109, F109, F#109, G109, G#109, A109, A#109, B109, C110, C#110, D110, D#110, E110, F110, F#110, G110, G#110, A110, A#110, B110, C111, C#111, D111, D#111, E111, F111, F#111, G111, G#111, A111, A#111, B111, C112, C#112, D112, D#112, E112, F112, F#112, G112, G#112, A112, A#112, B112, C113, C#113, D113, D#113, E113, F113, F#113, G113, G#113, A113, A#113, B113, C114, C#114, D114, D#114, E114, F114, F#114, G114, G#114, A114, A#114, B114, C115, C#115, D115, D#115, E115, F115, F#115, G115, G#115, A115, A#115, B115, C116, C#116, D116, D#116, E116, F116, F#116, G116, G#116, A116, A#116, B116, C117, C#117, D117, D#117, E117, F117, F#117, G117, G#117, A117, A#117, B117, C118, C#118, D118, D#118, E118, F118, F#118, G118, G#118, A118, A#118, B118, C119, C#119, D119, D#119, E119, F119, F#119, G119, G#119, A119, A#119, B119, C120, C#120, D120, D#120, E120, F120, F#120, G120, G#120, A120, A#120, B120, C121, C#121, D121, D#121, E121, F121, F#121, G121, G#121, A121, A#121, B121, C122, C#122, D122, D#122, E122, F122, F#122, G122, G#122, A122, A#122, B122, C123, C#123, D123, D#123, E123, F123, F#123, G123, G#123, A123, A#123, B123, C124, C#124, D124, D#124, E124, F124, F#124, G124, G#124, A124, A#124, B124, C125, C#125, D125, D#125, E125, F125, F#125, G125, G#125, A125, A#125, B125, C126, C#126, D126, D#126, E126, F126, F#126, G126, G#126, A126, A#126, B126, C127, C#127, D127, D#127, E127, F127, F#127, G127, G#127, A127, A#127, B127, C128, C#128, D128, D#128, E128, F128, F#128, G128, G#128, A128, A#128, B128, C129, C#129, D129, D#129, E129, F129, F#129, G129, G#129, A129, A#129, B129, C130, C#130, D130, D#130, E130, F130, F#130, G130, G#130, A130, A#130, B130, C131, C#131, D131, D#131, E131, F131, F#131, G131, G#131, A131, A#131, B131, C132, C#132, D132, D#132, E132, F132, F#132, G132, G#132, A132, A#132, B132, C133, C#133, D133, D#133, E133, F133, F#133, G133, G#133, A133, A#133, B133, C134, C#134, D134, D#134, E134, F134, F#134, G134, G#134, A134, A#134, B134, C135, C#135, D135, D#135, E135, F135, F#135, G135, G#135, A135, A#135, B135, C136, C#136, D136, D#136, E136, F136, F#136, G136, G#136, A136, A#136, B136, C137, C#137, D137, D#137, E137, F137, F#137, G137, G#137, A137, A#137, B137, C138, C#138, D138, D#138, E138, F138, F#138, G138, G#138, A138, A#138, B138, C139, C#139, D139, D#139, E139, F139, F#139, G139, G#139, A139, A#139, B139, C140, C#140, D140, D#140, E140, F140, F#140, G140, G#140, A140, A#140, B140, C141, C#141, D141, D#141, E141, F141, F#141, G141, G#141, A141, A#141, B141, C142, C#142, D142, D#142, E142, F142, F#142, G142, G#142, A142, A#142, B142, C143, C#143, D143, D#143, E143, F143, F#143, G143, G#143, A143, A#143, B143, C144, C#144, D144, D#144, E144, F144, F#144, G144, G#144, A144, A#144, B144, C145, C#145, D145, D#145, E145, F145, F#145, G145, G#145, A145, A#145, B145, C146, C#146, D146, D#146, E146, F146, F#146, G146, G#146, A146, A#146, B146, C147, C#147, D147, D#147, E147, F147, F#147, G147, G#147, A147, A#147, B147, C148, C#148, D148, D#148, E148, F148, F#148, G148, G#148, A148, A#148, B148, C149, C#149, D149, D#149, E149, F149, F#149, G149, G#149, A149, A#149, B149, C150, C#150, D150, D#150, E150, F150, F#150, G150, G#150, A150, A#150, B150, C151, C#151, D151, D#151, E151, F151, F#151, G151, G#151, A151, A#151, B151, C152, C#152, D152, D#152, E152, F152, F#152, G152, G#152, A152, A#152, B152, C153, C#153, D153, D#153, E153, F153, F#153, G153, G#153, A153, A#153, B153, C154, C#154, D154, D#154, E154, F154, F#154, G154, G#154, A154, A#154, B154, C155, C#155, D155, D#155, E155, F155, F#155, G155, G#155, A155, A#155, B155, C156, C#156, D156, D#156, E156, F156, F#156, G156, G#156, A156, A#156, B156, C157, C#157, D157, D#157, E157, F157, F#157, G157, G#157, A157, A#157, B157, C158, C#158, D158, D#158, E158, F158, F#158, G158, G#158, A158, A#158, B158, C159, C#159, D159, D#159, E159, F159, F#159, G159, G#159, A159, A#159, B159, C160, C#160, D160, D#160, E160, F160, F#160, G160, G#160, A160, A#160, B160, C161, C#161, D161, D#161, E161, F161, F#161, G161, G#161, A161, A#161, B161, C162, C#162, D162, D#162, E162, F162, F#162, G162, G#162, A162, A#162, B162, C163, C#163, D163, D#163, E163, F163, F#163, G163, G#163, A163, A#163, B163, C164, C#164, D164, D#164, E164, F164, F#164, G164, G#164, A164, A#164, B164, C165, C#165, D165, D#165, E165, F165, F#165, G165, G#165, A165, A#165, B165, C166, C#166, D166, D#166, E166, F166, F#166, G166, G#166, A166, A#166, B166, C167, C#167, D167, D#167, E167, F167, F#167, G167, G#167, A167, A#167, B167, C168, C#168, D168, D#168, E168, F168, F#168, G168, G#168, A168, A#168, B168, C169, C#169, D169, D#169, E169, F169, F#169, G169, G#169, A169, A#169, B169, C170, C#170, D170, D#170, E170, F170, F#170, G170, G#170, A170, A#170, B170, C171, C#171, D171, D#171, E171, F171, F#171, G171, G#171, A171, A#171, B171, C172, C#172, D172, D#172, E172, F172, F#172, G172, G#172, A172, A#172, B172, C173, C#173, D173, D#173, E173, F173, F#173, G173, G#173, A173, A#173, B173, C174, C#174, D174, D#174, E174, F174, F#174, G174, G#174, A174, A#174, B174, C175, C#175, D175, D#175, E175, F175, F#175, G175, G#175, A175, A#175, B175, C176, C#176, D176, D#176, E176, F176, F#176, G176, G#176, A176, A#176, B176, C177, C#177, D177, D#177, E177, F177, F#177, G177, G#177, A177, A#177, B177, C178, C#178, D178, D#178, E178, F178, F#178, G178, G#178, A178, A#178, B178, C179, C#179, D179, D#179, E179, F179, F#179, G179, G#179, A179, A#179, B179, C180, C#180, D180, D#180, E180, F180, F#180, G180, G#180, A180, A#180, B180, C181, C#181, D181, D#181, E181, F181, F#181, G181, G#181, A181, A#181, B181, C182, C#182, D182, D#182, E182, F182, F#182, G182, G#182, A182, A#182, B182, C183, C#183, D183, D#183, E183, F183, F#183, G183, G#183, A183, A#183, B183, C184, C#184, D184, D#184, E184, F184, F#184, G184, G#184, A184, A#184, B184, C185, C#185, D185, D#185, E185, F185, F#185, G185, G#185, A185, A#185, B185, C186, C#186, D186, D#186, E186, F186, F#186, G186, G#186, A186, A#186, B186, C187, C#187, D187, D#187, E187, F187, F#187, G187, G#187, A187, A#187, B187, C188, C#188, D188, D#188, E188, F188, F#188, G188, G#188, A188, A#188, B188, C189, C#189, D189, D#189, E189, F189, F#189, G189, G#189, A189, A#189, B189, C190, C#190, D190, D#190, E190, F190, F#190, G190, G#190, A190, A#190, B190, C191, C#191, D191, D#191, E191, F191, F#191, G191, G#191, A191, A#191, B191, C192, C#192, D192, D#192, E192, F192, F#192, G192, G#192, A192, A#192, B192, C193, C#193, D193, D#193, E193, F193, F#193, G193, G#193, A193, A#193, B193, C194, C#194, D194, D#194, E194, F194, F#194, G194, G#194, A194, A#194, B194, C195, C#195, D195, D#195, E195, F195, F#195, G195, G#195, A195, A#195, B195, C196, C#196, D196, D#196, E196, F196, F#196, G196, G#196, A196, A#196, B196, C197, C#197, D197, D#197, E197, F197, F#197, G197, G#197, A197, A#197, B197, C198, C#198, D198, D#198, E198, F198, F#198, G198, G#198, A198, A#198, B198, C199, C#199, D199, D#199, E199, F199, F#199, G199, G#199, A199, A#199, B199, C200, C#200, D200, D#200, E200, F200, F#200, G200, G#200, A200, A#200, B200, C201, C#201, D201, D#201, E201, F201, F#201, G201, G#201, A201, A#201, B201, C202, C#202, D202, D#202, E202, F202, F#202, G202, G#202, A202, A#202, B202, C203, C#203, D203, D#203, E203, F203, F#203, G203, G#203, A203, A#203, B203, C204, C#204, D204, D#204, E204, F204, F#204, G204, G#204, A204, A#204, B204, C205, C#205, D205, D#205, E205, F205, F#205, G205, G#205, A205, A#205, B205, C206, C#206, D206, D#206, E206, F206, F#206, G206, G#206, A206, A#206, B206, C207, C#207, D207, D#207, E207, F207, F#2

**Figura 21. Digitación general**  
(Flautas Tenor y Bajo)

Fuente: YAMAHA. Flauta dulce de madera. Manual de instrucciones. Flautas Tenor – Bajo – Gran Bajo. Japón. p. 12

- ✓ En esta gráfica se muestran las digitaciones para las flautas Tenor y Bajo.
- ✓ Si se muestran dos o más digitaciones, la de la izquierda es estándar y la otra u otras son alternativas.
- ✓ La misma posición que en la flauta Tenor representa la nota DO, en las flauta Bajo representa la nota FA.

**Figura 22. Digitación general de los sistemas de afinación Alemana y Barroca**  
(G = Alemana – B = Barroca)

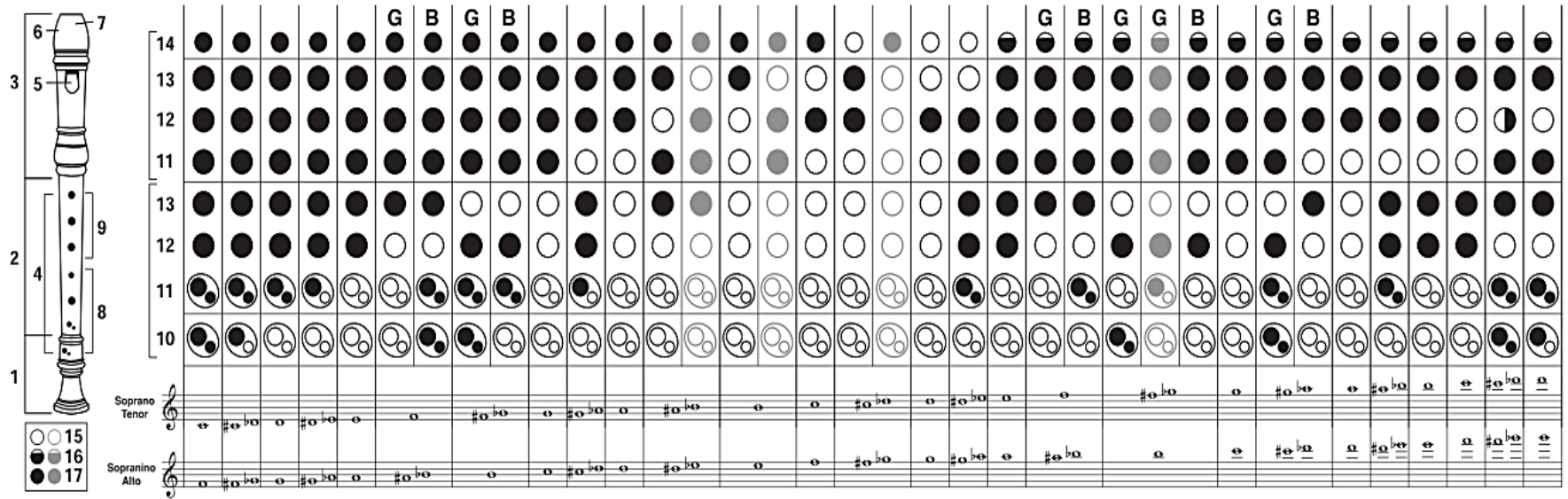

Fuente: YAMAHA. Manual de instrucciones. Sistema Alemán · Barroco. Cuadro de digitación. Japón. p. 1

- En la parte superior del cuadro de digitación podemos ver las letras G y B. Estas denotan las posibilidades que existen en la digitación de algunas notas específicas. La letra G aplica para el **sistema Alemán o Directo**, mientras que la letra B aplica para el **sistema Barroco**.

**Figura 23. Especificaciones de digitación**

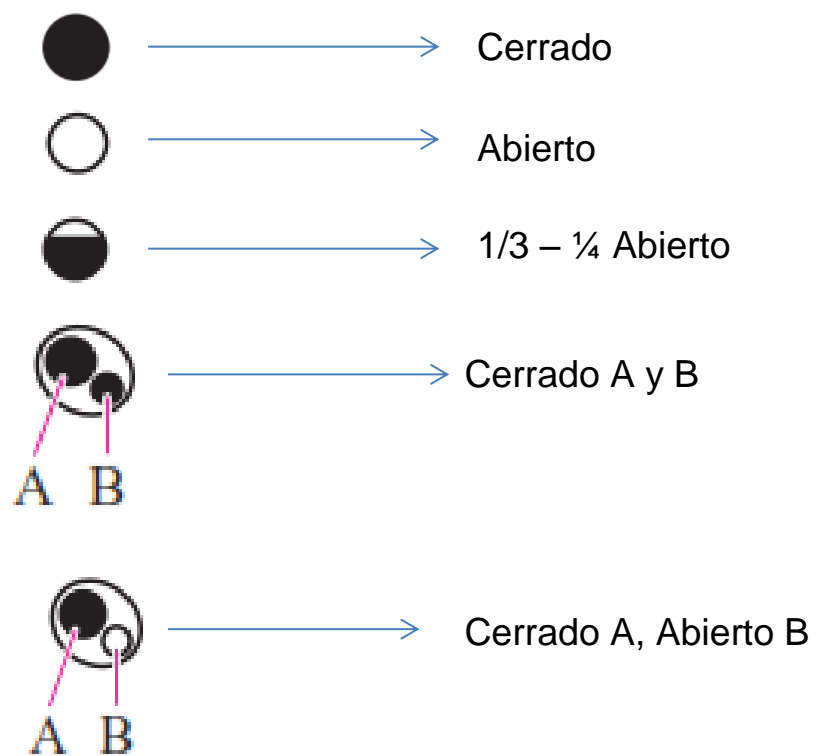

Fuente: YAMAHA. Flauta dulce de madera. Manual de instrucciones. Flautas Soprano – Sopranino – Alto. Japón. p. 13

### 3.4 TESITURA INSTRUMENTAL

La tesitura de cada una de las flautas nos permite notar un gran compendio sonoro sobre las obras para dúo, trio, cuarteto u orquesta de flautas dulces, ya que además de que cada una de las flautas tiene un alcance de dos octavas en promedio, logran extender entre todas ellas un gran espacio dentro del espectro tonal de la música. Véase a continuación la gráfica de los registros o tesituras de cada una de las flautas. (Notación real).

Tabla 2. Tesitura detallada de cada flauta.

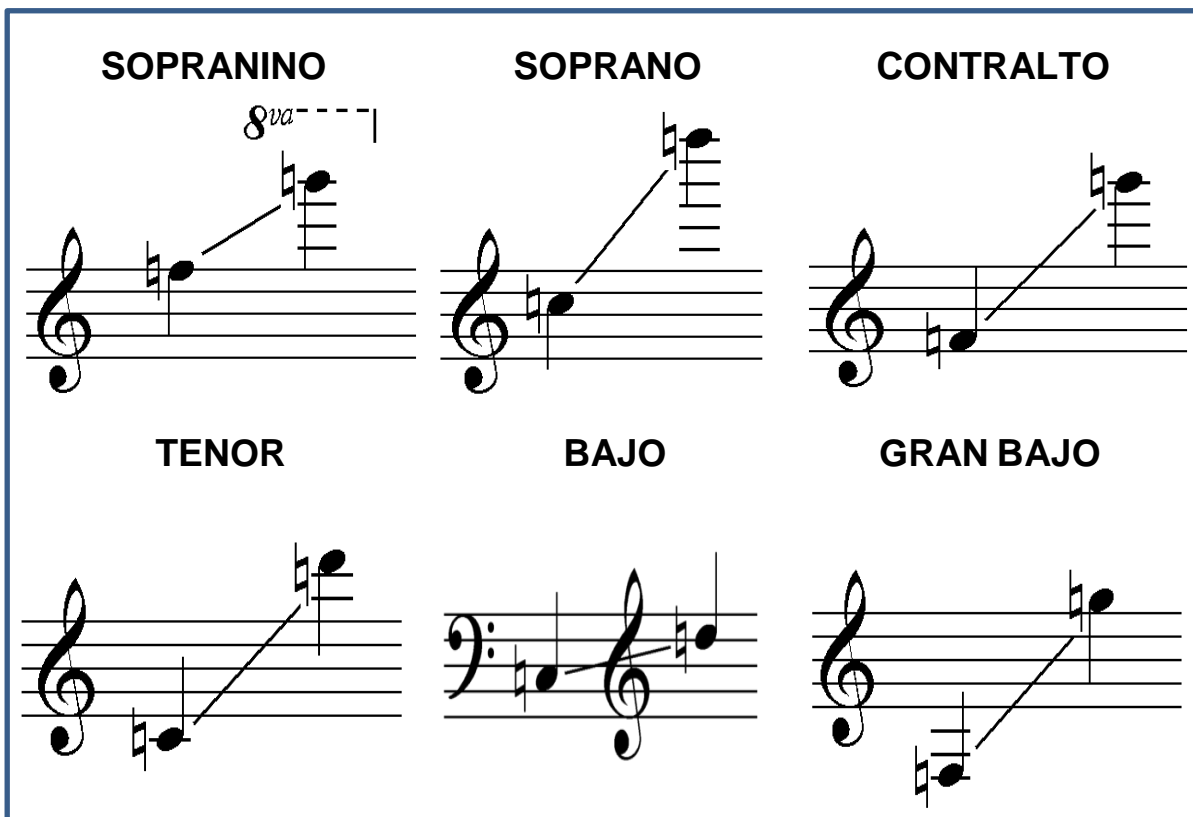

Fuente: el autor

**Figura 24. Tesitura de las flautas teniendo como referencia las teclas del piano**

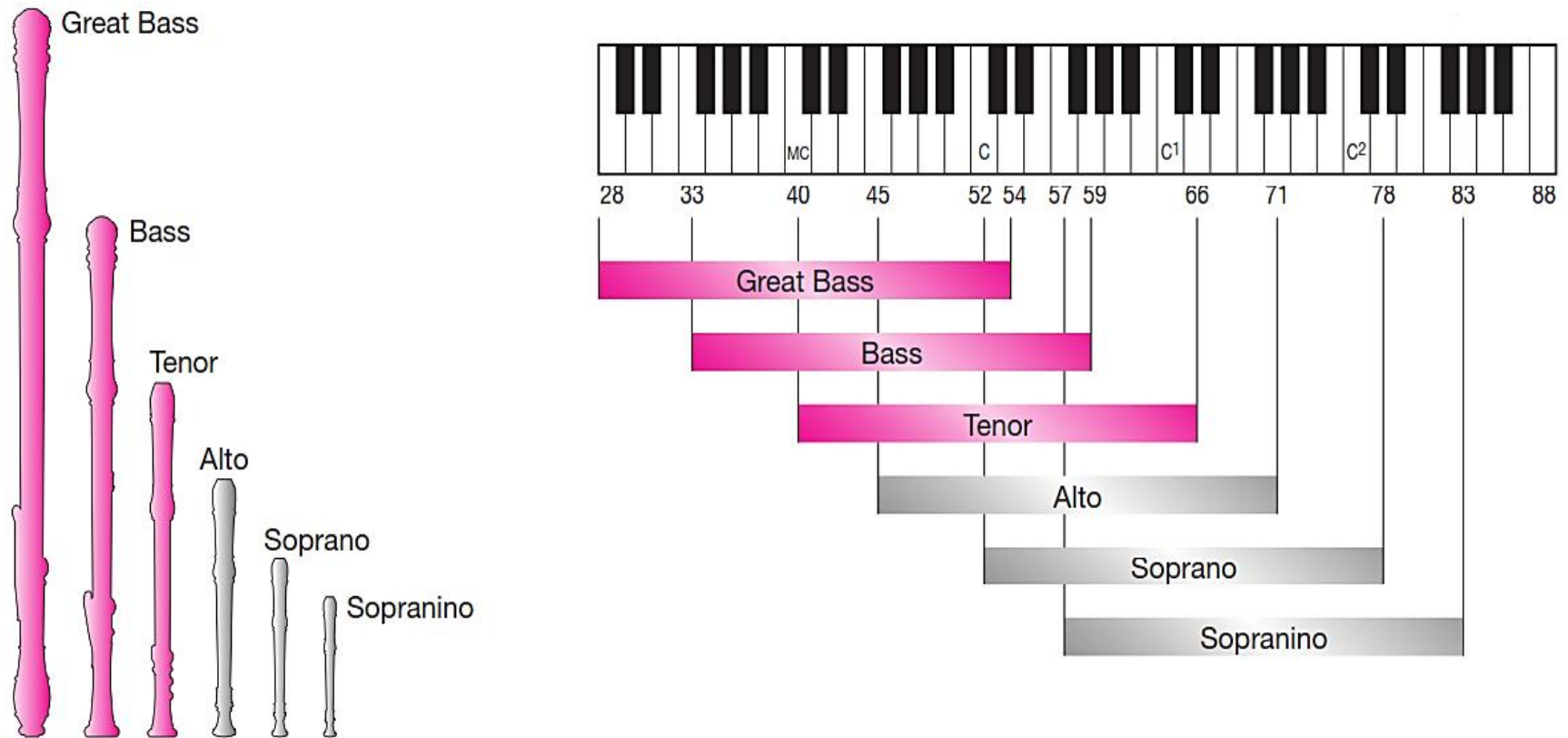

Fuente: YAMAHA. Flauta dulce de madera. Manual de instrucciones. Flautas Tenor – Bajo – Gran Bajo. Japón. p. 18

## **4. SISTEMA DE APRENDIZAJE Y METODOLOGÍA**

### **4.1 LA PRÁCTICA Y EL ENSAMBLE A TRAVÉS DE LA LECTO-IMITACIÓN**

En esta sección es importante resaltar que la ejecución de flauta dulce y la posterior emisión de las notas musicales ya sea para el estudio de ejercicios preparatorios (escalas, pequeños ejercicios etc.) u obras especialmente las de menor tamaño (entre 4 y 20 compases) la lecto-imitación se convierte en un sistema metodológico eficaz y de fácil asimilación.

Este consiste inicialmente en la lectura de las notas musicales (teniendo en cuenta el previo trabajo de lectura musical como lo son el bigrama, trigrama, tetragrama y Pentagrama) y en la repetición constante y sistemática por parte del maestro de las notas que los pequeños instrumentistas deben tocar. Esta repetición constante no solo debe ser recitada sino entonada, dado que así los niños logran asimilar con mayor facilidad la altura tonal y anticipar mentalmente la correcta digitación de las notas, especialmente las del registro agudo.

Consecuente a esto los niños imitarán primeramente con su voz el nombre y la rítmica de las notas recitadas por el maestro y después remplazarán su voz por el sonido del instrumento, teniendo cuidado de no perder la rítmica ya expuesta. Es muy importante tener la partitura de la pieza musical que se está trabajando, ya que ello facilita y abona terreno para el posterior trabajo de lectura musical en los niveles superiores de aprendizaje.

Esta propuesta busca el ascenso y mejoramiento en la interpretación de la flauta dulce a través de pasos básicos como lo son el conocimiento de la misma, donde se inicia con la descripción y detalle del instrumento, los cuidados básicos, la variación de su altura y timbre sonoro a partir de la intensidad del aire suministrado.

Por consiguiente la propuesta se lleva a cabo a través de pasos o peldaños que se deben cumplir para el avance y el logro del objetivo específico. Por ejemplo, la introducción del proyecto enfatiza notablemente en el dominio de la flauta dulce soprano como instrumento inicial y, que el dominio de este denotará en los ejecutantes mayor versatilidad, familiaridad con el instrumento y técnica de ejecución (Respiración, postura, digitación, relajación, intensidad de ejecución etc.) para posteriormente ejecutar otra de las flautas dulces de la orquesta. Todo esto sujeto a condicionamientos de tipo físico (las flautas tenor y bajo exigen una mayor envergadura física por su gran tamaño), académico (incentivo al buen rendimiento y cumplimiento en las tareas) y comportamental (incentivo al buen comportamiento en clase y al compromiso adquirido con el grupo musical).

Sin embargo es importante resaltar que el hecho de quedarse tocando la flauta soprano en la orquesta o grupo de flautas no es un castigo o represalia por no haber hecho méritos para cambiar de flauta, sino por el contrario, el maestro debe con mucho tacto incentivar al grupo de ejecutantes de flauta soprano a tocar aún con más ahínco el instrumento asignado debido a su gran papel dentro del grupo orquestal.

Las asignaciones de instrumentos las debe hacer el maestro con base a los criterios ya expuestos y de manera privada, para no herir la susceptibilidad de algunos de los instrumentistas que no fueron “premiados” con el cambio de instrumento, por llamarlo de alguna manera

## 5. COMO TOCAR LA FLAUTA DULCE

Figura 25. Referencia gráfica postural

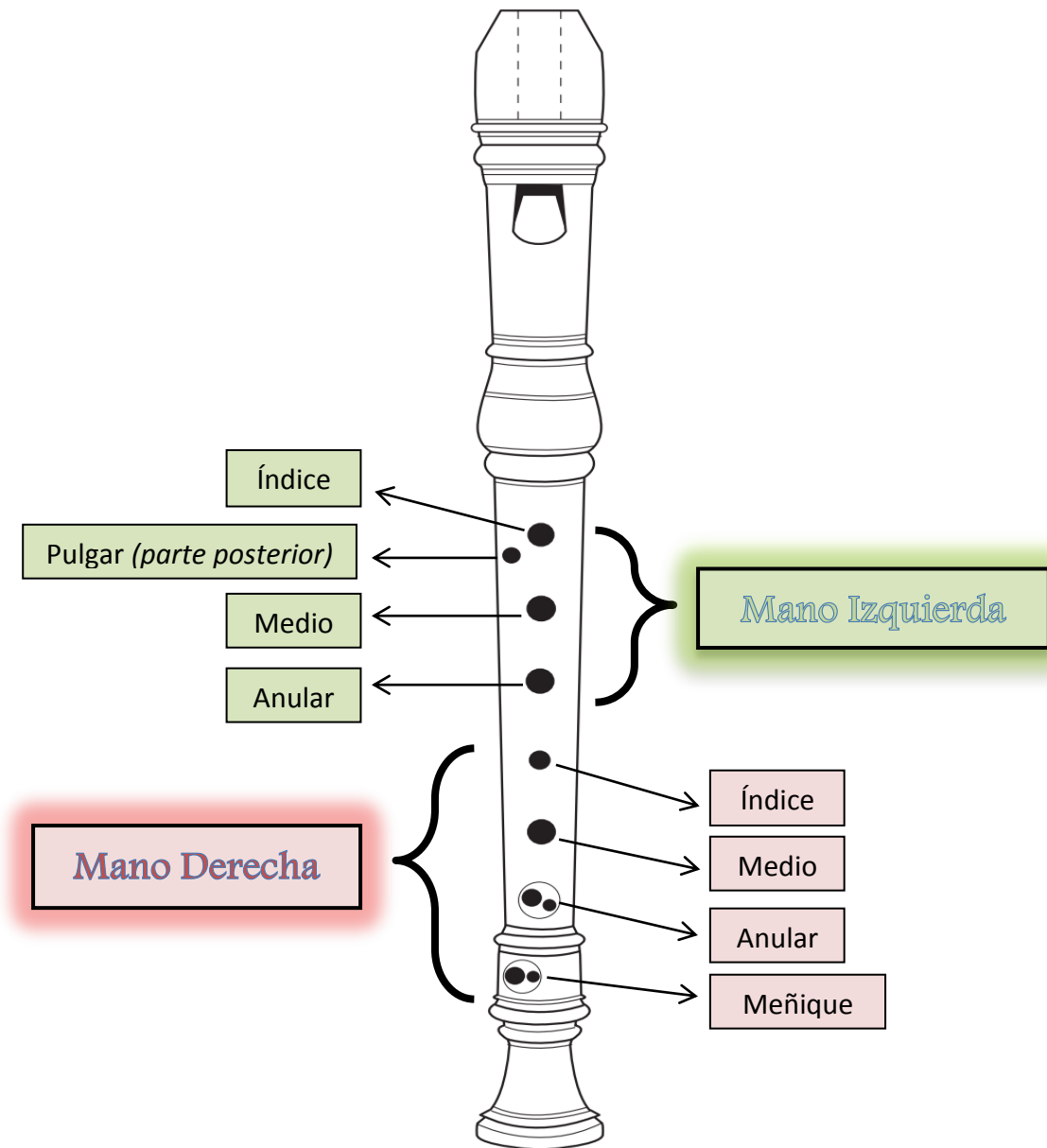

Fuente: El autor.

## 5.1 TRABAJO CON LA MANO IZQUIERDA.

En esta etapa de iniciación los niños reconocerán la flauta a través del tacto inicialmente con la mano izquierda; la ubicación correcta de esta la podemos ver en las figuras 25 y 26.

**Figura 26. Ubicación de la mano izquierda sobre la flauta**



Fuente: El autor.

Como podemos observar en las imágenes los dedos índice, medio y anular se ubican en la parte superior delantera y el dedo pulgar en la parte posterior tapando sus respectivos orificios.

En primera instancia empezaremos a digitar (*destapar/tapar los orificios*) con los dedos anular, medio e índice de la mano izquierda, obteniendo las notas SOL, LA y SI respectivamente. Véanse las gráficas a continuación.



### Figura 29. Ejercicio No. 2 (notas SOL – LA – SI)

Soprano

MÖNKEMEYER, Helmut. Método para tocar la flauta dulce soprano (o la flauta dulce tenor). Edición Moeck No. 2064. Moeck Verlag / Celle. [PDF] s.f. p. 5

### Figura 30. Ejercicio No. 3 (notas SOL – LA – SI)

Soprano

MÖNKEMEYER, Helmut. Método para tocar la flauta dulce soprano (o la flauta dulce tenor). Edición Moeck No. 2064. Moeck Verlag / Celle. [PDF] s.f. p. 5

#### 5.1.1 El registro agudo. (Parte I)

En esta sección, nos encargaremos de trabajar con especial cuidado el registro agudo con la mano izquierda. Las notas que lograremos obtener del registro agudo, son DO AGUDO Y RE AGUDO. Para lograr estas notas, ubicaremos los dedos de la mano izquierda de la siguiente manera:

**Figura 31. Ubicación de las notas Do y Re (registro agudo)**

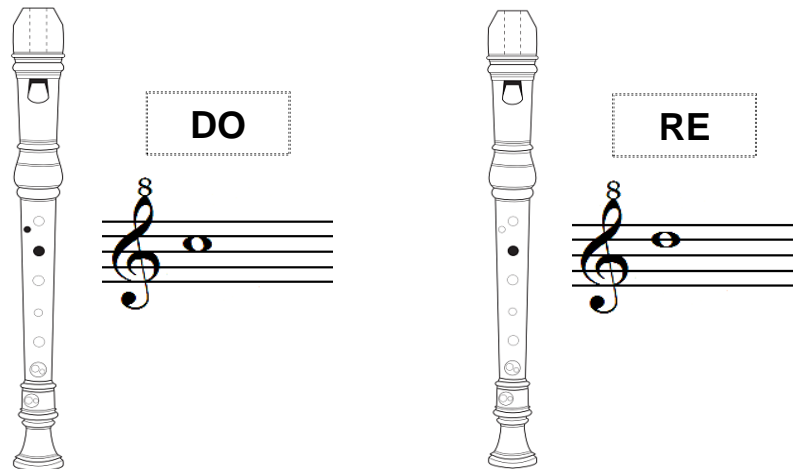

Fuente: El autor.

Ejercicios para la práctica de las notas agudas:

**Figura. 32. Ejercicio No. 1 (notas DO – RE agudas)**



### Figura 34. Ejercicio No. 3 (notas DO – RE agudas)

MÖNKEMEYER, Helmut. Método para tocar la flauta dulce soprano (o la flauta dulce tenor). Edición Moeck No. 2064. Moeck Verlag / Celle. [PDF] s.f. p. 6

### Figura 35. Dos viejas danzas

MÖNKEMEYER, Helmut. Método para tocar la flauta dulce soprano (o la flauta dulce tenor). Edición Moeck No. 2064. Moeck Verlag / Celle. [PDF] s.f. p. 7

## 5.2 TRABAJO CON LA MANO DERECHA

Seguidamente al trabajo con la mano izquierda empezaremos a implementar la mano derecha, de donde obtendremos las notas FA, MI, RE y DO al tapar los orificios de los dedos Índice, Medio, Anular y Meñique respectivamente. *(Véanse las graficas a continuación)*

**Figura 36. Ubicación de las notas Fa, Mi, Re y Do (registro grave)**

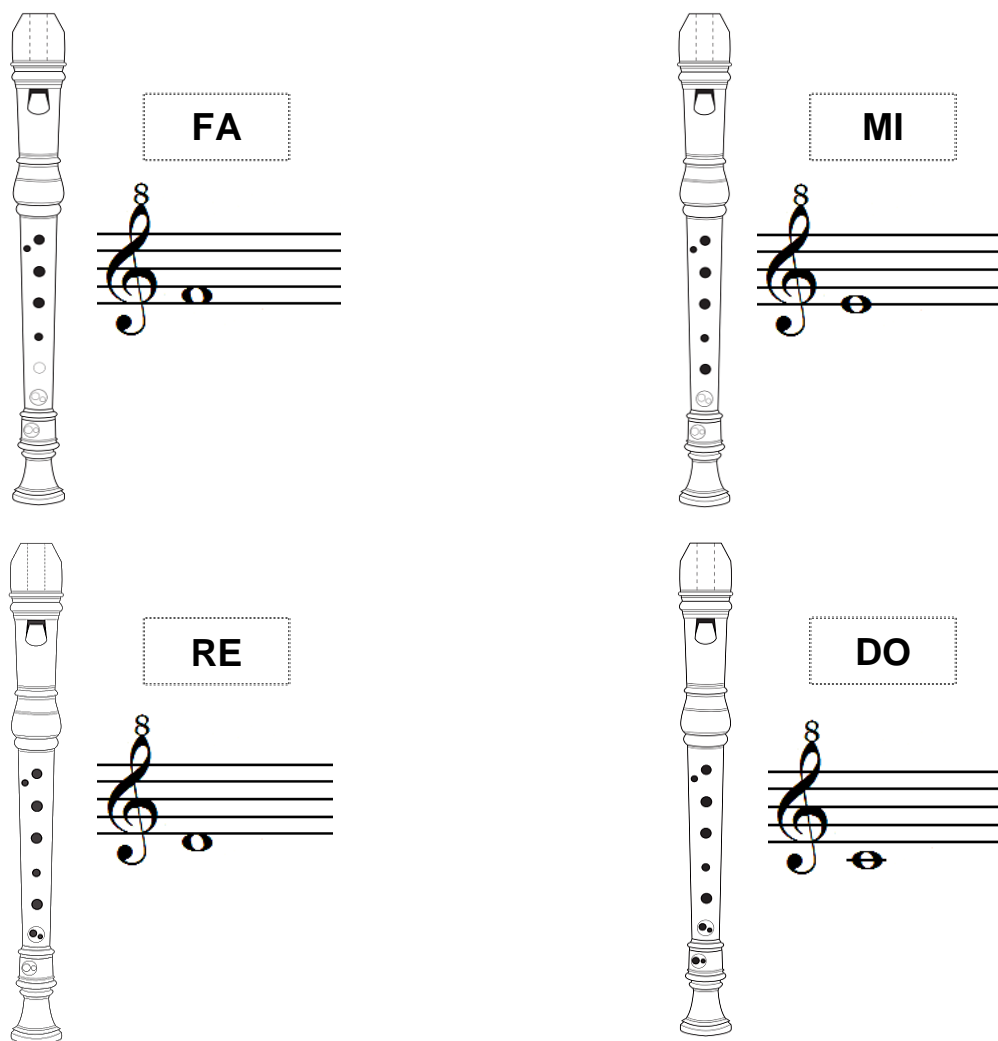

Fuente: el autor.



Piezas a dos voces.

**Figura 39. Contradanza**

The musical score is presented in three systems, each with two staves. The top staff of each system is labeled 'Soprano 1' and the bottom staff is labeled 'Soprano 2'. The music is written in 4/4 time with a key signature of one flat (B-flat). The first system covers measures 1 through 5. The second system starts at measure 6 and includes a repeat sign at measure 7. The third system starts at measure 11 and includes a repeat sign at measure 12. The notation includes various rhythmic values such as eighth and sixteenth notes, and rests.

MÖNKEMEYER, Helmut. Método para tocar la flauta dulce soprano (o la flauta dulce tenor). Edición Moeck No. 2064. Moeck Verlag / Celle. [PDF] s.f. p. 10

**Figura 40. Pastorela**

The image shows a musical score for a piece titled 'Pastorela'. It consists of four staves, each with a treble clef and a 2/4 time signature. The first two staves are labeled 'Soprano 1' and 'Soprano 2' in red. The last two staves are labeled 'S 1' and 'S 2' in red. The music is written in black ink on a white background. The Soprano 1 staff begins with a measure marked '8' and contains a melodic line with eighth and sixteenth notes. The Soprano 2 staff begins with a measure marked '8' and contains a lower melodic line. The S 1 staff begins with a measure marked '9' and contains a melodic line with eighth and sixteenth notes. The S 2 staff begins with a measure marked '8' and contains a lower melodic line. The piece concludes with a double bar line and the word 'Fine' in blue italics on the Soprano 1 staff, and 'D.C. al Fine' in blue italics on the S 1 and S 2 staves.

MÖNKEMEYER, Helmut. Método para tocar la flauta dulce soprano (o la flauta dulce tenor). Edición Moeck No. 2064. Moeck Verlag / Celle. [PDF] s.f. p. 10

### **5.3 COMBINACIÓN DE LAS DOS MANOS. EL REGISTRO AGUDO. (PARTE II)**

En esta sección nos encargaremos de trabajar detalladamente con la segunda sección de agudos, quienes simplemente representan las mismas posiciones de sus correspondientes graves pero con la acción del dedo pulgar de la mano izquierda, el cual se destapa levemente dejando en este una ranura muy angosta. Cabe mencionar que no se debe aumentar abruptamente la emisión del aire y también se debe tener especial atención en la colocación de los dedos para evitar escapes. (*Véanse la graficas a continuación*).

**Figura 41. Ubicación de las notas Mi, Fa, Sol y La (registro agudo)**

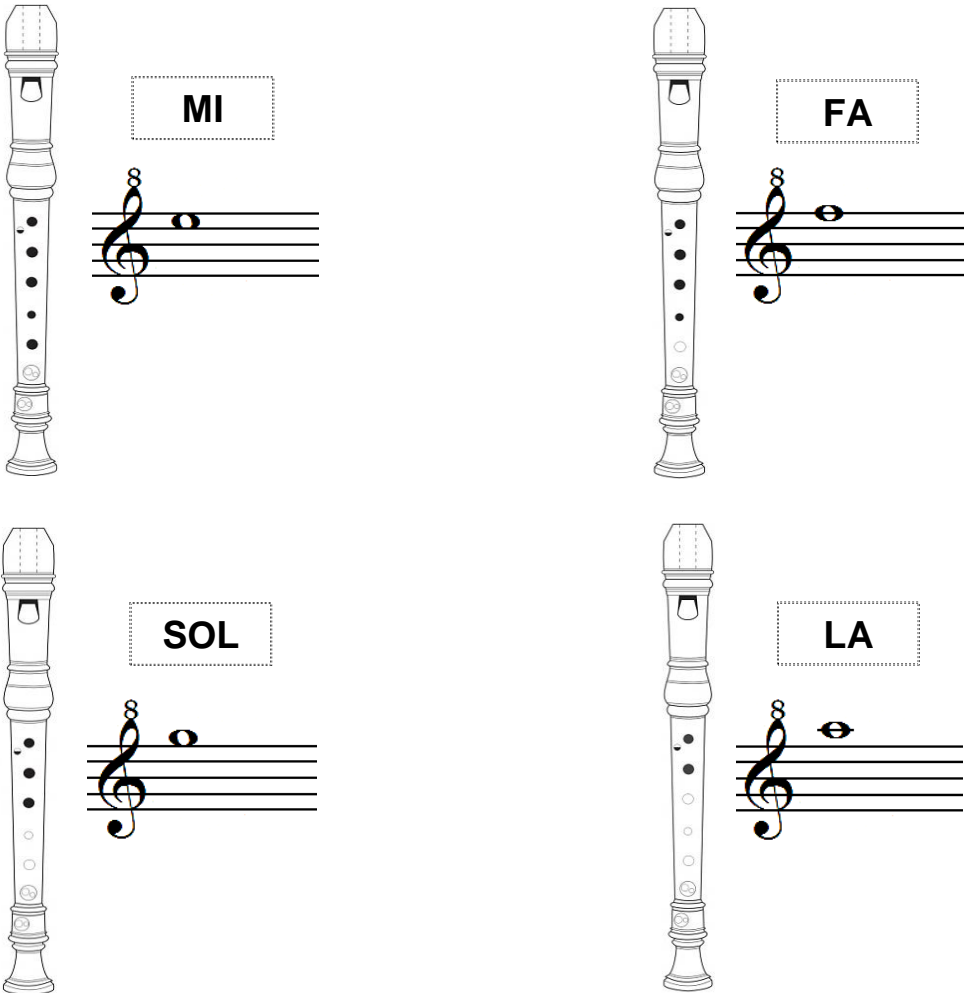

Fuente: el autor.



### Figura 44. Danza Francesa S. XVI

The image shows a musical score for 'Danza Francesa S. XVI'. It consists of four staves. The top two staves are labeled 'Soprano 1' and 'Soprano 2'. The bottom two staves are labeled 'S 1' and 'S 2'. The music is written in 4/4 time and features a sequence of eighth and sixteenth notes. A blue bracket on the left side groups the four staves together. The score is divided into measures by vertical blue lines.

MÖNKEMEYER, Helmut. Método para tocar la flauta dulce soprano (o la flauta dulce tenor). Edición Moeck No. 2064. Moeck Verlag / Celle. [PDF] s.f. p. 13

### Figura 45. Ejercicio No. 3 (notas MI – FA – SOL – LA agudas)

The image shows a musical score for 'Ejercicio No. 3'. It consists of two staves, both labeled 'Soprano'. The music is written in 4/4 time and features a sequence of eighth and sixteenth notes. The notes are specifically MI, FA, SOL, and LA in the soprano range. A blue bracket on the left side groups the two staves together. The score is divided into measures by vertical blue lines.

MÖNKEMEYER, Helmut. Método para tocar la flauta dulce soprano (o la flauta dulce tenor). Edición Moeck No. 2064. Moeck Verlag / Celle. [PDF] s.f. p. 14

### Figura 46. Minueto – G. F. Telemán

The image displays a musical score for a Minuet by G. F. Telemán. The score is arranged in four systems. The first system includes Soprano 1 and Soprano 2. The second system includes Flute 1 (S1) and Flute 2 (S2). The third system also includes Flute 1 (S1) and Flute 2 (S2). The music is written in 3/4 time and features first and second endings for the flute parts. The score is marked with measure numbers 7, 8, 14, and 8.

MÖNKEMEYER, Helmut. Método para tocar la flauta dulce soprano (o la flauta dulce tenor). Edición Moeck No. 2064. Moeck Verlag / Celle. [PDF] s.f. p. 15

Los siguientes ejemplos incentivan al estudio de piezas folclóricas Colombianas, logrando con esto el manejo adecuado no solo de los registros ya mencionados, sino también de las estructuras sincopadas propias de la música Andina Colombina.

### Figura 47. Guabina Huilense

Soprano

The musical score for 'Guabina Huilense' is presented in three staves. The top staff is labeled 'Soprano' and begins with a treble clef, a 3/4 time signature, and a key signature of one flat. It contains a melodic line with various rhythmic values and rests. The middle staff, starting at measure 7, continues the melodic line. The bottom staff, starting at measure 13, provides a harmonic accompaniment with chords and single notes. The piece concludes with a double bar line and repeat dots.

AMEZQUITA-NOSSA, Guillermo. Método para las flautas dulces: Camino del cuarteto. Soprano, Alto, Tenor y Bajo. Editorial Musical Colombiana Ltda. s.f. p. 11

### Figura 48. Soy Tolimense

Soprano

The musical score for 'Soy Tolimense' is presented in three staves. The top staff is labeled 'Soprano' and begins with a treble clef, a 3/4 time signature, and a key signature of one flat. It contains a melodic line with various rhythmic values and rests. The middle staff, starting at measure 6, continues the melodic line. The bottom staff, starting at measure 12, provides a harmonic accompaniment with chords and single notes. The piece concludes with a double bar line and repeat dots.

AMEZQUITA-NOSSA, Guillermo. Método para las flautas dulces: Camino del cuarteto. Soprano, Alto, Tenor y Bajo. Editorial Musical Colombiana Ltda. s.f. p. 10

## 5.4 LAS PRIMERAS ALTERACIONES (CAMBIO DE TONALIDAD)

Las notas Si bemol y FA sostenido empezarán a hacer parte de este juego musical en tanto que cada una de ellas representa la apertura de un nuevo grupo tonal o tonalidad. Estas notas (SI bemol y FA sostenido) pueden ser sustituidas por sus enarmónicos A# y Gb respectivamente, para así lograr el temprano aprendizaje de nuevas notas musicales.

Para obtener el Si bemol es suficiente con colocar la posición de FA natural, pero con el segundo orificio frontal (orden descendente) destapado.

Para obtener la nota Fa sostenido es suficiente con colocar la posición de DO natural (grave) y destapar el cuarto orificio frontal (en orden descendente). Esto para la digitación Alemana. Véanse graficas a continuación.

**Figura 49. Ubicación de las notas Si bemol, Fa sostenido (registro grave) y Fa sostenido (registro agudo) G=Alemán – B=Barroco**

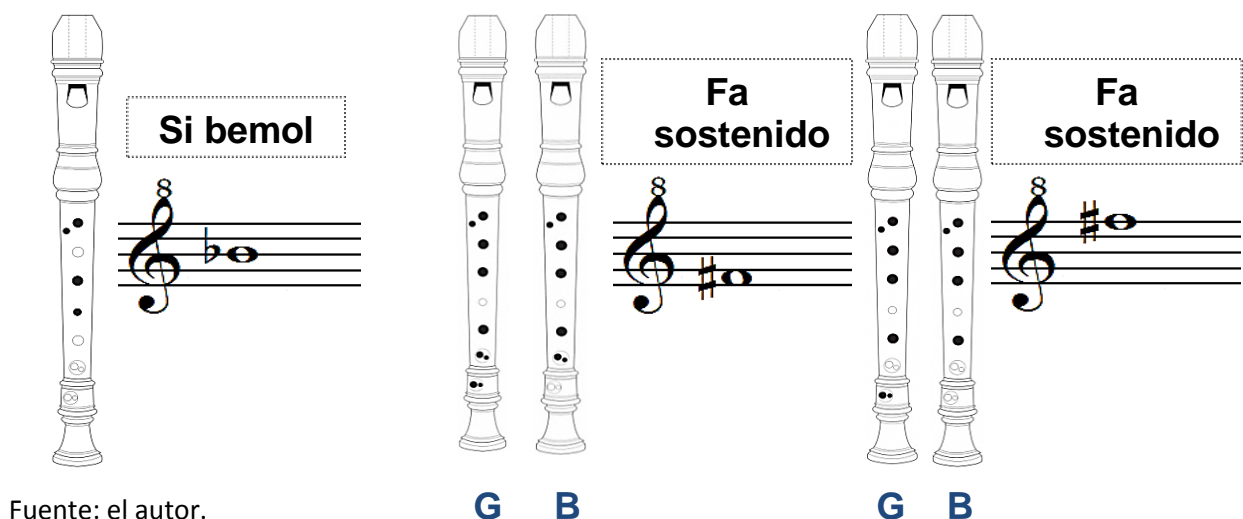

## 6. FORMACIÓN DE LA ORQUESTA DE FLAUTAS DULCES

### 6.1 INTRODUCCIÓN AL TRABAJO ORQUESTAL

A partir de este punto, y teniendo como base el trabajo hecho anteriormente, empezaremos a implementar la flauta dulce tenor como instrumento acompañante en la ejecución de las piezas. Se puede utilizar como una tercera voz, respetando el trabajo precedente de dos flautas dulces soprano. La voz tenor puede hacer un doblaje en octava de la primera o segunda voz o en su defecto acompañar una pieza a tres voces.

Ejemplo:

Figura 50. Soy Tolimense (2 Sopranos y Tenor)

The musical score is presented in three systems, each with two staves. The first system is labeled 'Soprano 1 y 2' and 'Tenor'. The second system is labeled 'S' and 'T'. The third system is labeled 'S' and 'T'. The music is in 3/4 time and features a mix of chords and melodic lines. The first system shows a complex chordal texture in the soprano parts and a more melodic line in the tenor. The second system shows a similar texture with some rests in the soprano parts. The third system shows a continuation of the texture with some rests in the soprano parts. The score is written in treble clef and includes various musical notations such as notes, rests, and bar lines.

Fuente: el autor.

### 6.1.1 La inclusión de las flautas Contralto, y Bajo.

Empezaremos esta sección mencionando que las flautas Contralto y Bajo están afinadas en FA, a diferencia de las flautas Soprano Y Tenor quienes están afinadas en DO. A raíz del tipo de afinación, las tonalidades en las piezas musicales empezarán a variar en su estructura tonal escrita, más no en su estructura tonal real.

Debido al tamaño de la flauta Bajo, se hace necesario un detallado estudio de las notas y la postura ya que la elongación entre los orificios hace de esta flauta un instrumento de mayor atención dadas sus condiciones y el problema que puede llegar a representar para el ejecutante.

A continuación ejemplificaremos este ítem temático a partir de un sencillo esquema melódico y armónico que nos permitirá poner en marcha el objetivo final consistente en la formación de la Orquesta de Flautas Dulces.

Figura 51. Fragmento de “Los Pollitos”

The image displays a musical score for a four-part setting of "Los Pollitos". It consists of four staves: Soprano, Alto, Tenor, and Bass. The key signature is one sharp (F#) and the time signature is 2/4. The Soprano part features a melodic line with eighth and quarter notes. The Alto part provides a harmonic accompaniment with quarter notes. The Tenor part follows a similar harmonic pattern to the Alto. The Bass part provides a steady accompaniment with quarter notes. The score is enclosed in a blue box with a double-line border on the right side.

Fuente: el autor.

Ver anexo N.

## **6.2 PROBLEMAS EN LA TRANSFERENCIA DE LA FLAUTA DULCE SOPRANO A LAS FLAUTAS DULCE SOPRANINO, CONTRALTO Y BAJO, DEBIDO A SU TAMAÑO Y AFINACIÓN EN FA.**

Como ya lo expusimos anteriormente, la iniciación de los niños en la orquesta se da a través de la ejecución de la flauta dulce soprano. Este principio supone y denota un problema que debe ser tratado con diligencia y fundamentación instrumental.

El problema básicamente, consiste en primera instancia, en la incomodidad postural que se percibe al ejercer el cambio de flauta. Por ejemplo, al pasar a la flauta Sopranino, la cual es de dimensiones inferiores, se tiende a dejar un lugar bastante espaciado entre cada dedo, lo que hace la ejecución del instrumento impreciso y fallido.

Por otro lado, al pasar a las flautas Tenor y Bajo, la imprecisión se denota al contrario que en la Sopranino, por el poco espacio que se libera entre cada dedo, ya que los orificios de estas flautas están mucho más alejados. La aparición de llaves también hace que la nueva sensación en los dedos sea un factor de distracción, lo cual debe trabajarse con ejercicios donde se utilicen estas llaves.

Otro problema que se genera en el cambio de flauta es la cantidad y la calidad del aire que se le imprime al instrumento. En las flautas más grandes, las proporciones en la emisión de aire aumentan ligeramente, lo que hace que el ejecutante falle algunas notas, en especial las del registro grave y agudo. (El registro medio afortunadamente conserva su regularidad sonora).

El peso del instrumento es otro de los factores que también genera cierto tipo de incomodidad, ya que en las flautas más grandes se localiza el “apoya-pulgar” ó “apoyo del dedo pulgar” y en el caso de la flauta bajo, además, una correa para permitir que la mayoría del peso de la flauta repose sobre el cuello del ejecutante. Estos nuevos elementos que en principio son diseñados para brindar ayuda postural al ejecutante, pueden,

en las primeras semanas de estudio, generar incomodidad y probablemente desánimo en los ejecutantes para seguir tocando, y los instrumentistas quizá opten por desistir del nuevo instrumento, lo cual solo se debe permitir si se considera que el ejecutante no reúne las condiciones necesarias tras varios intentos.

La nueva afinación (En las flautas Sopranino, Contralto y Bajo) supone un problema según los métodos y libros tradicionales ya que en muchos de ellos (por no decir todos) se plantea que el flautista no solo aprenda las posiciones de las notas reales de la flauta Soprano y Tenor, sino las nuevas posiciones de las flautas Sopranino, Contralto y Bajo lo que claramente genera un problema de digitación y racionalización de las notas musicales.

Por ejemplo, a un estudiante durante 4 meses o más, de instrucción en la flauta dulce se le detallan las diferentes combinaciones y los nombres de las notas musicales en la flauta Soprano (que para este ejemplo tomaremos las notas de la mano izquierda) donde respectivamente y de manera ascendente son SOL, LA y SI reales, pero al cabo de ese tiempo se le transfiere a una flauta Sopranino, Contralto o Bajo donde la notas reales en la misma posición (mano izquierda) ya no son los que se tenían en mente sino que cambian a DO, RE y MI.

Es totalmente evidente (observando este sistema) que el estudiante debe al cabo de unos meses de estudio y trabajo con la flauta soprano, aprender un nuevo modelo de combinaciones para la obtención de los sonidos que requiere. Es entonces donde surge la necesidad de hablar de la transposición musical, pues con esto se alivian y resuelven los problemas de digitación, unificándose así la digitación para todas las flautas, con algunas excepciones en el sistema barroco las cuales son mínimas. De este modo ya no se tendrán 2 nombres para una misma posición sino que se consolidará un solo nombre pero manifestado en dos categorías: NOTA REAL y NOTA TRANSPUESTA.

Para complementar y ejemplificar de manera más clara, visualizaremos la siguiente gráfica:

**Figura 52. Ubicación de la nota Sol (comparación nota real – nota transpuesta)**



Fuente: el autor.

- ♪ Esta posición en la flauta dulce Soprano o Tenor es la nota **SOL real**.
- ♪ Esta misma posición en la flauta Sopranino, Contralto o Bajo es la nota **DO real** pero también es **SOL transpuesta**.

Planteado este problema, surge la necesidad de hacer transposición en las partituras de las flautas Sopranino, Contralto y Bajo para no interferir en la combinación de la digitación, tal como funciona en una orquesta sinfónica la instrumentación.

Cabe destacar que para las flautas Sopranino, Contralto y Bajo la tonalidad en la partitura debe estar una quinta por encima o una cuarta por debajo con relación a la tonalidad de la Soprano o Tenor.

Para una mejor apreciación de lo expuesto detallaremos gráficamente el ejemplo (encuéntrese en la próxima página).

**Figura 53. Fragmento del Canon de Pachelbel**

Fuente: el autor.

Ver anexo O.

Nótese que la tonalidad real es Fa mayor, (Flauta Soprano y Tenor), mientras que la tonalidad transpuesta es Do mayor, (Sopranino, Contralto y Bajo).

## CONCLUSIONES

- ♪ Se conformó la Orquesta de Flautas Dulces con niños de los de diferentes barrios de los municipios de Girón y Piedecuesta en Santander.
- ♪ Los niños de la agrupación lograron aprehender que la música no solo forma hacia el perfeccionamiento de las capacidades artísticas, sino también hacia el engrosamiento de las virtudes del ser humano, dadas las características especiales de esta disciplina como lo son la perseverancia, el trabajo mancomunado, la responsabilidad, el cumplimiento y el respeto mutuo.
- ♪ Es muy importante apoyar este tipo de proyectos artísticos, pues propenden por la formación en edades tempranas lo cual arroja resultados notables en presentes y futuras generaciones, donde el resultado del continuo trabajo se muestra en una sociedad menos beligerante y más tolerante.
- ♪ Con la metodología de la lecto-imitación los estudiantes lograron apropiarse del contenido musical de las obras con mayor vehemencia, demostrándose esto en la firme y correcta ejecución del instrumento.
- ♪ Es totalmente aconsejable trabajar con notas traspuestas para facilitar el proceso de aprendizaje en los distintos sistemas de afinación, teniendo en cuenta la experiencia recopilada con este proyecto; sin embargo, según las experiencias de algunos docentes de música, el trabajo con los dos sistemas de afinación también genera notables y numerosos resultados.
- ♪ A través de la conformación de la Orquesta los niños y niñas partícipes de ella, aprovecharon e invirtieron su tiempo de modo provechoso.

- ♪ Se influyó de manera positiva en personas que están comprometidas con el futuro y el desarrollo de la sociedad.
- ♪ Se incentivó y motivó a estamentos públicos y privados a brindar un mayor respaldo a este tipo de iniciativas dados los bajos costos que se requieren para su ejecución comparada con otros proyectos de tipo formativo-instrumental.
- ♪ Se concientizó a los participantes del proyecto que de la disciplina y la constante práctica de la música, surgen músicos virtuosos y trascendentes.

## RECOMENDACIONES

- ♪ Dar continuidad a este proyecto ya que es el semillero de posibles agrupaciones tales como la Orquesta sinfónica, la Banda Sinfónica y los grupos de cámara.
- ♪ Seleccionar de modo adecuado las obras a interpretar teniendo en cuenta el nivel mínimo exigido para su ejecución. Esto con el fin de obtener resultados de acuerdo a las capacidades técnico-instrumentales de los instrumentistas.
- ♪ Motivar al desarrollo de este tipo de proyectos en espacios y horarios apropiados, además con instrumentos de buena calidad para lograr notables resultados en afinación y calidad del timbre sonoro.
- ♪ Involucrar en este tipo de proyectos a niños de zonas vulnerables o de bajos recursos para contribuir con el mejoramiento de su calidad de vida.
- ♪ Buscar a través de la gestión y el emprendimiento cultural el apalancamiento de propuestas pedagógicas para iniciación musical tales como la Orquesta de Flautas Dulces.
- ♪ Reconocer el esfuerzo de los niños mediante estímulos verbales y físicos que generen mayor seguridad e promuevan la autoestima especialmente en los estudiantes de bajo rendimiento.
- ♪ Contar con el apoyo de los padres de familia es crucial en este tipo de iniciativas artísticas tanto en la financiación como en lo motivacional, dado que el 60% del trabajo musical se desarrolla en casa.

## BIBLIOGRAFÍA

AGUDELO de Maya, Marta; *Música y Movimiento a través de la canción*. Primera edición. Editorial Saieciana. 1977

AMEZQUITA-NOZA Guillermo; *Método para las flautas dulces “Camino del cuarteto”*. Editorial Musical Colombiana Ltda.

BARTÓK Bela und KODÁLY Zoltán; *Ungarische Weisen und TÄNZE für zwei Sopran- und eine Altblockflöte*. 1 Edition Schott 5226. Budapest.

GRAETZER Guillermo y YEPES Antonio; *Introducción a la práctica del Orff – Schulwerk*. Barry Editorial. Buenos Aires, Argentina. 1961.

LAPIDUS Horacio; *Serenata 4*. Iniciación Musical. Quinta edición. Editorial Voluntad S.A. ISBN 958-02-0325-3. Bogotá, Colombia 1988 – 1989.

LAPIDUS Horacio; *Serenata 5*. Iniciación Musical. Cuarta edición. Editorial Voluntad S.A. ISBN 958-02-0326-1. Bogotá, Colombia 1988 – 1989.

MARTÍN Barrera, Gustavo; *Entendamos la música*. Centro de Iniciación musical. Universidad Nacional Autónoma de México. México – 1986.

MAYA Tita; *Dibujo Rítmico – El garabateo de la gramática musical*. Cantoalegre Corporación Musical – FOREC. 2001

MÖNKEMEYER Helmut. *Método para tocar la flauta dulce soprano (o flauta dulce tenor)*. Moeck Verlag / Celle. Edición No. 2064.

NARDELLI María Laura; *Iniciación Musical*. Editorial Guadalupe. Segunda Edición.

PAHLEN Kurt. *El maravilloso mundo de la música*. Alianza Editorial S.A. ISBN 84-206-0074-1. Madrid, España.

SALAZAR Cruz Stella y GARCIA Clara Inés; *Acercamiento musical*. Series 3 y 4. Ediarte S.A. ISBN 958-9185-71-1. Colombia.

SZÖNYI Erzsébet; *La educación musical en Hungría a través del método Kodály*. Editorial Corvina. ISBN 963-13-3664-6. Budapest. HUNGRÍA – 1976.

## FUENTES DE CONSULTA VIRTUAL

CASTRO KORGI de, Diego. 31 de enero de 2011. Barroco / La música del agua. [en línea]. <http://www.blog-barroco.blogspot.com/2011/01/la-musica-del-agua.html> (citado en abril 15 de 2012)

EBAY INC. s.f. Korean traditional flute “daegeum” big bamboo flute\_transverse bamboo flute [en línea]. [http://www.ebay.com/itm/KOREAN-TRADITIONAL-FLUTE-DAEGEUM-BIG-BAMBOO-FLUTE-TRANSVERSE-BAMBOO-FLUTE-/110699706977#ht\\_5003wt\\_1139](http://www.ebay.com/itm/KOREAN-TRADITIONAL-FLUTE-DAEGEUM-BIG-BAMBOO-FLUTE-TRANSVERSE-BAMBOO-FLUTE-/110699706977#ht_5003wt_1139) (citado en 15 de julio de 2012).

ÉTYMOLOGIE-OCCITANE. s.f. Galoubet, galoubet. [en línea] <http://www.etymologie-occitane.fr/2011/09/galobet-galoubet/> (citado en 15 de abril de 2012).

FACTORIA DE INFORMACIÓN. Jueves, 24 de mayo de 2007. La música celta – orígenes. [en línea]. <http://www.blogs.que.es/20774/2007/05/24/la-musica-celta-origenes/> (citado en 15 de abril de 2012).

FLAUTAS.CL. s.f. Sistema de digitación de las flautas dulces. [en línea]. <http://www.flautas.cl/> (citado en 15 de abril de 2012).

FUNDACIÓN WIKIMEDIA. s.f. Articulación del sonido. [en línea]. [http://www.es.wikipedia.org/wiki/Flauta\\_dulce#Articulaci.C3.B3n\\_del\\_sonid\\_o](http://www.es.wikipedia.org/wiki/Flauta_dulce#Articulaci.C3.B3n_del_sonid_o) (citado en 15 de julio de 2012).

FUNDACIÓN WIKIMEDIA. s.f. Clasicismo. [en línea].  
<http://www.es.wikipedia.org/wiki/Clasicismo> (citado en 15 de abril de 2012).

FUNDACIÓN WIKIMEDIA. s.f. Emisión del sonido. [en línea].  
[http://www.es.wikipedia.org/wiki/Flauta dulce#Emisi.C3.B3n del sonido](http://www.es.wikipedia.org/wiki/Flauta_dulce#Emisi.C3.B3n_del_sonido)  
(citado en 15 de julio de 2012).

FUNDACIÓN WIKIMEDIA. s.f. Flageolet. [en línea].  
<http://www.es.wikipedia.org/wiki/Flageolet> (citado en 15 de abril de 2012).

FUNDACIÓN WIKIMEDIA. s.f. Flauta/Historia. [en línea].  
<http://www.es.wikipedia.org/wiki/Flauta> (citado en 15 de abril de 2012).

FUNDACIÓN WIKIMEDIA. s.f. Historia. [en línea].  
[http://www.es.wikipedia.org/wiki/Flauta dulce#Historia](http://www.es.wikipedia.org/wiki/Flauta_dulce#Historia) (citado en 15 de abril de 2012).

FUNDACIÓN WIKIMEDIA. s.f. Quena. [en línea].  
<http://www.es.wikipedia.org/wiki/Quena> (citado en 15 de abril de 2012).

FUNDACIÓN WIKIMEDIA. s.f. Romanticismo. [en línea].  
<http://www.es.wikipedia.org/wiki/Romanticismo> (citado en 15 de abril de 2012)

HIRTZ, B. 23 de Mayo de 2009. Los beneficios de enseñar música: El inculcar música desde los primeros años contribuye al desarrollo y potenciación de muchísimos aspectos humanos. [en línea].  
<http://www.eliceo.com/educacion/los-beneficios-de-ensenar-musica.html>  
(citado en 15 de abril de 2012).

IES FUENTE ALTA. 20 de Enero de 2011. . La flauta de pan [en línea].  
[http://www.iesfuentealta.es/index.php?option=com\\_content&view=article&id=218:la-flauta-de-pan&catid=41&Itemid=51](http://www.iesfuentealta.es/index.php?option=com_content&view=article&id=218:la-flauta-de-pan&catid=41&Itemid=51) (citado en 15 de abril de 2012).

LA MUSICA EN LA PREHISTORIA. 7 de Septiembre de 2011. (en línea). <http://www.csociales.wordpress.com/2011/09/07/la-musica-en-la-prehistoria/> (con acceso el 15 de Abril de 2012).

MONASTERIOS DE CATALUÑA. Diciembre de 2011. Monasterio de Sant Cugat del Vallés. Retablo de todos los santos. [en línea]. <http://www.monestirs.cat/monst/valloc/cvo16cuga.htm> (citado en 15 de abril de 2012).

MUGARTEGI, Aritz. 1 de Julio de 2012. Ney, Nay. [en línea]. <http://www.instrumundo.blogspot.com/2012/01/ney-nay.html> (citado en 15 de Julio de 2012).

MUSIK PRODUKTIV. 2012. Flauta dulce soprano/Yamaha/yrs24B. [en línea]. <http://www.musik-produktiv.es/yamaha-yrs-24-b.html> (citado en 15 de abril de 2012).

OTROFLAUTISTA. 31 de Enero de 2008. Flautas del mundo. Breve historia de la flauta. [en línea]. <http://www.flautasdelmundo-elmundodelasflautas.blogspot.com/2008/01/hkk.html> (citado en 15 de abril de 2012)

OTROFLAUTISTA. 31 de Enero de 2008. Flautas del mundo. La familia de las flautas. [en línea]. <http://www.flautasdelmundo-elmundodelasflautas.blogspot.com/2008/01/clasificacin-de-la-flauta.html> (citado en 15 de abril de 2012).

POLEGAR MEDIOS S.L. © 2000-2012. Guía Infantil. Los beneficios de la música para los niños. [en línea]. <http://www.guiainfantil.com/servicios/musica/beneficios.htm> (citado en 15 de abril de 2012).

TORRALBA, A. s.f. Las flautas medievales [en línea] <http://www.cincosiglos.es/instrumentos/viento/147-flautas-i> (citado en 15 de abril de 2012).

VOICE FROM THE NATIONS. 21 de septiembre de 2008. Hawaii. [en línea]. <http://www.voicesfromthenations.org/2008/09/21/hawaii> (citado en 15 de Julio de 2012).

WIKIMEDIA COMMONS. s.f. File: Shakuachi.jpg. [en línea]. <http://www.commons.wikimedia.org/wiki/File:Shakuachi.jpg?uselang=es> (citado en 15 de abril de 2012).

## ANEXOS

- ♪ **Anexo A.** Fotografía. Instrucciones previas al ensayo.  
(sede Piedecuesta)



- ♪ **Anexo B.** Fotografía. Instrucciones previas al ensayo.



♪ **Anexo C.** Fotografía. Momento de reflexión.



♪ **Anexo D.** Fotografía. Ejercicio lúdico. Calentamiento rítmico.



♪ **Anexo E.** Fotografía. Inicio del ensayo. Piezas a 1 y 2 voces con flauta soprano.



♪ **Anexo F.** Fotografía. Instrucción.



♪ **Anexo G.** Fotografía. Ensamble general.



♪ **Anexo H.** Fotografía. Ensamble general.



♪ **Anexo I.** Fotografía. Ensamble de orquesta (Sede Girón)



♪ Anexo J. Afiche de convocatoria.

**Si tienes entre 7 y 12 años**  
**Puedes integrar la**  
**ORQUESTA DE FLAUTAS DULCES**

SEDES:	HORARIO
IPUC LOS COLORADOS	Viernes 2:00 p.m. a 4:30 p.m.
IPUC VILLANUEVA (Piedecuesta)	Sabados 7:00 a.m. - 9:30 a.m.
IPUC ALTAMIRA (Floridablanca)	Sabados 10:30 a.m. - 1:00 p.m.
IPUC LA MESETA (Girón)	Sabados 3:00 p.m. - 5:30 p.m.

**Inicio de Clases: Febrero 18 y 19 de 2011**  
**CUPOS LIMITADOS POR SEDE**

Para obtener más información e inscribirte debes llamar a: Tel: 6563150 - 301 7063955  
E-mail: [Orquestadeflautasdulces@hotmail.com](mailto:Orquestadeflautasdulces@hotmail.com)

**PROYECTO AVALADO POR: MUSICA DISTRITO 1 - FUNDACION EDUCACION CRISTIANA**

Fuente: El autor

♪ **Anexo K.** Planilla de inscripción – Girón.

<b>PRE-INSCRIPCIÓN "ORQUESTA DE FLAUTAS DULCES" Zona 4 (Girón)</b>						
<b>No.</b>	<b>Nombre del estudiante</b>	<b>Edad</b>	<b>Acudiente</b>	<b>Teléfonos</b>	<b>Congregación</b>	<b>Flauta</b>
1	Jesús Alberto Navarro Mateus	11	Ma. Carmen Mateus	6591645-6370948	Meseta	No
2	Dayana Valentina Martinez	8	Ciervo Martinez	6595083	Meseta	Si
3	Luz Sisley López Santos	10	Mónica Santos	3124239795	Meseta	Si
4	Jaime Alexander Tarazona	9	Jaime Hugo Tarazona	3162516407	Meseta	Si
5	Laura Inés Jaimez	12	Ma. Inés Arias	6593151	Meseta	Si
6	Daysy Katherine Esparza R.	12	Mirian Ramirez	6593941	Meseta	No
7	Jhon Jairo Esparza	14	Mireya Traslaviña	3155544115	Meseta	No
8	Harold Velez Morantes	10	Liliana Morantes	6598587	Meseta	Si
9	Valentina Delgado	8	Veronica Vera	3183176989	Meseta	Si
10	Angie Katherine Puerto Acosta	10	Giovany Puerto	3178264611	Meseta	Si
11	Jonathan Aparicio Serrano	10	Nirza Serrano	3142844529	Meseta	Si
12	Juan Camilo Renteria	8	Andrea Rodriguez	6594709	Meseta	Si
13	Kevin Yesid Ruiz Cásas	7.5	Jenifer Casas	6464998	Meseta	Si
14	Davelys Saray Figueroa Pico	10	Rosalba Pico	3182240711	Meseta	Si
15	Anian Toscano	12	Pura Luran	6596031	Meseta	No
16	Luz Aurora Toscano	11	Pura Luran	6596031	Meseta	No
17	Heiner Alexis Delgado	14	Hanil Garcia	6598166	Meseta	Si
18	Johan Ricardo Cevera	8	Ricardo Cevera	3123252305	Meseta	No

Fuente: El autor

♪ **Anexo L.** Planilla de inscripción – Piedecuesta.

<b>PRE-INSCRIPCION "ORQUESTA DE FLAUTAS DULCES" Zona 3 (Piedecuesta)</b>						
<b>No.</b>	<b>Nombre del estudiante</b>	<b>Edad</b>	<b>Acudiente</b>	<b>Teléfonos</b>	<b>Congregación</b>	<b>Flauta</b>
1	Brayan David Rios Niño	9	Nelson Rios	6557312-3142834181	Villanueva (P/cuesta)	SI
2	Marlon Josue Vera Veloza	10	Maria Helena Veloza	6558216 - 3162592969	Villanueva (P/cuesta)	SI
3	Karen Dayana Vera	-7	Maria Helena Veloza	6558216 - 3162592970	Villanueva (P/cuesta)	SI
4	Helen Melissa Piñeres	9	Damaris Peña	6541431 - 3163332545	Villanueva (P/cuesta)	SI
5	Geraldin Martinez Vera	7.5	Mónica Vera	6562379 - 3118900462	Villanueva (P/cuesta)	SI
6	Johan Sebastian Cardenas Vera	-7	Johanna Vera	6547788- 3132823247	Villanueva (P/cuesta)	SI
7	Shirley Daniela Suarez Rincón	11	Jeny Paola Rincón	3115127486	Villanueva (P/cuesta)	SI
8	Laura Jazmin Grimaldo	12	Diocelina Veloza	3117464838	Villanueva (P/cuesta)	SI
9	Jaime Sair Mendoza Archila	8	Marina Archila	3158664779	Villanueva (P/cuesta)	SI
10	Lady Daniela Rivera Jaimés	10	Julio Cesar Niño	3154411781-3203214093	Villanueva (P/cuesta)	SI
11	Ginna Valentina García Rodriguez	9	Rosmira Rodriguez	3138329204	Villanueva (P/cuesta)	SI

Fuente: El autor

## ♪ Anexo M. Constancia



### Fundación Educación Cristiana Pentecostal

*¡Impartiendo educación cristiana con proyección eterna!*

El suscrito JORGE HUMBERTO CRISTANCHO QUINTERO, identificado con la CC 19'298.418 de Bogotá, en mi calidad de Director General de la Fundación Educación Cristiana Pentecostal (FECP), con el NIT 804006771-4,

#### HACE CONSTAR:

Que el señor **JHON WILMER ZÁRATE LAITÓN**, identificado con la cc 9'729.256 de Armenia (Quindío), se ha desempeñado en nuestra Fundación, como:

- Docente de Iniciación Musical, Piano y Solfeo, en el programa "Escuela Música y Semilla", durante los años 2004 al 2007.
- Director y músico flautista del "Quinteto Vida" (Grupo de música colombiana) en el programa "¡Jesús... Colombia te canta!", entre los años 2009 y 2010.
- Docente del proyecto "Orquesta de flautas dulces, una propuesta para la iniciación musical", durante los años 2011 y 2012.

Que en todas estas actividades se ha desempeñado con especial esmero y profesionalismo, de manera que los programas han sido exitosos.

Que en el desempeño de sus funciones mantuvo excelentes relaciones con sus compañeros y alumnos, gozando de muy buena aceptación por parte de todos ellos.

En constancia se firma en Medellín a los 19 días del mes de julio de 2012, por solicitud expresa del interesado,

JORGE HUMBERTO CRISTANCHO QUINTERO

CC 19'298.418 de Bogotá

Anexo N. Score – Los pollitos.

# LOS POLLITOS

Canción popular infantil

Score

Desconocido  
Arreglo: Jhon Wilmer Zárate

Musical score for Soprano, Alto, Tenor, and Bass, measures 1-8. The score is in 2/4 time and G major. The Soprano part has rests. The Alto part has rests until measure 8, then two eighth notes. The Tenor part has rests until measure 8, then a quarter note. The Bass part has a quarter note in every measure.

Musical score for Soprano, Alto, Tenor, and Bass, measures 9-12. The Soprano part has rests until measure 9, then a quarter note. The Alto part has a quarter note in every measure. The Tenor part has a quarter note in every measure. The Bass part has a quarter note in every measure. The score ends with a double bar line and repeat sign.

2

[Title]

20 8

S

A

T

B

*Fine*

29 8

S

A

T

B

38 8

S  
A  
T  
B

47 8

S *D.S. al Fine*  
A *D.S. al Fine*  
T *D.S. al Fine*  
B *D.S. al Fine*

Fuente: El autor

♪ Anexo O. Score – Canon de Pachelbel

# CANON

Johann Christoph Pachelbel  
Arreglo: Jhon W. Zárate L.

Musical score for Soprano, Alto, Tenor, and Bass recorders. The score is in 4/4 time and begins at measure 8. The Soprano Recorder part starts with a whole rest. The Soprano Recorder part starts with a whole rest. The Alto Recorder part starts with a whole rest. The Tenor Recorder part starts with a whole rest. The Bass Recorder part starts with a quarter note G2, followed by a quarter note F2, a quarter note E2, a quarter note D2, a quarter note C2, a quarter note B1, a quarter note A1, a quarter note G1, and a quarter note F1.

Musical score for Soprano, Soprano, Alto, Tenor, and Bass recorders. The score begins at measure 7. The Soprano Recorder (So. R.) part starts with a quarter note G4, followed by a quarter note F4, a quarter note E4, a quarter note D4, a quarter note C4, a quarter note B3, a quarter note A3, a quarter note G3, and a quarter note F3. The Soprano Recorder (S. Rec.) part starts with a quarter note G4, followed by a quarter note F4, a quarter note E4, a quarter note D4, a quarter note C4, a quarter note B3, a quarter note A3, a quarter note G3, and a quarter note F3. The Alto Recorder (A. Rec.) part starts with a whole rest. The Tenor Recorder (T. Rec.) part starts with a whole rest. The Bass Recorder (B. Rec.) part starts with a quarter note G2, followed by a quarter note F2, a quarter note E2, a quarter note D2, a quarter note C2, a quarter note B1, a quarter note A1, a quarter note G1, and a quarter note F1.

CANON

2  
13 8

So. R

S. Rec.

A. Rec.

T. Rec.

B. Rec.

18 8

So. R

S. Rec.

A. Rec.

T. Rec.

B. Rec.

CANON

3

23 8

So. R

S. Rec.

A. Rec.

T. Rec.

B. Rec.

28 8

So. R

S. Rec.

A. Rec.

T. Rec.

B. Rec.

4  
33 8

CANON

So. R.

S. Rec.

A. Rec.

T. Rec.

B. Rec.

38 8

So. R.

S. Rec.

A. Rec.

T. Rec.

B. Rec.

CANON

5

43 8

So. R.

S. Rec.

A. Rec.

T. Rec.

B. Rec.

The musical score consists of five staves. The Soprano (So. R.) part begins with a treble clef and a key signature of one flat. It features a melodic line starting on G4, moving through A4, B4, and C5, with some rests. The Soprano Recorrido (S. Rec.) part starts on E3 and moves through F3, G3, and A3. The Alto Recorrido (A. Rec.) part starts on G3 and moves through A3, B3, and C4. The Tenor Recorrido (T. Rec.) part starts on E3 and moves through F3, G3, and A3. The Bass Recorrido (B. Rec.) part starts on G2 and moves through A2, B2, and C3. The score is divided into measures by vertical bar lines, with a double bar line at the end of the eighth measure.

Fuente: el autor