

**“CUANDO EL PASADO TE EXPLOTA EN LA CARA”: TRAYECTORIA DE VIDA
DE TRES PERSONAS QUE PERTENECIERON A UN GRUPO ARMADO
ILEGAL EN COLOMBIA**

DIANA MARCELA MAHECHA SILVA

UNIVERSIDAD INDUSTRIAL DE SANTANDER

FACULTAD DE CIENCIAS HUMANAS

ESCUELA DE TRABAJO SOCIAL

BUCARAMANGA

2018

**“CUANDO EL PASADO TE EXPLOTA EN LA CARA”: TRAYECTORIA DE VIDA
DE TRES PERSONAS QUE PERTENECIERON A UN GRUPO ARMADO
ILEGAL EN COLOMBIA**

DIANA MARCELA MAHECHA SILVA

Trabajo de grado para optar por el título de Trabajadora Social

Directora

Ana María Loaiza Giraldo Ph.D.

Docente UIS

UNIVERSIDAD INDUSTRIAL DE SANTANDER

FACULTAD DE CIENCIAS HUMANAS

ESCUELA DE TRABAJO SOCIAL

BUCARAMANGA

2018

DEDICATORIA

A los y las Trabajadores Sociales que han emprendido un camino lleno de dificultades, pero también albergando la esperanza en el cambio y transformación de la sociedad.

A mis padres Olga Silva y Jorge Mahecha que han creído en mí y en mis capacidades. Me han enseñado que la educación es el mejor camino para crecer como profesional y ser humano. A la perseverancia de mi madre y a la paciencia de mi padre.

A la luz en mi camino, Daniela Mahecha, por su apoyo, su risa, su amor, y su humor para hacer de mi vida un mundo mejor.

A mi familia por poner un granito de arena y ayudarme a terminar un capítulo de este libro que es mi vida.

A mis amigos, Erika Garcés, Ana María Loaiza, Carol García, Manuel López, Arbey Pena, Milena Renhals, Luis Ardila y Katherine Grimaldos. Mi otra familia, esto no podría materializarse sin su apoyo y paciencia.

A todas aquellas personas que necesitan ser escuchadas y permiten conocer su historia.

AGRADECIMIENTOS

A la Universidad Industrial de Santander y al grupo de investigación PROMETEO, por permitir elaborar mí trabajo.

A Ana María Loaiza Trabajadora Social, amiga, confidente, profesora, y gran ser humano, me ha enseñado sobre el quehacer profesional y sobre la vida. Demostrándome que ésta puede ser difícil pero que siempre hay una forma de salir adelante. Creyó en mí y en mis ideas. Hay que amar fuerte, hay que amar libre y hay que amar sin miedo.

A Erika Garcés mi amiga y familia, por su apoyo incondicional en la elaboración de este trabajo, por sus enseñanzas, su cariño, y por quererme como soy.

A mis padres por brindarme la oportunidad de iniciar este proceso en mi vida.

A mi hermana Helga Mahecha, quien me apoyó en los inicios de la carrera y me permitió adentrarme en la vida universitaria.

A Lucía, Tomás y Juan, los participantes de mi investigación por permitirme ver su humanidad y ver la humanidad que habita en mí.

A todas las personas que se han quedado en mi vida y me han ayudado a madurar, a buscar la mejor versión de mí.

TABLA DE CONTENIDO

INTRODUCCIÓN	16
CAPÍTULO I	18
1. PLANTEAMIENTO DEL PROBLEMA	18
CAPITULO II	32
2. OBJETIVOS	32
CAPITULO III	33
3. ANTECEDENTES	33
CAPÍTULO IV	42
4. REFERENTE TEÓRICO	42
EL SER HUMANO DETRÁS DEL COMBATIENTE	42
4.1. LA CULTURA DE LA VIOLENCIA	43
4.2. LA GUERRA EN EL CAMPO COLOMBIANO	45
4.3 NEGOCIACIONES DE PAZ	48
4.4. DESARME, DESMOVILIZACIÓN Y REINTEGRACIÓN “HACIA UN NUEVO CAMINO”	55
4.5. LA DESHUMANIZACIÓN DEL COMBATIENTE	59
4.5.1. El DIH y el Humanismo	61
4.6. MUJER Y GUERRA	64
CAPÍTULO V	67
5. ENFOQUE METODOLÓGICO	67
5.1. LÓGICA RECONSTRUIDA	71
5.1.1. Etapa inicial	71
5.1.2. Fase de encuesta	72
5.1.3. Registro, transcripción y elaboración de los relatos de vida	73
5.1.4. Análisis e interpretación	74

5.1.5. Presentación y publicación de relatos biográficos	75
5.2. LÓGICA EN USO.....	75
5.2.1. Participantes	76
5.2.2. Recolección de la información	78
5.2.3. Análisis e interpretación	79
5.3 ASPECTOS ÉTICOS	81
CAPITULO VI.....	83
6. HALLAZGOS Y DISCUSIÓN	83
CUANDO EL PASADO TE EXPLOTA EN LA CARA: RECONSTRUCCIÓN DE LA TRAYECTORIA DE VIDA DE TRES PERSONAS QUE PERTENECIERON A UN GRUPO ARMADO ILEGAL.....	83
6.1. EL EJERCICIO DE LA VIOLENCIA EN COLOMBIA	87
6.1.1. La guerra en el contexto colombiano	88
6.2. LA HISTORIA NO CONTADA.....	96
6.2.1. El paso sin retorno	104
6.2.2. Reencontrando la humanidad	110
6.3. PUNTOS DE INFLEXIÓN	114
6.3.1. Pertenecer al grupo	115
6.3.2. Duelo infinito	123
6.3.3. El ciclo de la violencia	128
6.4. MÁQUINAS DE GUERRA.....	132
6.4.1. Adoctrinamiento	134
6.4.2. Relatos de guerra	138
6.4.3. El rastro de humanidad	141
6.4.4. Roles de género en el grupo armado.....	143
CAPÍTULO VII.....	146

7. CONCLUSIONES Y REFLEXIONES FINALES	146
BIBLIOGRAFÍA.....	152
ANEXOS.....	163

ÍNDICE DE TABLAS

Tabla 1. Razones en las que y por las que han tenido dificultades las negociaciones de paz	21
Tabla 2. Fases de los procesos de negociación de paz.	51
Tabla 3. Características de los participantes	77

ÍNDICE DE FIGURAS

Figura 1. Representación del referente teórico.....	42
Figura 2. Categorías de análisis.....	85
Figura 3. Representación de la categoría de análisis “el ejercicio de la violencia en Colombia”	87
Figura 4. Representación Categoría de análisis “la historia no contada”	96
Figura 5. Representación de la categoría de análisis puntos de inflexión.....	114
Figura 6. Representación categoría de análisis “Maquinas de guerra”	132

ÍNDICE DE ILUSTRACIONES

Ilustración 1. Dimensiones	28
Ilustración 2. Procesos de Reintegración en la ARN.....	29
Ilustración 3. Proceso de análisis de la información.....	80

SIGLAS UTILIZADAS

SIGLAS

Conflicto Armado Interno	CAI
Grupos Armados Organizados al Margen de la Ley	GAOML
Movimiento 19 de Abril	M-19
Partido Revolucionario de los Trabajadores	PRT
Ejército Popular de Liberación	EPL
Movimiento Armado Quintín Lame	MAQL
Corriente de Renovación Socialista	CRS
Frente Francisco Garnica	FFG
Coordinadora Guerrillera Simón Bolívar	CGSB
Autodefensas Unidas de Colombia	AUC
Ejército de Liberación Nacional	ELN
Fuerzas Armadas Revolucionarias de Colombia, Ejército del Pueblo	FARC-EP
Procesos de Desarme, Desmovilización y Reintegración	DDR
Agencia para la Reincorporación y Normalización	ARN

RESUMEN

TÍTULO: CUANDO LA HUMANIDAD SE HA PERDIDO: TRAYECTORIA DE VIDA DE TRES PERSONAS QUE PERTENECIERON A UN GRUPO ARMADO ILEGAL

AUTORA: DIANA MARCELA MAHECHA SILVA**

PALABRAS CLAVE: Deshumanización, excombatientes, trayectoria, grupo armado, rehumanización.

DESCRIPCIÓN

El presente proyecto de grado se enmarcó en la línea de Paz, Conflicto y Democracia del grupo de investigación PROMETEO de la Escuela de Trabajo Social, tuvo como objetivo: Reconstruir la trayectoria de vida de tres personas que pertenecieron a un grupo armado ilegal. La investigación pretende visibilizar y rescatar las voces de las personas que estuvieron en un grupo armado ilegal, para así comprender desde ellas las dinámicas de la guerra y cómo el ejercicio de la violencia ha deshumanizado a las personas. La investigación se ubicó en el paradigma cualitativo con enfoque biográfico. Entre los hallazgos más significativos se encuentra que la trayectoria de vida de los sujetos no es lineal o secuencial, sino por el contrario, transversal. Se resaltan entre los principales puntos de inflexión de los participantes, la entrada al grupo y la salida de este, ya que, significaron un gran cambio en sus vidas. Dentro de las conclusiones se destaca que el Trabajo Social ha incidido poco en investigación e intervención con excombatientes y es esencial emprender un camino de construcción teórica y metodológica para el trabajo con la población, del mismo modo, se observó que las personas, al dejar las armas, deben enfrentarse a una vida condenada al ostracismo, reprimiendo procesos importantes en el desarrollo de las personas. El Conflicto Armado Interno (CAI) ha trasgredido los lazos sociales y ha dejado al país en un proceso de constante reconstrucción política, económica y social. El trabajo con la población excombatiente hace parte del proceso de rehumanización y emprender nuevos avances en materia de investigación social incide positivamente en la construcción de paz.

** Facultad de Ciencias Humanas. Escuela de Trabajo Social. Directora: Ana María Loaiza Giraldo, Doctora en Paz, Conflicto y Democracia.

ABSTRACT

TITLE: WHEN HUMANITY HAS BEEN LOST: LIFE TRAJECTORIES OF THREE PEOPLE WHO BELONGED TO AN ILLEGAL ARMED GROUP

AUTHOR: DIANA MARCELA MAHECHA SILVA**

KEYS WORD: DEHUMANIZATION, EX-COMBATANTS, TRAJECTORY, ARMED GROUP, RE-HUMANIZATION

DESCRIPTION

This project was part of the Peace, Conflict and Democracy line of the PROMETEO research group of the School of Social Work, and its objective was to reconstruct the life trajectory of three people who belonged to an illegal armed group. The research aims to make visible and rescue the voices of people who were in an illegal armed group, in order to understand the dynamics of war and how the exercise of violence has dehumanized people. The research was placed in the qualitative paradigm with a biographical focus. Among the most significant findings is that the life trajectory of the subjects is not linear or sequential, but rather transversal. They stand out among the main points of inflection of the participants, the entry to the group and the exit from it, since they meant a great change in their lives. Among the conclusions, it is worth noting that Social Work has had little impact on research and intervention with ex-combatants and that it is essential to undertake a path of theoretical and methodological construction for working with the population, in the same way, it was observed that people, when they lay down their arms, must face a life condemned to ostracism, repressing important processes in the development of people. The Internal Armed Conflict (IAC) has violated social ties and left the country in a process of constant political, economic and social reconstruction. Working with the ex-combatant population is part of the re-humanization process and undertaking new advances in social research has a positive impact on peacebuilding.

** Faculty of Human Sciences. School of Social Work. Director: Ana María Loaiza Giraldo, PhD in Peace, Conflict and Democracy.

INTRODUCCIÓN

La presente investigación pertenece al trabajo final para optar por el título de Trabajadora Social, realizado bajo la modalidad “pasantía de investigación”, desarrollada en el grupo de investigación PROMETEO en la línea Paz Conflictos y Democracia. La investigación tiene por objetivo conocer la experiencia de vida de tres personas que pertenecieron a un grupo armado ilegal en Colombia, se enmarca en el paradigma cualitativo con enfoque biográfico.

Tras cinco décadas de lucha armada en Colombia y del ejercicio de la violencia que ha traído consigo, se hace evidente la existencia del daño en la sociedad colombiana, fragmentando el país a nivel político, social, económico y medioambiental. Entre las consecuencias negativas de este hecho es que se haya normalizado el uso de la violencia en los espacios externos al conflicto armado. En este mismo sentido, la guerra trasciende los escenarios del combate propiamente dicho a la cotidianidad de las personas.

Por un lado se encuentran las consecuencias a la población civil como víctimas de los hechos violentos en el marco del conflicto en Colombia, por otro lado, se encuentra las dinámicas que se establecen dentro de los grupos armados. De acuerdo con lo anterior, la normalización de la violencia ha hecho que a medida que transcurre el tiempo la vida de las personas dentro del grupo se cosifique, y al salirse del grupo armado, ya sea por desmovilizaciones colectivas o individuales, deben iniciar un nuevo camino en sus vidas, ya sea, en el marco de procesos de Desarme Desmovilización y Reintegración o solos. Sin embargo en las dos situaciones deben empezar a reconstruir sus vidas.

La presente investigación, pretende visibilizar las vivencias de las personas que se adentraron a las filas de los grupos armados, para comprender el conflicto armado desde los actores armados, como precisa el enfoque biográfico. Para así desarrollar un análisis desde los actores armados.

El trabajo está dividido en siete capítulos; en el primero y segundo se presenta el planteamiento del problema, en donde se encuentra los principales hechos que originaron el fenómeno estudiado y los objetivos propuestos. En el capítulo tres, se encuentran los antecedentes de investigación que se destacan en la literatura sobre el presente estudio el cual versa sobre el género y el conflicto armado principalmente. En el cuarto se halla el estado el referente teórico, pone en manifiesto cómo se puede comprender el fenómeno a la luz de la teoría.

Seguidamente, en el capítulo seis se encuentran los hallazgos de la investigación en relación a las historias de vida de las personas, dichos hallazgos, se presentan bajo cuatro categorías, a saber, el ejercicio de la violencia, la historia no contada, los puntos de inflexión y máquinas de guerra, las cuales vistas en conjunto reconstruyen la trayectoria de vida de las personas y no se expresa como una secuencia, sino, se entiende como transversal a los sucesos vividos por los participantes.

Finalmente, están las conclusiones y reflexiones finales donde se observa que el Trabajo Social tiene un campo de investigación e intervención con la población desmovilizada, además que los estudios ayudarían a la comprensión del conflicto armado y a la construcción de una sociedad en paz. Igualmente, se observa que los procesos de Desarme Desmovilización y Reintegración no humanizan y dignifica al ser humano que hay en el combatiente, porque poco trabajan en quitar la etiqueta que la guerra les ha otorgado, por ende deben vivir una vida oculta y con diversas problemáticas.

CAPÍTULO I

1. PLANTEAMIENTO DEL PROBLEMA

A lo largo de la historia Colombia ha estado inmersa en el ejercicio sistemático de la violencia, entendida como “una manifestación cultural propia de la especie humana, aprendida y transmitida, muchas veces, de forma inconsciente, de generación en generación”¹. Dicho fenómeno, se observa en los momentos que han marcado la historia del país, con relación a los eventos de ruptura y deterioro que ha traído el Conflicto Armado Interno Colombiano (en adelante CAI)². La lucha armada en Colombia ha sido investigada por diferentes autores, tanto en origen (tiempo), como en causa (qué lo originó). Para ello, expertos sobre el tema hacen una compilación sobre el CAI en Colombia, con el “Informe de la Comisión Histórica para la Comprensión del Conflicto”³. En él se plantea diversas tesis sobre el conflicto armado en Colombia, llegando a algunas conclusiones en lo concerniente a esta problemática.

En dicho informe Javier Giraldo hace hincapié en que unas de las principales causas del conflicto armado en el país fue la tenencia de la tierra, junto a la insatisfacción

¹ JIMÉNEZ, Francisco, Conocer para comprender la violencia: origen, causas y realidad. En: Convergencia Revista de Ciencias Sociales. Abril, 2012. vol. 19, n°. 58, p. 13-52.

² Los Convenios de Ginebra definen el Conflicto Armado Interno como el que comprendería las acciones armadas en el interior de un Estado que dan lugar a hostilidades dirigidas contra un gobierno legal, que presentan un carácter colectivo y un mínimo de organización.

³ COMISIÓN HISTÓRICA DEL CONFLICTO Y SUS VÍCTIMAS, Contribución al entendimiento del conflicto armado en Colombia [en línea]. La Habana, Cuba, 2015 [citado 19 septiembre de 2017]. Disponible en internet: https://www.mesadeconversaciones.com.co/.../Informe%20Comisi_n%20...

de las necesidades básicas, principalmente en territorio rural. En lo concerniente a los orígenes se estima que se remontan hacia el año 1920, caracterizándose con periodos donde el ejercicio de la violencia estaba vinculado a la resolución de los conflictos; es decir, las querellas eran resueltas por la vía de las armas.

Además de la lucha por el dominio del territorio, el conflicto armado se ha caracterizado por diversos fenómenos, como: la lucha partidista en los años 50, el inconformismo en las decisiones políticas, la corrupción y la plutocracia; generando la conformación de diversos grupos armados al margen de la ley en adelante (GAOML), como una forma de rebelión ante el sistema. Este estado de constante confrontación se ha mantenido por más de cinco décadas, resaltando, que el CAI se ha distinguido por múltiples actores tanto legales como ilegales y ha dejado más de ocho millones de víctimas, según el Registro Único de Víctimas⁴, siendo la mayoría de ellas población civil, como lo señala el Centro Nacional de Memoria Histórica:

La guerra colombiana no es una guerra de combatientes. En sus modalidades y dinámicas ha venido generando lo que podríamos llamar un proceso de externalización de sus impactos, en el sentido en que afecta crecientemente a la población civil. Tampoco es una guerra limpia o, al menos, regulada. La prolongación y degradación de la violencia empleada por los actores armados rompen los límites éticos y normativos de la guerra, y ponen al descubierto uno de los rasgos característicos del conflicto colombiano: la tendencia a la indiscriminación de sus métodos y de sus blancos. Al respecto, piénsese en el uso de minas antipersonal y en las secuelas de los atentados terroristas⁵.

Entender los hechos que han prolongado el conflicto en Colombia, pone de manifiesto que la participación del Estado colombiano, (principalmente omitiendo algunas de sus responsabilidades, en especial con la población rural), generó como

⁴ REGISTRO ÚNICO DE VÍCTIMAS, Víctimas registradas, [En línea]. Bogotá, Colombia: Red Nacional de Información, 2017. [Citado 20 septiembre 2017]. Disponible en: <https://rni.unidadvictimas.gov.co/RUV>

⁵ CENTRO NACIONAL DE MEMORIA HISTÓRICA, GMH. ¡BASTA YA! Colombia: Memorias de guerra y dignidad, Bogotá: Imprenta Nacional, 2013, p. 108.

consecuencia el surgimiento de los GAOML. Como advierten algunos autores “la justificación de la Rebelión se basa en el quiebre de los deberes que el Estado tiene para con sus súbditos”⁶, lo anterior, se observa en las situaciones donde el Estado no ha asumido las responsabilidades que tiene con sus ciudadanos, para frenar o dar una solución eficaz a las problemáticas de la población y en consecuencia, las respuestas de ésta última han sido en su mayoría por medio de la confrontación armada. No obstante, Gutiérrez⁷ señala que en algunos casos, para avanzar en posibles salidas, se ha optado la vía del diálogo, aunque sin abandonar las armas.

Históricamente, el Estado ha pensado que el fin de la guerra se logra con el aniquilamiento o rendición de los enemigos por medio de las armas. Sin embargo, los actores involucrados en el conflicto han comenzado a dar muestras de querer resolver la confrontación por vías que no requieran la fuerza. Bien sea por iniciativa gubernamental o por la voluntad de los grupos ilegalmente armados se han presentado alternativas hacia la necesidad de un acercamiento, aunque no por ello se ha descartado la continuidad de la confrontación armada⁸.

Desde los años ochenta se han realizado intentos de diálogo con las diferentes guerrillas de Colombia; algunos de ellos fueron fructíferos otros, no. Los procesos de diálogo se han caracterizado por tener altibajos debido al inconformismo por alguna de las partes o por incumplimiento de lo pactado. Por lo tanto, no se ha llegado a consolidar una propuesta significativa de paz, llegando a lo que Carlos Nasi acuñó como “acuerdos de paz parciales”, es decir, “se refiere a acuerdos de paz en los cuales una o algunas organizaciones guerrilleras que operan en un país determinado firman acuerdos de paz, mientras que otras se mantienen en la guerra”⁹

⁶ COMISIÓN HISTÓRICA DEL CONFLICTO Y SUS VÍCTIMAS. Op. cit., p. 417.

⁷ GUTIÉRREZ, Alderid, Negociaciones de paz en Colombia, 1982-2009. Un estado del arte. En: Estudios Políticos. Junio, 2012, n°.40, p. 175-200.

⁸ GUTIÉRREZ. Op., cit. p. 177.

⁹ PIZARRO, Eduardo. Cambiar el futuro. Bogotá: Penguin Random House Grupo Editorial, S.A.S. 2017, 1992, p. 25.

Para contextualizar sobre los altibajos de los diálogos con los grupos armados, se encuentra el análisis realizado por Gutiérrez *tabla 1*, donde se observa que las guerrillas pedían participación política, este hecho, impidió llegar a un acuerdo entre las partes. Asimismo, señala que la mayoría de los grupos tenían la voluntad para emprender el camino del diálogo.

Tabla 1. Razones en las que y por las que han tenido dificultades las negociaciones de paz

RAZONES	M-19	PRT	EPL	MAQL	CRS	Milicias de Medellín	FFG	CGSB	AUC	ELN	FARC-EP
Como partido	Sí	Sí	Sí	n/d	Sí	n/d	Sí	n/d	n/d	n/d	Sí
Asesinatos en su contra	Sí	No	Sí	No	No	No	No	Sí	Sí	Sí	Sí
Asesinatos de su parte	No	No	Sí	No	Sí	n/d	n/d	n/d	Sí	Sí	Sí
Voluntad	Sí	Sí	Sí	Sí	Sí	Sí	Sí	No	Sí	No	No
Negociación directa	Sí	Sí	No	No	No	Sí	No	No	Sí	Sí	Sí
Apoyo FF. AA	No	Sí	Sí	No	Sí	Sí	Sí	No	Sí	No	No
Apoyo político	No	Sí	Sí	Sí	Sí	Sí	Sí	Sí	No	No	Sí

n/d: No definido (no se pudo extraer información al respecto de los estudios).

Sí: Indica que ese partido tuvo dificultades en las razones expresadas allí

Fuente: Gutiérrez, 2012.

Como señala Pizarro¹⁰, para entender el conflicto armado en Colombia, es necesario introducirse en la historia del país, conociendo las diferentes posturas de los gobernantes, y cómo desde sus mandatos han intentado dar solución al mismo, ya que, a la salida de cada mandatario, su sucesor comenzaba con nuevas

¹⁰ PIZARRO. Op., cit. p. 20-48.

iniciativas en su plan de gobierno, fragmentando los procesos logrados hasta el momento y contribuyendo a la prolongación del conflicto.

Uno de los diálogos con mayor incidencia, fue el desarrollado entre el gobierno colombiano en cabeza de Virgilio Barco en 1990 con la guerrilla del M-19, que trajo consigo la constituyente de 1991 y la desmovilización de una fracción mayoritaria del EPL, el MAQL y el PRT¹¹. En este proceso se crearon “espacios de discusión en los que diferentes sectores sociales tuvieran un lugar con el propósito de construir posibilidades reales de apertura del sistema político y de la democracia del país”¹².

Por su parte, en 2003 se inició el proceso con las Autodefensas Unidas de Colombia (AUC), la fuerza paramilitar del país, que llevó a las desmovilizaciones colectivas, pero con un piso jurídico inestable para las personas que se desmovilizaron y para las víctimas. Asimismo, en el 2012 el Estado colombiano en cabeza de su presidente Juan Manuel Santos, trabajó en la terminación del CAI, con las Fuerzas Armadas Revolucionarias de Colombia, Ejército del Pueblo (FARC-EP), donde se ha llegado a un acuerdo final, desencadenando el proceso de reincorporación y la Justicia Especial para la Paz (JEP).

Es en la terminación de la negociación y la firma de los acuerdos, donde inician procesos de Desarme Desmovilización y Reintegración (En adelante DDR). Este, es el mecanismo por medio del cual, las personas que han pertenecido a grupos ilegalmente constituidos y que participaron del conflicto armado llegan a un acuerdo, para dar comienzo a acciones en pro del bienestar del país; proporcionando a la población combatiente, oportunidades de reintegración a la vida civil.

¹¹ PIZARRO. Op., cit. p. 19.

¹² BARRERA, Andrea, Visiones y experiencias de paz de mujeres y hombres excombatientes en Colombia ¿entre lo individual y lo colectivo? En: Boletín de Antropología. Mayo, 2016, vol. 31, n°. 52, p. 197-220.

El DDR es un proceso dentro de la finalización de un conflicto armado, ya sea, de tipo internacional o interno en un país, llevado a cabo por las partes involucradas y generalmente acompañadas por organismos como las Naciones Unidas, que guían a los países para que sea un proceso legítimo y confiable.

Para las Naciones Unidas, el DDR es un proceso que contribuye a la seguridad y estabilidad en contextos de recuperación posbélica a través de la eliminación de las armas a manos de los combatientes de las estructuras militares y ayudándoles a reintegrarse social y económicamente en la sociedad, buscándoles modos de vida civiles. Para este organismo, el DDR es parte de la aproximación multidimensional de la construcción de la paz postconflicto y de la reconstrucción, y puede contribuir a construir seguridad. El DDR es un proceso de mucho trabajo, con dimensiones políticas, militares, securitarias, humanitarias y socio-económicas¹³.

En Colombia existe una diferenciación en las desmovilizaciones y en razón al contexto, de ahí que exista desmovilización de tipo colectiva o individual. En las primeras, se vive un proceso donde no existe un proceso de paz, sino que el integrante opta por abandonar el grupo:

La desmovilización individual es una modalidad de salida de una organización armada que no hace parte de un proceso de paz. Implica un tránsito a la vida civil articulado a la legalidad, por la vía de rutas institucionales; así mismo permite acceder a beneficios sociales, jurídicos y económicos¹⁴.

En relación a las personas que pertenecieron a un grupo armado, y su desmovilización estuvo enmarcada en un proceso de diálogo y posterior acuerdo. Un ejemplo de ello son las AUC. En este caso, se denominaron desmovilizaciones colectivas.

¹³ FISAS, Vicenç. Introducción al Desarme, Desmovilización y Reintegración (DDR) de excombatientes. En: Quaderns De Construcció De Pau. Noviembre, 2011. n°. 24, p. 1-22.

¹⁴UNIVERSIDAD NACIONAL DE COLOMBIA, Desmovilizaciones individuales simultáneas a desmovilizaciones colectivas de las Autodefensas. En: Observatorio de Paz y Conflicto. Julio, 2015, p. 4.

En lo concerniente a los niños, niñas y adolescentes que se encuentran en las filas, el proceso es denominado “desvinculación”. Se refiere a quienes pertenecieron a un grupo armado y que lo abandonan siendo menores de edad. Además, “son considerados víctimas del conflicto y reciben atención por parte del ICBF en donde se hace un proceso de restablecimiento de derechos. Una vez cumplida la mayoría de edad, son remitidos a la Agencia para la Reincorporación y Normalización (ARN en adelante), donde ellos mismos deberán decidir su continuidad en el programa”¹⁵.

Las características de la población que se adentra en las filas de GAOML son diversas. Por ejemplo, los paramilitares, una fuerza de choque contrainsurgente, como señala Rivas y Rey¹⁶, estaba conformada por: ganaderos, poderosos terratenientes o los más humildes campesinos o mineros; todo ello, unido a la ayuda del narcotráfico y las fuerzas militares. El propósito principal era dar una solución armada al problema de las guerrillas. Igualmente, los paramilitares ofrecían remuneración económica por pertenecer a sus filas.

Desde otro punto de vista, las guerrillas en Colombia han sido y son diversas, como se puede observar en la *tabla 1*. Principalmente, la población que hacía parte de los diferentes frentes se caracterizan por ser campesinos (as), cuyo objetivo era la lucha por llegar al poder en Colombia por medio de las armas, con un componente ideológico, político y militar. Puntualiza Pataquiva “como todo partido-movimiento comunista del mundo pretendía llegar a la toma del poder mediante el desarrollo de una revolución político-militar¹⁷”.

Es decir que la población que se adentra a las filas de los grupos armados se caracteriza principalmente por pertenecer a zonas rurales y de diversas edades.

¹⁵ INSTITUTO DE ESTUDIOS GEOESTRATÉGICOS Y ASUNTOS POLÍTICOS, Desarme, Desmovilización y Reintegración, DDR: Una Introducción para Colombia. En: Cuaderno de Análisis. Junio, 2013. n°. 1, p. 1-88

¹⁶ RIVAS, Pedro; REY, Pablo. Las autodefensas y el paramilitarismo en Colombia (1964-2006). En: Revista CONfines. Mayo, 2008, vol. 4, n°. 7, p. 43-53.

¹⁷ PATAQUIVA, Germán. Las FARC, su origen y evolución. En: Revista UNISCI Discussion Papers. Enero, 2009, n°. 19, p. 154-184.

Según el Informe del Centro Nacional de Memoria Histórica ¡BASTA YA! Colombia: Memorias de guerra y dignidad, entre las principales razones por las cuales las personas ingresan al grupo son: la cercanía de éste a la población, la ausencia de familia y la violencia intrafamiliar; la carencia de oportunidades educativas y laborales; y por último, la afinidad con los ideales del grupo armado ilegal¹⁸. Cabe resaltar, que estas razones fueron usadas por los GAOLM para el reclutamiento forzado.

En consecuencia, la población rural en Colombia ha sido la más afectada por la incursión de los grupos armados ilegales. Acompañada de la poca presencia estatal, los grupos insurgentes han deteriorado la vida en el campo colombiano.

Téngase en cuenta que, en 1960, el 60% de la población colombiana aún vivía en áreas rurales y el empeoramiento de la economía agrícola, desde ese período, fomentó las actividades económicas alternativas ilegales, especialmente el contrabando y el narcotráfico. Las rutas por las costas caribeñas que habían servido de corredor para el tráfico de esclavos, oro y mercancías, en tiempos de la conquista española, siguieron siendo útiles en el último tercio del siglo XX (...) Además, en algunas zonas rurales de Colombia, se instauró cierta actitud de indolencia y permisividad con respecto a las leyes¹⁹.

Dicho lo anterior, muchos campesinos (as) en edad adulta optaron por adentrarse a las filas de los grupos armados por la remuneración y el miedo; en cuanto a los menores de edad fueron coaccionados a entrar.

Respecto a lo voluntario o no de la vinculación, en el Auto 251 del 2008 la Corte Constitucional manifestó que existe certeza jurídica sobre el carácter forzado y criminal del reclutamiento de menores de edad en todos los casos, independientemente de su apariencia de voluntariedad. Este carácter voluntario del reclutamiento es simplemente aparente, ya que está motivado por razones de manipulación perversa y engañosa mediante las que los actores armados se aprovechan de la situación de vulnerabilidad,

¹⁸ CENTRO NACIONAL DE MEMORIA HISTÓRICA. Op. cit., p. 86.

¹⁹ RIVAS. Op. Cit., p. 46.

pobreza, desprotección, abandono, debilidad psicológica y falta de acceso a servicios de salud, educación y recreación de los menores²⁰.

La reintegración es un proceso complejo y con incidencia en el tiempo, ya que, se espera que las personas puedan vincularse a la vida civil de una forma sostenida, mediante la obtención de empleo, ingreso de estudio formal, la creación de vínculos familiares, entre otras. Para el Instituto de Estudios Geoestratégicos y Asuntos Políticos, obedece a un “proceso mediante el cual los excombatientes adquieren estatus civil y obtienen un empleo e ingreso sostenibles. La reintegración es esencialmente un proceso económico y social con un cronograma de tiempo abierto, llevándose a cabo principalmente en comunidades a nivel local”²¹. Es por ello, que surge la necesidad de crear instituciones que se encarguen de encaminar los procesos de reintegración, en este caso, la ARN²².

Los países que implementan procesos de DDR deben contar con las instituciones que lo desarrollen, cada una de las fases cuenta con las entidades adecuadas, un ejemplo de ello es la Agencia Colombiana para la Reintegración (ACR), dicha institución lleva funcionando desde el 2006, pero se remonta hacia la década de los años 80 y 90 con las primeras desmovilizaciones²³.

La ARN es una entidad adscrita a la Presidencia de la República. Que tiene como objetivo gestionar, implementar, coordinar y evaluar la política, los planes, programas y proyectos de Reincorporación y Normalización de los integrantes de las FARC-EP, conforme a lo establecido el Acuerdo Final. Por otra parte, diseña, implementa y evalúa la política de Estado dirigida a la reintegración social y

²⁰ CENTRO NACIONAL DE MEMORIA HISTÓRICA, GMH. Op. cit., p. 86.

²¹ INSTITUTO DE ESTUDIOS GEOESTRATÉGICOS Y ASUNTOS POLÍTICOS. Op. cit., p. 53.

²² De acuerdo a la desmovilización de las FARC. En 2018 esta entidad pasa por una transformación de nombre y de objetivos. Ante de este cambio, la institución era llamada ACR Agencia Colombiana para la Reintegración.

²³ MAHECHA, Diana. Generación de espacios de interacción entre las personas en proceso de reintegración que contribuyan al fortalecimiento de los procesos comunicativos. Informe final de práctica Trabajo Social. Bucaramanga: Universidad Industrial de Santander. Facultad de Ciencias Humanas. Escuela de Trabajo Social, 2017. 177 p.

económica de las personas o grupos armados al margen de la ley que se desmovilicen voluntariamente, de manera individual o colectiva²⁴.

La ARN emprende este camino con la población desmovilizada por medio de las directrices que han sido creadas por la institución. Las personas deben desarrollar ocho dimensiones caracterizadas por metas, en un periodo de no más de seis años y medio. Cada dimensión se enfoca en trabajar aspectos importantes en las vidas de los desmovilizados para continuar con su proceso de reincorporación. La ARN cuenta con profesionales del área de las Ciencias Sociales llamados “profesionales reintegradores” que desempeñan las mismas funciones: servir como acompañamiento y asesoramiento a las personas en su proceso de reintegración, llevar a cabo la ruta de reintegración²⁵ y darle continuidad. Sin embargo, este proceso no logra realizar un proceso integral y humanizante donde las personas puedan vincularse a la sociedad.

²⁴ AGENCIA COLOMBIANA PARA LA REINTEGRACIÓN. La Agencia [en línea]. Bogotá, Colombia, 2018 [citado 23 de julio 2018]. Disponible en internet: <http://www.reincorporacion.gov.co/es/agencia>

²⁵ La ruta de reintegración se define como el conjunto de condiciones, beneficios, estrategias, metodologías y acciones definidos por la Agencia para la Reincorporación y Normalización de Personas y Grupos Alzados en Armas, concertados con la persona en proceso de reintegración, para promover el desarrollo de capacidades, la superación de la situación de vulnerabilidad y el ejercicio autónomo de la ciudadanía.

Ilustración 1. Dimensiones



Fuente: Agencia para la Reincorporación y Normalización, 2018

La ARN²⁶, reporta que en Colombia se ha llevado 10.426 procesos de reintegración de excombatientes (*Ilustración 2*). Este es un tema complejo, ya que, no existe una fórmula para desarrollar procesos de reintegración exitosos, puesto que, cada persona tiene un mundo de vida, las causas y los acontecimientos de su integración al grupo son diversas y únicas para cada uno.

²⁶ AGENCIA PARA LA REINCORPORACIÓN Y NORMALIZACIÓN, Gobierno de Colombia, Disponible en internet: <http://www.reincorporacion.gov.co/es>

Ilustración 2. Procesos de Reintegración en la ARN

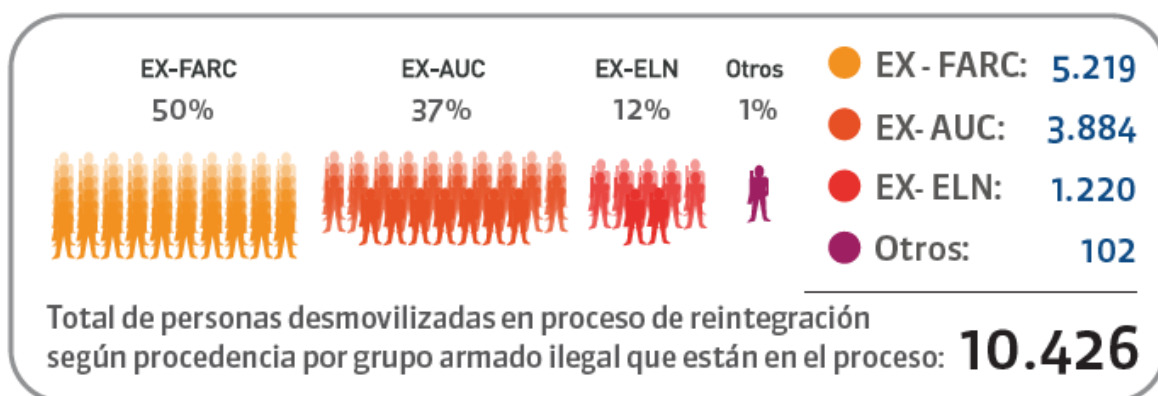

Fuente: Agencia para la Reincorporación y Normalización, 2018

La población que hace parte del proceso de reintegración, llevado por la ARN, son de grupos etarios diversos, la edad en la que se encuentra en mayor proporción es entre 26 a 40 años, seguido de los adultos mayores y en el tercer puesto de 18 a 25 años; en lo concerniente al sexo, los hombres abarcan el 83% y las mujeres el 27%, entre la población desmovilizada²⁷. Con ello se puede decir, que la participación de hombres en materia de guerra es más elevada, en comparación a las mujeres, este planteamiento puede explicarse en la percepción patriarcal acerca del género, como lo afirma Cifuentes:

Los contextos de conflicto están permeados por concepciones de género (que circulan en los discursos propios de cada contexto y se recrean en las relaciones intersubjetivas), por prácticas sociales generalizadas, sustentadas en normatividades y significados que se reproducen en la vida cotidiana de los colectivos sociales a través de ejercicios sutiles de disciplinamiento y control o de formas contundentes y asimétricas de utilización del poder para someter a quienes están situados en los

²⁷ AGENCIA COLOMBIANA PARA LA REINTEGRACIÓN. La reintegración en cifras [en línea]. Bogotá, Colombia, 2018 [citado 18 Julio de 2018]. Disponible en internet: <http://www.reincorporacion.gov.co/es/la-reintegracion/Paginas/cifras.aspx>.

lugares subordinados del ordenamiento social, entre quienes suelen contárselas mujeres²⁸.

De acuerdo al ejercicio académico desarrollado en la ARN, se puede observar que el proceso de reintegración evidencia que trabajar con una persona que han estado acostumbrada a estar en un ambiente rural, en un GAOML, con normas sociales establecidas por el grupo armado y con un arma, es un tema complejo, porque deben llegar a un ambiente hostil y urbano, abandonar el arma, el grupo y empezar a construir una vida nueva y diferente en una sociedad que no está preparada para reintegrarlos.

En el proceso de atención a excombatientes se privilegia una mirada del sujeto como objeto de atención, en este sentido, la personas pasan a convertirse en cifras olvidando al ser humano allí. Lo dicho anteriormente, se evidencia en el diagnóstico realizado en la práctica:

Al desarrollo de las actividades realizadas con los participantes y en análisis de las mismas, se puede observar que, existe varias problemáticas, en las que se intervienen tres factores; por una parte, se encuentra la sociedad, la cual no está preparada para incidir en procesos comunitarios con personas desmovilizadas; seguidamente, se encuentra la institución, la cual ha enfocado el proceso de reintegración principalmente a nivel individual, desligándolo de los espacios comunitarios. Por último, se encuentra las problemáticas de los participantes, las cuales han sido producto de las dos anteriores, pues se evidencia, que tienen sentimientos de rechazo por parte de la sociedad, por haber pertenecido a un grupo armado. Asimismo, se evidencia que el proceso ha hecho que los participantes actúen de forma funcional, es decir, deben "encajar en la sociedad"²⁹.

Dicho lo anterior, se observa que las personas desmovilizadas deben iniciar un proceso para adaptarse a una sociedad, pero escondiendo su historia de vida, es por ello, que existe un desconocimiento sobre las experiencias vividas de los

²⁸ CIFUENTES, María, La Investigación sobre Género y Conflicto Armado. En: Revista. Eleuthera. Agosto, 2009. vol. 3, p. 127-164.

²⁹ MAHECHA. Op. Cit., p. 92.

sujetos, se ubica a las personas en un contexto, dicho contexto sería el CAI, estudiando las condiciones que dieron origen a la vinculación de los sujetos a los grupos armado al margen de la ley, de este modo, se podrá incidir en los procesos posteriores a la desmovilización. Por ende, se plantea la pregunta de investigación: ¿Cuáles son las experiencias de vida de tres personas que pertenecieron a un grupo armado ilegal en Colombia? Con ello se pretende conocer, entender y comprender la trayectoria de vida de los sujetos. Rescatar los acontecimientos de unos de los actores del conflicto, significa dimensionarlo desde su punto de vista, visibilizar las historias de vida, para observar las apuestas en materia de paz de los sujetos en la sociedad actual y más en tiempos de posacuerdo.

CAPITULO II

2. OBJETIVOS

OBJETIVO GENERAL

Conocer la experiencia de vida de tres personas que pertenecieron a un grupo armado ilegal en Colombia

OBJETIVOS ESPECIFICOS

- Identificar las prácticas de vida de tres personas que han pertenecido a un grupo armado ilegal.
- Conocer los puntos de inflexión o momentos de mayor trascendencia y cambio que los individuos han vivido a lo largo de su experiencia.
- Analizar la experiencia de vida de los sujetos en relación a un contexto, a un momento histórico, a una cultura y a unas normas sociales, en donde los individuos se encuentran inmersos.

CAPITULO III

3. ANTECEDENTES

La búsqueda bibliográfica antecede la elaboración de cada proyecto de investigación, ya que, permite abordar el fenómeno estudiado desde las diferentes posturas de los autores, es decir, el estado del arte ubica al investigador sobre su objeto de conocimiento, qué tanto se ha estudiado sobre este tema, cuáles son los enfoques que se ha utilizado, etc.

El estado del arte, como producto de lo dado en el presente, responde a las lógicas investigativas que precedieron nuestro trabajo y que, mediante distintos abordajes y metodologías, han llegado a conclusiones y respuestas diferentes, necesarias de consultar, convirtiéndose así en una obligación inspeccionar estos acumulados ³⁰

Las investigaciones acerca de las vivencias de las personas que se adentraron a las filas de un GAOML son escasas, se trata de un tema poco investigado y ha estado enfocado principalmente a las vivencias de las mujeres dentro del grupo armado. Es indispensable aportar desde la investigación científica formas de entender las nuevas dinámicas que surgen en el país, derivadas de la resolución de un conflicto de más de cincuenta años. Conocer y comprender la historia de vida de las personas que pertenecieron a un GAOML, permite observar el conflicto armado desde ellos mismos y así encontrar nuevas alternativas de construir paz, mediante la investigación. Dentro de la búsqueda de documentación acerca del tema, se observa dos investigaciones que se aproximan el tema.

³⁰TORRES, Alfonso; JIMÉNEZ, Absalón. La construcción del objeto y los referentes teóricos en la investigación social. En: La práctica investigativa en ciencias sociales. 1 ed. Bogotá. D'Vinni Ltda, 2004. p. 26-41.

Andrea Marcela Barrera en su investigación “Reflexiones a propósito de los relatos de tres mujeres excombatientes: apuntes sobre sus trayectorias de vida y sus nociones de paz”³¹, estudia los relatos de los libros autobiográficos de tres mujeres excombatientes: Vera Grabe, María Eugenia Vásquez y Leonor Esguerra. La autora pone en manifiesto que estas también pueden ser victimarias. La concepción de la mujer vista como frágil y vulnerable ha hecho pensar que no es posible que ellas opten por la lucha armada; asimismo, hace hincapié en que las historias de mujeres excombatientes permiten entender el conflicto armado que tanto ha afectado al país. “Este ejercicio nos puede ayudar a develar elementos constitutivos de nuestra guerra que son frecuentemente ignorados”³².

La autora hace un análisis de contenido. Para ello establece categorías que cree importantes profundizar: familia e infancia. Dentro de los aspectos más significativos de estas historias encuentra que las dinámicas familiares de las tres mujeres son diferentes, aunque crecieron en áreas urbanas, los estilos de vida de cada una son distintos. Cabe resaltar, que la literatura puntualiza que existe una tendencia en las dinámicas familiares de personas que han pertenecido a un GAOML. En su mayoría, han relatado la existencia de violencia intrafamiliar o ausencia de lazos familiares, siendo éste, uno de los condicionantes por los cuales las personas toman la decisión de enrolarse en un grupo armado. Sin embargo, en las historias de vida de estas tres mujeres no hay prevalencia de este hecho, ni de ningún tipo de violencia directa.

Se destaca que las tres mujeres cursaron estudios académicos avanzados, Grabe y Vásquez hicieron carreras universitarias, y es allí donde conocen a las personas que las invitaron a unirse al grupo, por su parte, Esguerra se formó como monja, influenciada por las acciones del sacerdote Camilo Torres. Una característica atípica de lo que se observa en la literatura acerca del nivel educativo de los

³¹ BARRERA, Andrea. Reflexiones a propósito de los relatos de tres mujeres excombatientes: apuntes sobre sus trayectorias de vida y sus nociones de paz En: Revista Ciencia Política. Julio, 2014, vol. 9, n°. 18, p. 181-212.

³² *Ibid.*, p. 184.

excombatientes, pero que les permitió desarrollar trabajos estratégicos en los grupos armados, ocupando puestos jerárquicos. Con relación al apartado de las trayectorias de vida y la militancia, se observa que Grabey Vásquez militaron alrededor de veinte años en el M-19, y Esguerra veinticinco años en el ELN. Cada una de ellas tomaron la decisión de entrar al grupo debido a la realidad del país:

Así, estas mujeres se comprometieron con la lucha armada en el país en un contexto de fuerte movilización social, que si bien no se reducía, en absoluto, al uso de las armas, en algunos casos sí encontraba en ellas un soporte para la transformación de la realidad colombiana³³.

La categoría maternidad y militancia, es resaltada como aspecto importante, ya que, Grabe y Vásquez, según la autora, tomaron la decisión de ser madres cuando estaban militando. Decisión difícil dentro del grupo, pues debían desempeñar dos oficios, a saber: la militancia y la maternidad, transgrediendo así los roles socialmente establecidos para las mujeres tanto fuera como dentro del grupo. Por un lado, se encuentra que la mujer dentro de un GAOML debe asumir roles masculinizados, con cualidades que los caracterizan como la fuerza, el valor, el poder, etc.

Tal vez en el terreno político y de participación, incluso en el reconocimiento de las capacidades operativas de algunas compañeras, se dieron algunos avances, pero en el terreno íntimo los compañeros eran, la mayoría, como los demás hombres colombianos. Nosotras, las compañeras, las guerreras, pagamos un alto costo por innovar y transgredir las normas frente al matrimonio, a la afectividad y a la sexualidad. Nos quedamos solas, ni siquiera los compañeros de organización pensaban en nosotras como esposas; no sé si eso es mejor o peor; lo que quiero decir es que fuimos

³³ BARRERA. Op. Cit., p. 196.

las perfectas amantes, pero no las compañeras con quienes compartir un proyecto amoroso de largo aliento, menos aún si teníamos cargos de responsabilidad³⁴.

Por otro lado, se encuentra la imagen que la sociedad le otorga a la mujer como dadora de vida; este hecho rompe con lo percepción de ambas realidades, “tanto Vásquez como Grabe valoran su maternidad y, sin embargo, la vivieron de manera singular con respecto a los parámetros de la maternidad “esperada” y “normal” en la sociedad colombiana”³⁵.

En un segundo apartado, Barrera hace algunas reflexiones sobre la experiencia de otros países latinoamericanos que han utilizado la lucha armada, dejando huella en el país, puesto que, algunas de las acciones guerrilleras en Colombia se dieron por las referencias de países latinoamericanos. Las nociones de paz en los relatos de Grabe, Vásquez y Esguerra, evidencian que ellas se comprometieron a la militancia por la paz, considerando que la lucha armada en ese momento fue la única opción que vieron para construirla, haciendo que el término de lo que se entiende por paz se amplíe.

Así, las tres mujeres presentan la paz como el resultado de la transformación de las estructuras conflictivas, es decir, no la entienden como la ausencia de conflicto armado y, de hecho, a este lo muestran como un camino efectivo para alcanzar la paz³⁶

Después de más de veinte años de militancia de estas mujeres, se logra observar que sus posturas de paz se transforman, es por ello, que deciden emprender un nuevo camino, lejos de las armas y buscando lo que ellas denominaron la paz con justicia social.

³⁴ VÁSQUEZ, María. Escrito para no morir Bitácora de una militancia. Bogotá: Panamericana Formas e Impresos S. A, 2000, p. 439.

³⁵ BARRERA. Op. Cit., p. 199.

³⁶ *Ibíd.*, p. 205.

La investigación de Barrera, aunque trata especialmente el género y los grupos armados, aporta a la presente investigación, ya que, permite observar la historia de vida de tres mujeres, de las cuales dos de ellas fueron madres militantes e ingresaron al grupo por decisión propia. Estas dos categorías y su enfoque metodológico están relacionados con el presente trabajo aportando a la comprensión del tema estudiado.

Juanita Esguerra, en su trabajo de grado denominado “Desarmando las manos y el corazón: Transformaciones en las identidades de género de excombatientes de FARC y AUC en Colombia (2004 – 2010)”³⁷, ubicado en el paradigma cualitativo y con enfoque etnográfico, se propone como objetivo principal examinar cómo se transforman las identidades de género de los y las excombatientes que pertenecieron a dos grupos políticamente opuestos (FARC, AUC), durante sus experiencias de vinculación y permanencia en el grupo armado, así como en su proceso de reinserción en Colombia (2004 – 2010). El trabajo pone en manifiesto que las investigaciones sobre las categorías género y conflicto armado se caracterizan por estar enfocadas principalmente en las mujeres, “dejando de lado a los hombres como sujetos de género”³⁸.

Asimismo, la investigación deja entrever apreciaciones sobre los roles de género y la guerra, y cómo las dinámicas de la guerra no solo alteran las relaciones sociales, la economía y la política de un país, sino también, transforma los roles de género. La guerra exagera la concepción de lo femenino y lo masculino, ya que, el hombre se posiciona como el fuerte, guerrero y valiente y las mujeres como las víctimas desprotegidas; es imprescindible, entender que las mujeres pueden adentrarse a las filas de los grupos armados. Sin embargo, esto no quiere decir que ellas adquieren un rol diferente atribuido a su género, debido a que, se observa que

³⁷ ESGUERRA, Juanita. Desarmando las manos y el corazón: Transformaciones en las identidades de género de excombatientes de FARC y AUC en Colombia (2004 – 2010). Trabajo de grado Ciencia Política. Bogotá.: Pontificia Universidad Javeriana. Facultad de Ciencia Política y Relaciones Internacionales, 2011. 1-118 p.

³⁸ *Ibíd.*, p. 5.

dentro de los GAOML ellas se encargan de las labores de la cocina y del cuidado de los enfermos (heridos). Es decir, ejercen funciones en coherencia con los roles tradicionalmente atribuidos al género.

La especificidad de la situación de las mujeres tiene que ver fundamentalmente con los modelos promovidos dentro y fuera de estos grupos sobre el ser mujer, trazados sobre características radicalmente distintas, lo cual las obliga enfrentar procesos de reconfiguración de sus identidades de género, experiencia diferente en el caso de los varones, quienes no se ven abocados a estas rupturas en términos de su identidad genérica³⁹

La autora manifiesta que la guerra, como un elemento que profundiza los estereotipos de género, ha propiciado que los trabajos investigativos sean meramente dirigidos a las mujeres, o que sean documentos de carácter jurídico, impidiendo ir más a fondo, para entender las dinámicas de un conflicto armado de más de cincuenta años, esto ha invisibilizado las realidades vividas por parte de los actores armados. En las investigaciones de combatientes y conflicto armado se menciona los diferentes enfoques que se trabajan en este tipo de documentos, por ejemplo, los enfoques de género, de derechos y diferencial. Sin embargo, ello no significa la categoría masculinidad se trabaje en profundidad, como señala la autora:

Los hombres y las formas de masculinidad quedan en gran parte sin explorar, recordándonos que la investigación sobre hombres es tan antigua como el saber mismo, aunque el enfoque sobre la masculinidad o los hombres como individuos pertenecientes a un género es más bien reciente⁴⁰.

³⁹ LONDOÑO, Luz; NIETO, Yoana. Mujeres no contadas: procesos de desmovilización y retorno a la vida civil de mujeres excombatientes en Colombia, 1990 – 2003. Citado por ESGUERRA, Juanita. Desarmando las manos y el corazón: Transformaciones en las identidades de género de excombatientes de FARC y AUC en Colombia (2004 – 2010). Trabajo de grado Ciencia Política. Bogotá.: Pontificia Universidad Javeriana. Facultad de Ciencia Política y Relaciones Internacionales, 2011. 1-118 p.

⁴⁰ ESGUERRA. Op. Cit., p. 15.

Esguerra estudia los procesos de DDR relacionado al género. El tránsito de la militancia a la vida civil es diferente para hombres y mujeres. Por un lado; los hombres dejan sus armas produciéndose un sentimiento de pérdida y duelo. En este sentido, el hombre pierde algo dentro de su masculinidad. En cuanto a las mujeres, deben enfrentar sentimientos de discriminación, esperándose de ellas que desempeñen labores domésticas.

Asimismo, se pudo evidenciar en este trabajo, que los roles de género se aprenden desde la institución de la familia, en donde los participantes aseguran que el padre era una figura de poder y miedo, y la madre se encargaba de las labores del hogar, además de la presencia de violencia intrafamiliar como lo afirman los participantes. Lo anterior, puntualiza a la familia, principalmente del área rural, como una de las principales instituciones de socialización y aprendizaje y en un país en conflicto preparan a las personas con unos marcados roles de género, y esto se evidencia en él.

Se censura la sexualidad de las mujeres, en la medida en que para ser buenas deben ser puras [...] no se trata sólo de cómo la guerra influye en las identidades de género, sino también cómo los roles de género “preparan” a los individuos para los roles de la guerra⁴¹.

La reafirmación de los roles de género desde la familia ha hecho que las personas que pertenecieron a un grupo armado ilegal profundicen en la dicotomía masculino-femenino acompañado de nuevos elementos, a saber: la violencia y el poder. Este último reflejado en elementos simbólicos de la militancia, como lo son las armas y el uniforme.

Con relación a la decisión de los participantes de vincularse a un GAOML, Esguerra categoriza como: primero, gusto por la vida militar; en el discurso de las personas,

⁴¹ ESGUERRA. Op. Cit., p. 17

se observa que hay afinidad a la militancia, en los hombres como una reafirmación a su masculinidad y en las mujeres como una transgresión a su feminidad. Segundo, la situación familiar de violencia, la violencia vivida en la familia ha hecho que las personas se adentren a las filas de un grupo armado como una forma de “escapar” de esta situación. Tercero, falta de opciones (desempleo y pobreza), la falta de oportunidades laborales y educativas, especialmente en el ámbito rural, este aumento en la entrada de personas a las organizaciones armadas, en un principio raspando la hoja de coca y luego en las filas del grupo, entendiéndolo como una forma de trabajo “la pobreza, el desempleo y en general la falta de oportunidades tienen un gran peso a la hora de entender la vinculación de hombres y mujeres a grupos armados”⁴².

Cuarto, la ideología, como un componente marcado principalmente en los hombres, con pensamientos afines a los planteados por las organizaciones, visto como una forma de lucha por las injusticias que habían presenciado. Quinto, venganza o resentimientos personales. Algunas de las personas que se unieron a los GAOML han sido víctimas de CAI por parte de otro grupo ya sea ilegal o legal, por lo que, se adentran a las filas de sus adversarios como una forma de venganza y toma de justicia por el daño causado; y por último, el reclutamiento involuntario, se denomina involuntario por las diferentes circunstancias que manifestaron los participantes a la hora de hablar sobre este hecho, ya que, muchas de ellas habían llegado al grupo por presión, por violencia intrafamiliar, por amenazas, por escape y muy pocas personas dijeron que lo habían hecho por voluntad.

En el apartado sobre la vida de los combatientes en los grupos armados, Esguerra plantea, que en la guerrilla de las FARC, las dinámicas entre hombres y mujeres se plantean como iguales. Esto quiere decir que, “la mujer era como un hombre (...) a uno de mujer si le costaba tal vez como hacer todo igual al hombre. Eso sí era más

⁴² ESGUERRA. Op. Cit., p. 26.

duro para la mujer”⁴³. La igualdad consistía en que las mujeres debían adoptar el rol del hombre, renunciando a su feminidad. En los grupos paramilitares, las mujeres eran pocas y su posición dentro del grupo estaba relacionada con las capacidades físicas atribuidas al sexo.

La guerra ha traído consigo, la deshumanización de las personas, a lo que Esguerra señala como “máquinas que cumplen órdenes”. La organización permea en la individualidad de las personas, debido a que las características que se adscriben a un combatiente es cumplir órdenes “una persona para que sea buen combatiente es como un robot, no piensa, no siente no reacciona, nada, porque en eso se convierten muchos que uno ve allá”⁴⁴.

En lo concerniente a la salida de las personas de los grupos armados, se observa que tanto hombres como mujeres deben adoptar nuevamente los roles tradicionales de género, el hombre como el proveedor y la mujer como la encargada del hogar. Asimismo, las personas que pertenecieron a un grupo armado sienten que deben esconderse y tratar de olvidar lo sucedido mientras se encontraban en las filas, ya que, pasan al ostracismo, ocultan ese momento de sus vidas porque no quieren ser discriminados por su pasado.

Por demás, los artículos y trabajos de investigación identificados, que aborden temáticas de guerra, no se comprometen con los relatos de excombatientes. Esto para decir que el estado del arte se encuentra en proceso de construcción, debido a la necesidad que abarca temas como el tratado en la presente investigación.

⁴³ ESGUERRA. Op. Cit., p. 29.

⁴⁴ *Ibíd.*, p. 37.

CAPÍTULO IV

4. REFERENTE TEÓRICO

EL SER HUMANO DETRÁS DEL COMBATIENTE

Figura 1. Representación del referente teórico.

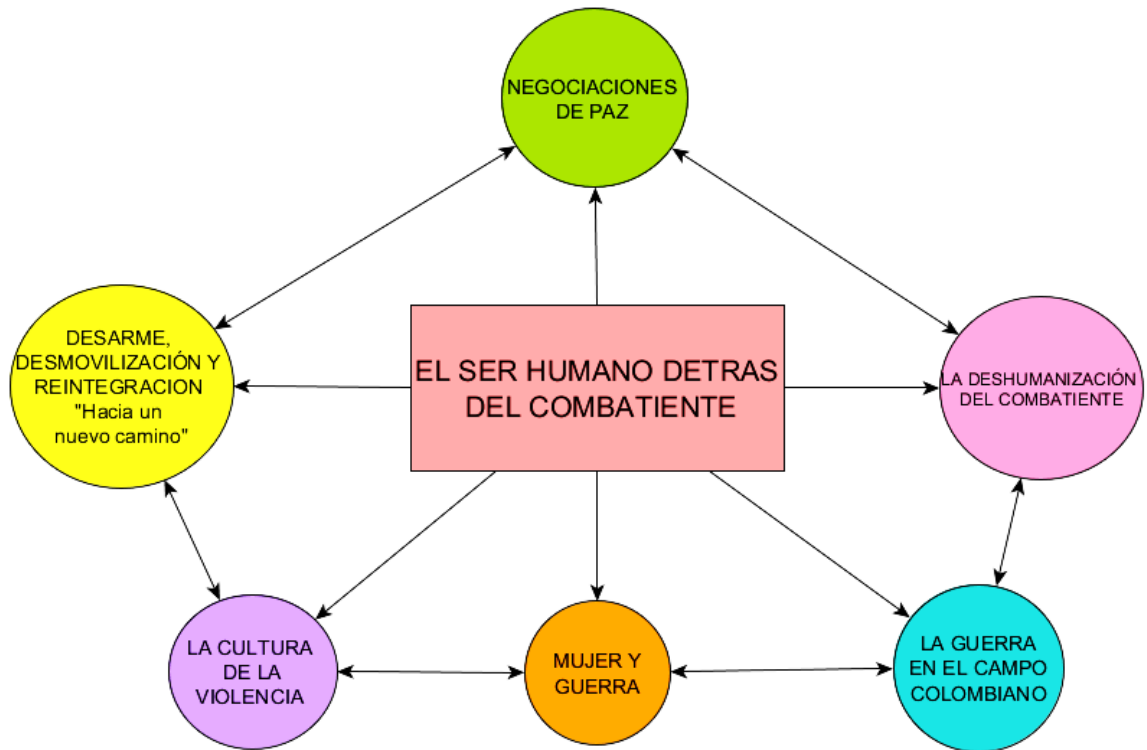

Fuente: Autora, 2018

Graficado con YEd - Graph Edictor

4.1. LA CULTURA DE LA VIOLENCIA

Entender que la violencia es un tema al cual diversos autores han intentado dar una explicación con un arduo ejercicio investigativo, y saber que la polisemia de este fenómeno ha hecho que jueguen varios factores para dar un significado al mismo. Entre los más significativos se encuentran las prácticas culturales, las relaciones interpersonales y las estructuras que enmarcan las dos anteriores. Diversos investigadores han trabajado en la consolidación de una teoría en torno a la violencia, destacándose Johan Galtung y Francisco Jiménez. Como ya se había mencionado, las posturas de estos autores se centran especialmente en la violencia vista como una construcción social, es decir, que no es algo inherente al ser humano.

El ser humano es conflictivo por naturaleza, pero pacífico o violento por cultura. La violencia del ser humano no está en sus genes sino en su ambiente, de forma que la Biología resulta insuficiente para explicar la violencia. Nadie es pacífico por naturaleza. La agresión es inevitable, no así la violencia. De lo que se deduce la importancia del momento socializante, educativo, formativo en la transformación o reproducción de las culturas⁴⁵

Del mismo modo, el Manual de Paz y Conflictos señala que la violencia es una forma de resolución no pacífica de los conflictos. Es así como advierte que este fenómeno es:

Una regulación de los conflictos discriminatoria y perjudicial. Esto se debe a que, frente a los diversos proyectos y objetivos que existen para regular los conflictos, opta por

⁴⁵ JIMÉNEZ. Op. Cit., p. 14.

discriminar el usufructo de los recursos disponibles perjudicando innecesariamente a alguna de las partes⁴⁶.

El aporte del manual radica, no sólo en las diversas definiciones de violencia que se encuentran, sino que, destaca que es necesario conocer los contextos que intervienen en la concepción de la violencia, es decir, entenderla desde una estructura macro (general) y una micro (individual).

De acuerdo con lo anterior, Michel Wieviorka señala que la voz de los sujetos es importante a la hora de hablar de violencia. Diferentes autores la estudian de forma estructural, y existen otras posturas en la que el individuo tiene la posibilidad de decidir sobre la conducta a desarrollar.

Todas las teorías sociológicas tienen algo que decir al respecto: se pueden conseguir explicaciones sobre la violencia completamente diversas. Por ejemplo, algunas pueden decir que es fruto de las crisis de un sistema: cuando hay crisis económica hay mayor violencia. Otras dirían: la violencia es fruto de un cálculo de acción instrumental; no es una conducta producto de las crisis: es una opción racional, estratégica de un actor individual. Son dos modos de aproximarse al problema de forma muy distinta⁴⁷.

Sin embargo, para esta investigación se tomará como punto de referencia la violencia como lo afirma Galtung. Es decir, puede ser entendida, estructural (vinculada a los aparatos sociales, culturales, económicos y políticos); cultural o simbólica (las estructuras gubernamentales, religiosas, la familia y las instituciones en general); y directa (el ejercicio físico o psicológico de la violencia)⁴⁸. Esta postura, propone una teoría más completa sin necesidad de separar lo subjetivo de lo

⁴⁶ MARTÍN, José. Qué es la violencia. En: MOLINA, Beatriz; MUÑOZ, Francisco. Manual de Paz y Conflictos. Madrid: Universidad de Granada, 2004. p. 224.

⁴⁷ WIEVIORKA, Michel. La violencia: Destrucción y constitución del sujeto. En: Espacio Abierto. Septiembre, 2001, vol. 10, n°. 24, p. 337-347.

⁴⁸ GALTUNG, Johan. Violencia Cultural. Citado por CALDERÓN, Percy. Teoría de conflictos de Johan Galtung. En: Revista paz y conflictos. Junio, 2009, n°. 2, p. 60-81.

objetivo, es comprender que existe un entramado social, político, cultural y económico que permea al individuo para el ejercicio de la violencia.

Se amplía el concepto de violencia, entendiendo ésta como todo aquello que, siendo evitable, impide, obstaculiza el desarrollo humano, comprendiendo, por tanto, no sólo la violencia directa, sino también la denominada violencia estructural (pobreza, represión, contaminación, alienación, etcétera). Y, finalmente, hay que añadir el concepto de violencia cultural (o simbólica) para señalar a todo aquello que en el ámbito de la cultura legitime y/o promueva tanto la violencia directa como la violencia estructural⁴⁹.

Dado lo anterior, se observa que la violencia es un ciclo que vincula a todas las esferas de la sociedad, como han señalado los autores, lo que significa que debe haber una estructura que opera como reproductora del ejercicio de la violencia, y de esta forma se permea en los demás escenarios de la sociedad, fragmentándola y haciendo normal su ejercicio.

4.2. LA GUERRA EN EL CAMPO COLOMBIANO

Analizar el fenómeno de la violencia es de gran importancia para estudiar las guerras a través del tiempo, especialmente, en un país como Colombia que ha vivido varios decenios de violencia en el marco de un Conflicto Armado Interno.

La guerra ha sido investigada por un sinnúmero de autores, y se encuentra íntimamente vinculada con el ejercicio de la violencia. Históricamente se habla de guerra desde eones, incluso antes de las guerras mundiales, se hablaba de guerra, ésta entendida como:

⁴⁹ JIMÉNEZ. Op. Cit., p. 31.

[...]No es más que un duelo en una escala más amplia. Si quisiéramos concebir como una unidad los innumerables duelos residuales que la integran, podríamos representárnosla como dos luchadores, cada uno de los cuales trata de imponer al otro su voluntad por medio de la fuerza física; su propósito siguiente es abatir al adversario e incapacitarlo para que no pueda proseguir con su resistencia. La guerra constituye, por tanto, un acto de fuerza que se lleva a cabo para obligar al adversario a acatar nuestra voluntad⁵⁰.

La guerra en Colombia ha trasgredido el ejercicio de la violencia, la variedad de hechos victimizantes utilizados por los grupos armados, que reporta el informe del Centro de Memoria Histórica BASTA YA, es significativo: “la «guerra» es actualmente un estado de conflicto permanente, sin fronteras, ni vencimientos territoriales; sin control por el Derecho Internacional”⁵¹. El daño ocasionado es irreparable, en algunos casos. Tanto así, que se habla de naturalización de la violencia, aun cuando se termina la guerra o el conflicto, el perjuicio que deja en el ámbito privado es notorio, aunque las personas no se encuentren en combate, la violencia no desaparece, permea en las instituciones privadas como las relaciones interpersonales, la familia, entre otras.

La guerra colombiana también ha sido atroz en el trato entre los combatientes, y muy cruel en cuanto a la conducta de los combatientes contra la población civil. Lo fue desde sus comienzos, manteniendo la tradición sanguinaria respecto a las gentes inermes establecida durante *La violencia* (1946-1957), y lo fue aún más cuando aumentaron los contingentes de hombres armados y la confrontación bélica se intensificó entre finales del siglo XX y principios del XXI. Pudo haber dado la impresión de haberse degradado, pero más que degradación lo que se dio fue un aumento exponencial en la magnitud de las acciones armadas que terminó por escandalizar a una sociedad que ya había estado acostumbrada a un alto umbral de dolor⁵².

⁵⁰ LANGA, Alfredo. Los conflictos armados en el pensamiento económico. En: Instituto de Estudios sobre Conflictos y Acción Humanitaria (IECAH). Septiembre, 2010, p. 1-38.

⁵¹ SANGOI, Sara. Sobre el concepto de Guerra en el mundo actual: breve ensayo introductorio. En: Virajes. Julio, 2002, vol. 1, n°. 5, p. 1-8.

⁵² COMISIÓN HISTÓRICA DEL CONFLICTO Y SUS VÍCTIMAS. Op. cit., p. 452.

En cuanto a la violencia en el marco de un conflicto armado, los autores expresan que es el fin último de los seres humanos para responder a las carencias que tienen, es la voz del pueblo ante el cansancio de la vulneración de sus derechos. Según Harris, esta idea es una forma de excusar el uso de la violencia:

La guerra es común, aunque puedo acreditar que no está basada en los instintos, sino en las condiciones materiales, que también se dan en todo el mundo, como la escasez de alimentos, de territorio, de animales para cazar, de petróleo. Son necesidades que dan pie al conflicto armado (...) Debemos librarnos de la idea de que somos una especie agresiva por naturaleza que no sabe evitar la guerra⁵³.

Dicho lo anterior, no se quiere justificar el ejercicio de la violencia para la resolución de los conflictos. Más bien, es importante resaltar que existen unas dinámicas que la propician y más en contextos como el colombiano, especialmente el entorno rural, el cual ha sido afectado por la violencia en mayor medida, ya que, existen ciertas características medioambientales que incidieron en la conformación y confrontación de los grupos armados ilegales.

Hay que tener en cuenta que el mayor porcentaje de la población colombiana, según los censos, era rural (...) La carencia de tierra donde el campesino pudiera cultivar alimentos y vivir de manera autónoma se traducían en la dependencia forzosa de las grandes haciendas, donde las condiciones laborales eran de una práctica esclavitud e inhumanidad⁵⁴.

Asimismo, la población rural ha sido la más vulnerada por el CAI, esto se puede evidenciar en niños y niñas en las filas, campesinos atemorizados por las

⁵³ HARRIS, Marvin. El sexo es un instinto irresistible; la guerra, no. Citado por JIMÉNEZ, Francisco, Conocer para comprender la violencia: origen, causas y realidad. En: Convergencia Revista de Ciencias Sociales. Abril, 2012. vol. 19, n°. 58, p. 13-52.

⁵⁴ COMISIÓN HISTÓRICA DEL CONFLICTO Y SUS VÍCTIMAS. Op. Cit., p. 417.

consecuencias de la confrontación, el abandono estatal, junto a los diferentes hechos victimizantes que quebrantaron la dignidad de campesinos y campesinas

4.3 NEGOCIACIONES DE PAZ

Como primera medida es relevante entender el conflicto que ha fragmentado la sociedad colombiana para así comprender los procesos de negociaciones que se han dado en marco del CAI. Javier Giraldo, en su investigación señala que los inicios de la lucha armada en Colombia se remontan:

hacia los años 1920 a 1960 con su intensificación en los años cuarenta y prolongándose hasta los sesenta con la conformación de las guerrillas: Fuerzas Armadas Revolucionarias de Colombia (FARC), Ejército de Liberación Nacional (ELN) y Ejército Popular de Liberación (EPL), afectando principalmente a la población rural. En los años 60 se empieza a germinar una nueva economía, la de las drogas, entonces guerrilla y cocaleros se unen contra el Estado, naciendo la narco-guerrilla y el narco – paramilitarismo (...) Hacia los años 80, se consolidaron las guerrillas provocando olas de violencia acompañada de sevicia para amedrentar a la población civil ⁵⁵.

Los efectos del CAI en el país, han sido devastadores para la sociedad, ya que, ha ocasionado el desplazamiento de familias, la muerte de la población civil, al igual que, transgresión de la dignidad humana. La guerra ha hecho que las personas se atemoricen haciendo que se quiebren los vínculos con el otro, lo cual ha exacerbado el grado de deterioro del país a nivel social, político, medioambiental y económico.

Las respuestas de los gobiernos hasta entonces un tanto paliativas y en otros casos exageradas en el uso indiscriminado de la violencia hacia la población rural, donde

⁵⁵ COMISIÓN HISTÓRICA DEL CONFLICTO Y SUS VÍCTIMAS. Op. Cit., p. 419.

se observaba con mayor intensidad el conflicto, sumado a la negativa de los jefes de Estado en calificar o poner nombre a la lucha armada en Colombia otorgándole el nombre de “rebelión”, delito tipificado en el código civil para procesar a los integrantes de los GAOML, ha generado que el Derecho Internacional Humanitario (DIH)⁵⁶ interviniera con la normativa que acompaña a un Conflicto Armado Interno, al negarse la presencia del mismo. Sólo hasta el gobierno de Juan Manuel Santos en 2010 el conflicto colombiano adquiere el carácter de CAI en el marco del DIH, a la vez obtiene un alto protagonismo, ya que, se inicia un proceso de dialogo con una de las guerrillas más fuertes y antiguas, como lo es, las Fuerzas Armadas Revolucionarias de Colombia Ejército del Pueblo (FARC-EP).

Las FARC nace como una guerrilla con ideología marxista leninista, en la que tenían por objetivo luchar por los derechos de las personas, especialmente de la población rural, cuando el país estaba atravesando por múltiples problemáticas en las que la esta población se encontraba desprovista del Estado colombiano.

Se consolidó como efecto de dos causas principales. Estas se han entrecruzado de manera paralela con las dinámicas sociales y regionales que les aportaron el tejido social sobre el cual se desarrollaron. Fue la violencia política, la primera de ellas, que desde el principio pretendió transformarse en acción revolucionaria. Primo aquí el esfuerzo y la decisión política de iniciar procesos de construcción de una fuerza militar distinta al Estado para combatirlo, y disputarle por ende su preponderancia sobre la sociedad y eventualmente suplantarla. La segunda causa es de origen social, primando acá, las luchas por la defensa de un territorio y de una organización social particular que luego se convirtieron y adquirieron las características de movimientos de autodefensas campesinas que fueron en un principio una respuesta militar a la acción del Estado⁵⁷.

⁵⁶ Convenios de Ginebra 1949: se entiende por Derecho Internacional Humanitario: conjunto de normas jurídicas que regulan las formas en que se pueden librar los conflictos armados y que intentan limitar los efectos de éstos.

⁵⁷ SAUMETH, Erich, Historia de la guerrilla en Colombia, [en línea]. Minas Gerais, Brasil: Universidade Federal de Juiz de Fora, s.f. [citado 1 enero 2017]. Disponible en: <http://ecsbdefesa.com.br/defesa/fts/HGC.pdf>

Sin embargo, también existe un componente externo como lo son las revoluciones de Cuba y Nicaragua, dichas revoluciones propiciaron la conformación de una de las guerrillas más antiguas del país.

Desde la Primera Guerra Mundial en el año 1912, diferentes organismos han intentado frenar las consecuencias de la lucha armada, ya que, los daños producidos hacia la población civil fueron y son atroces. Una de las formas de dar respuestas a los conflictos armados ha sido el surgimiento del DIH, como una forma de reglamentar la lucha; igualmente, se encuentran los diálogos de paz, que pueden ser exitosos si las partes llegan a un convenio y dan cumplimiento de lo pactado, llevando así a desarrollar un posible acuerdo de paz.

Las negociaciones de paz y los acuerdos, tienen una larga duración en el tiempo, las partes deben estar dispuestas a ceder y es necesaria su voluntad para cumplir lo acordado. Vicent Fisas puntualiza sobre las negociaciones dentro de un conflicto armado y expone las fases del mismo (Tabla 2): en un primer momento, se establece un intento de prediálogo (exploratorio), donde las partes disertan si tienen la voluntad de emprender vías diferentes a las armas para la resolución de los conflictos, en esta fase se debe tener la certeza de un cese bilateral al fuego para evitar ataques y de esta manera dar garantía para el proceso de dialogo, se definen cronogramas y posibles agendas, se especifica sobre los principales desacuerdos y los motivos por los cuales existe el conflicto, asimismo, deben ser conscientes que es necesario ceder.

En esta etapa, en suma, se busca generar confianza en el propio proceso, se acuerda el rol que puedan jugar terceras partes, se renuncia a la imposición de proyectos (base

de la negociación misma) y se acaba reconociendo al adversario, dándole la legitimidad necesaria para interlocutar⁵⁸.

Seguidamente, se llega a un acuerdo preliminar sobre la fase exploratoria y un acuerdo de prenegociación, consolidando lo que se denomina acuerdo marco u hoja de ruta, documento que especifica cómo se desarrollará el proceso. En la fase de la negociación, es necesario determinar que los integrantes de las partes en conflicto son los dirigentes, no se permite dialogar con subalternos. Por último, y de ser satisfactorio el proceso hasta este punto, las partes pueden ver la viabilidad de un posible acuerdo final y su respectiva implementación. Todo lo anterior y de ser posible, en el marco de un cese de hostilidades y un alto al fuego, con el propósito de lograr la paz.

Tabla 2. Fases de los procesos de negociación de paz.

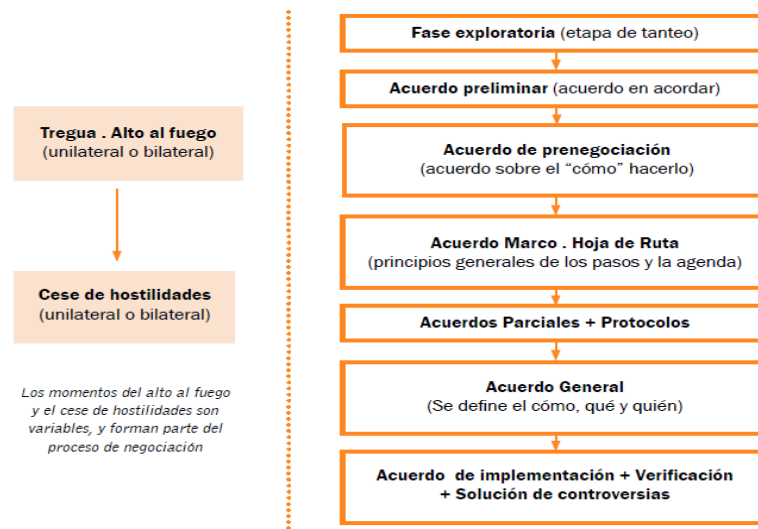

Fuente: Fisas, 2010.

⁵⁸ FISAS, Vicenç. Introducción a los procesos de paz. En: Quaderns de Construcció de Pau. Febrero, 2010. n°. 12, p. 1-24.

La experiencia de Colombia en procesos de negociación inicia varias décadas atrás con decretos como el 1546 de 1953 y el 1823 de 1954, en los que el general Gustavo Rojas Pinilla buscaba indultar a los grupos alzados en armas y poder así poner fin a la violencia bipartidista que padecía el país.

Por otra parte, durante los años ochenta, los gobiernos de Betancur y Barco, como medida de acercamiento con los grupos armados al margen de la ley, promulgan la “Ley 35 de 1982, que ofrecía por primera vez beneficios jurídicos, programas de rehabilitación y programas socio-económicos, con programas de tierras, vivienda, crédito y microempresas, salud y educación y un programa de seguridad. O leyes como la 49 de 1985 y la 77 de 1989, en las que se seguían estableciendo alternativas de soluciones normativas para conceder el indulto a los grupos de guerrilla, reconociéndolos como delitos políticos y ampliando la posibilidad de extender los beneficios a los delitos conexos”⁵⁹

Aunque se concibió como una estrategia del estado para afectar las filas de los grupos alzados en armas, esta base jurídica sirvió para fundamentar los procesos de paz que se firmaron en años posteriores.

Desde los años ochenta, se inician procesos de diálogo entre el Estado colombiano y los diferentes GAOLM, se empezó a tomar medidas como la generación de espacios de conversaciones con los grupos armados, en un primer momento, las guerrillas como el M 19, el EPL, entre otros⁶⁰. Todos ellos con algunos altibajos, muchos de ellos no llegaron a un acuerdo, porque no había cumplimiento en lo pactado, principalmente, han negociado sin cese al fuego y eso ha perturbado los

⁵⁹ HERRERA, Dylan, GONZALES, Paola. Estado del arte del DDR en Colombia frente a los estándares internacionales en DDR (IDDRS). Bogotá. En: Colombia Internacional, enero-abril 2013. Número 77.

⁶⁰ COMISIÓN HISTÓRICA DEL CONFLICTO Y SUS VÍCTIMAS. Op. cit., p. 423.

diálogos y su inmediata suspensión, un ejemplo de ello, es lo ocurrido en 1982 entre el gobierno y las FACR-EP.

En 1982, el presidente Betancur convocó a las guerrillas a un acuerdo de paz. Dos años después, las FARC ordenaron un alto al fuego que duró formalmente hasta 1990, cuando el presidente Gaviria ordenó un ataque al centro de mando de las FARC (...)

En 1991 y 1992 se celebraron encuentros en Caracas y Tlaxcala (México) entre el Gobierno y la Coordinadora Guerrillera Simón Bolívar, de la que formaban parte las FARC, el ELN y el EPL, pero las conversaciones de 1992 quedaron suspendidas después de que las FARC asesinaran a un ministro que tenían secuestrado⁶¹.

Casos como los anteriormente mencionados, demuestran que este proceso es complejo. Sin embargo, entre los acuerdos con mayor incidencia, se encuentran los diálogos entre el gobierno y las guerrillas del M-19 que desencadenó, en la desmovilización de este grupo, junto a la apertura de la Asamblea Nacional Constituyente (1991). Con este proceso, se dio la viabilidad de negociar con otras de las guerrillas.

En 1990, y después de una larga negociación, se desmovilizó la tercera guerrilla del país, el M-19, fruto de la cual se aprobó una nueva Constitución en 1991 que formalmente consolidaba el Estado de derecho. En este último año se desmovilizaron otros grupos (EPL, PRT, MAQL), en 1992 el CER, en 1994 la CRS, MPM, MMM y FFG, y en 1998 el MIR-COAR⁶².

En el siglo XXI, se desarrollan dos hitos importantes en el país en materia de paz. Hacia el año 2002 se inicia un proceso de dialogo con la fuerza paramilitar bajo la ley Ley 975 de 2005 o Ley de Justicia y Paz, ésta generó incertidumbre sobre la negociación, ya que, no daba garantías a los desmovilizados, porque el piso jurídico

⁶¹ FISAS, Vicenç. El proceso de paz en Colombia. En: Quaderns de Construcció de Pau. Noviembre, 2010. n°. 17, p. 1-18.

⁶² *Ibid.*, p, 5.

era inestable debido a que el delito cometido por estos grupos era concierto para delinquir, lo que significa que no puede ser amnistiable; a su vez el proceso de negociación estuvo acompañado de impunidad hacía las víctimas, por ende, no se cumplía con las directrices de reparación para las mismas.

En la práctica, según el precedente de las desmovilizaciones de contingentes paramilitares y las críticas recibidas de analistas tanto en la misma Colombia como en el exterior, parece ser diseñada para beneficio predominante, cuando no exclusivo, de la organización ultraderechista. En consecuencia, la ley fue calificada tempranamente por numerosos sectores de la oposición colombiana y observadores internacionales como simplemente un mecanismo de amnistía encubierta y generoso perdón, cuando no de garantía de la impunidad de los delitos incurridos por los paramilitares⁶³.

Siguiendo a Fisas, los diálogos, la negociación, los acuerdos y la implementación son un punto muy importante para la consolidación de la paz, en un país como Colombia que ha negociado por décadas, se han presentado quiebres. En 2010, empieza los diálogos preliminares para la negociación de paz con las guerrillas de Las FARC-EP, este proceso ha tenido varias desavenencias, no obstante, se ha llegado a un acuerdo final, actualmente, se encuentra en fase de implementación, se ha empezado con el DDR, junto con el proceso de reincorporación y la Justicia Especial para la Paz (JEP).

⁶³ ROY, Joaquín. La Ley de Justicia y Paz de Colombia: Contexto, perspectivas internacionales, y actitud de la Unión Europea. En: Miami European Union Center. Noviembre, 2005, p. 1-38.

4.4. DESARME, DESMOVILIZACIÓN Y REINTEGRACIÓN “HACIA UN NUEVO CAMINO”

En la finalización de una negociación de paz, se desarrollan diferentes procesos uno de ellos es el de Desarme Desmovilización y Reintegración (DDR). Este es uno de los puntos álgidos para la población excombatiente, ya que, deben dejar el GAOML, las armas, las costumbres, y toda su vida para incorporarse a la sociedad.

Para tener éxito, ni que sea medianamente, el DDR en ningún caso ha de significar claudicación, despolitización, demonización, marginación, soborno, subordinación o, especialmente, humillación. Por el contrario, ha de ser un proceso de dignificación de las personas que intervienen en él, pues han dejado las armas de manera voluntaria y como resultado de una negociación y un acuerdo. No hay fórmulas mágicas o únicas en el DDR, pues cada país y cada contexto es un caso diferente. Cada experiencia es única, pero es posible aprender mucho de las lecciones del pasado⁶⁴.

Tal y como lo señala Fisas⁶⁵, es un proceso complejo que no trae fórmulas para la paz, porque ésta se construye en la cotidianidad, dentro de las estructuras sociales, económicas y políticas. Sin embargo, es un primer paso para la consolidación de la misma, no es la derrota del grupo, sino más bien es una oportunidad para reestructurar sus vidas.

El desarme, es la etapa donde los excombatientes entregan las armas, haciendo el respectivo control y documentación de las mismas, según las Naciones Unidas es la “recogida, documentación, control y eliminación de armas pequeñas, ligeras y pesadas, municiones y explosivos de combatientes. Es una etapa que necesita de

⁶⁴ CARAMÉS, Albert; FISAS, Vicenç; LUZ, Daniel. Análisis de los programas de desarme, desmovilización y reintegración (DDR) existentes en el mundo durante 2005. En: Agencia Española de Cooperación Internacional (AECI). Febrero, 2006, p. 1-32.

⁶⁵ FISAS, Vicenç. Introducción al Desarme, Desmovilización y Reintegración (DDR) de excombatientes. En: Quaderns De Construcció De Pau. Noviembre, 2011. n°. 24, p. 1-22.

observadores militares, proporcionados a veces por la comunidad internacional (Naciones Unidas, países amigos), etc.”⁶⁶, cabe resaltar que éste no es un tipo de confiscación de armas, sino que es un proceso voluntario donde los grupos han decidido abandonar la lucha armada.

La desmovilización, es el procedimiento que se caracteriza por implementar mecanismos de la desarticulación del grupo y acantonamiento de los excombatientes, como lo afirma el “Instituto de Estudios Geoestratégicos y Asuntos Políticos ⁶⁷”:

Es el descargo formal y controlado de los combatientes activos de las fuerzas u otros grupos armados. La primera etapa de la desmovilización puede ser extendida desde el procesamiento de combatientes individuales en centros temporales hasta la concentración de tropas en los campamentos designados para tal propósito (sitios de acuartelamiento, campamentos, áreas de reunión o barracas). La segunda etapa de la desmovilización abarca el paquete de ayuda proporcionado a los desmovilizados, que se denomina reinserción⁶⁸.

Como ya se ha mencionado la reinserción, para algunos teóricos, hace parte del DDR. Es uno de los procesos que se dan antes de la reintegración, debido a que esta última obedece, a una etapa que requiere más tiempo. Por su parte, la reinserción se basa en brindar servicios asistenciales a las personas que se han desmovilizado, en este caso, se prioriza la salud y bienestar de las personas y su familia.

Asistencia ofrecida a los ex combatientes durante la desmovilización, pero antes de un proceso de reintegración más largo. La reinserción es una forma de asistencia transitoria para ayudar a cubrir las necesidades básicas de los ex combatientes y sus familias, y puede incluir subsidios transitorios de seguridad, alimentación, vestimenta,

⁶⁶ FISAS. Op. Cit., p. 6

⁶⁷ INSTITUTO DE ESTUDIOS GEOESTRATÉGICOS Y ASUNTOS POLÍTICOS. Op. Cit., p. 14.

⁶⁸ *Ibid.*, p. 14.

vivienda, servicios médicos, educación a corto plazo, formación, empleo y herramientas⁶⁹.

La reintegración es la última de las etapas dentro del DDR. Es la entrada de los excombatientes a la vida en sociedad, es una oportunidad de construir una vida lejos de las armas. Esta fase tiene una duración considerable en el tiempo, ya que, los excombatientes deben incorporarse en el mundo laboral, acceder a educación, asistencia médica, atención familiar, entre otras. En este sentido, se hace necesaria la atención psicosocial, económica y asistencial para proseguir con la consolidación de una vida diferente.

En esta fase se trata de proporcionarles medios de vida sostenibles, así como asistencia sanitaria, social, económica, educativa y ocupacional. Son diversas las actividades que se realizan: principalmente la realización de micro-proyectos, la educación, la formación profesional, la creación de microempresas, los trabajos públicos (en su mayoría para la rehabilitación de infraestructuras en el país) o el acceso al empleo en diversos sectores⁷⁰.

Los estudios evidencian que, en esta etapa las personas pueden reincidir en y desarrollar conductas delictivas, debido a que, no cuentan con el apoyo necesario para adentrarse en la vida en la sociedad urbana, especialmente, por no tener oportunidades laborales además si no cuentan con la edad requerida para laborar, las oportunidades son aún más bajas. Uno de los inconvenientes es principalmente, la poca participación de las empresas tanto estatales como privadas, que permitan la vinculación de las personas en proceso de reintegración a sus organizaciones, es decir, la oportunidad laboral es limitada para la población, por su condición de desmovilizado.

⁶⁹ INSTITUTO DE ESTUDIOS GEOESTRATÉGICOS Y ASUNTOS POLÍTICOS. Op. Cit., p. 15.

⁷⁰ CARAMÉS; FISAS; LUZ. Op. Cit., p. 23.

Es menester desarrollar y ejecutar un proyecto de políticas públicas encaminadas a promover la inclusión laboral a través de mecanismos. Dicho desarrollo y ejecución contribuiría a disminuir notablemente los índices de violencia que registra el país, en la medida en que estas personas no tendrían que acudir a alternativas al margen de la ley buscando lo que la sociedad se niega a darles. Corresponde a la sociedad brindarles a estas personas oportunidades laborales⁷¹.

El proceso de DDR no debe ser entendido en términos sólo militares o legales, se estaría cayendo en el error de entender la paz como el desarme. Es importante que “se analice el DDR en términos más sociales y culturales, además de lo militar y lo legal; esto es un proceso, no un momento puntual de entrega de armas y de cambio de nombre: de combatiente a excombatiente”⁷². Por tal razón, el proceso de Reintegración es parte fundamental del DDR, ya que este es una etapa intermedia entre el acuerdo de paz y la reconstrucción o rehabilitación de un país.

Los procesos de DDR hacen parte de las medidas de construcción de paz, y tienen el fin de evitar violencia continua o la renovación de un conflicto armado. Llevado a un nivel individual, esto implica que el excombatiente no reincida en actividades ilegales. Cabe resaltar, que “el nivel de reincidencia es el indicador más manifiesto para determinar si un proceso ha sido un éxito a un fracaso”⁷³ es por tal razón, que la etapa de reintegración toma una gran importancia, en el proceso de DDR, es en este momento donde se puede generar la reconciliación y la construcción de paz en un país fragmentado por la violencia.

⁷¹ ROLDÁN, Laura, La inclusión laboral de los desmovilizados del conflicto en Colombia: Auténtico mecanismo emancipador de la violencia en Colombia. En: Univ. Estud. Bogotá. Diciembre, 2013. vol.10, p. 107-123.

⁷² THEIDON, Kimberly. BETANCOURT, Paola. Transacciones conflictivas: combatientes desmovilizados en Colombia. análisis político N° 58. 2006

⁷³ NUSSIO, Enzo. ¿Reincidir o no? Conceptos de la literatura internacional aplicados al caso de desarme, desmovilización y reintegración de las Autodefensas Unidas de Colombia. Pensamiento Jurídico. N° 26. 2009. Pp. 213-235

4.5. LA DESHUMANIZACIÓN DEL COMBATIENTE

Para hablar de deshumanización, es necesario hablar de humanidad, y de Humanismo como corriente filosófica. Este último nace con el movimiento renacentista y postula al ser humano como el único que puede encontrar la verdad y la justicia. El Humanismo pone en el centro del universo al hombre. La polisemia del término y la diversidad de autores y artistas que estudian el tema, desde Sócrates a Hanna Arendt, pone en manifiesto, que es una corriente filosófica y artística que fomenta el escepticismo y al ser humano como el único ente en la tierra capaz de encontrar la verdad a través del conocimiento.

Es importante destacar que es precisamente en la etapa renacentista cuando se da apertura al uso del términos «humanista» para referirse a la liberación de la ignorancia y el dogmatismo de «la edad de las tinieblas» e ir en búsqueda de la verdad, la belleza, la libertad y la dignidad humana, propugnando una formación íntegra del hombre en todos los aspectos fundada en las fuentes clásicas grecolatinas para hacer frente al teocentrismo de la época medieval, a través de una vía hacia el antropocentrismo que llega a expresarse a través de los llamados *studia humanitatis*, que consistían en estudios de las fuentes grecolatinas como fuentes para la formación integral del hombre⁷⁴.

Esta corriente filosófica, atraviesa por tres etapas esenciales, a saber, la clásica, la renacentista y la ilustración. En cada una de ellas introduce nuevas concepciones y principios sobre el Humanismo, sin embargo, en cada uno de ellas, no cambia el fundamento del ser humano como el cimiento de la postura humanista.

El punto de partida del Humanismo se encuentra expresado en una concepción filosófica en la cual se enfatiza la dignidad y el valor de las personas, considerando

⁷⁴ NÚÑEZ, Cayetano; AULAR, Leonor. El Humanismo contemporáneo como fuente y fundamento de los derechos fundamentales. En: Revista de Derecho UNED, 2013, n.º. 12, p. 667- 688.

como uno de sus principios básicos que son seres racionales poseedores en sí mismas de la capacidad para hallar la verdad y practicar el bien⁷⁵.

Siguiendo a Núñez, con cada nueva etapa, los teóricos avanzaron en los planteamientos de la corriente filosófica. Por ejemplo; en la etapa clásica, se veía al ser humano como fuente de conocimiento y de lógica; en la etapa renacentista, se pone al ser humano como punto central, y se desplaza la fe de Dios en la fe hacia el hombre; y en la etapa de la ilustración, se vislumbra la razón como fuente de conocimiento. Para la época moderna, se desencadenaron las guerras mundiales. En este periodo se empiezan cuestionar algunas de las ideas del Humanismo, porque se observa que el ser humano podría adquirir características guerreristas y atentar con los principios de la postura humanista y, de esta forma, ser una amenaza para sí mismo.

Sin embargo, el siglo XX, que inicialmente continuó esta tendencia de acontecimientos que obligaron a un replanteamiento del papel del conocimiento científico. Por un lado, están los desastres de las dos guerras mundiales simbolizados por Hiroshima y Auschwitz, que planearon el papel de la ciencia en la construcción de una sociedad emancipada. La razón científico técnica fue un poderoso instrumento de progreso, pero también de amenaza potencial para el ser humano⁷⁶

Según las posturas de Kantianas sobre el Humanismo, el ser humano podría tomar tres opciones de vida a medida que pasaba el tiempo:

Se había planteado la cuestión de si el género humano se halla en constante progreso hacia lo mejor, y encontró tres posibles respuestas: o que el género humano va en

⁷⁵ NÚÑEZ. Op. Cit., p. 669.

⁷⁶ AMIGO, María. Humanismo para el siglo XXI, propuestas para el Congreso Internacional "Humanismo para el siglo XXI". Bilbao: Universidad de Deusto. 2003, p. 62.

regresión hacia lo peor, o que está en continuo progreso hacia lo mejor, o bien que permanece en eterno estancamiento⁷⁷.

De esta forma, y siguiendo a los autores, Kant plantea que posiblemente el ser humano se estanque o retroceda en su progreso, lo anterior, se evidencia en el desencadenamiento de las guerras mundiales donde se empieza a hablar de deshumanización. Se ha visualizado que, en el ejercicio de la violencia, que ha traído consigo los conflictos armados, la guerra deja en un segundo plano las vidas de las personas. En cada nuevo conflicto se aumentan los hechos violentos y con ello, la vida pierde valor. Al respecto Cañas señala: “Ciertamente las dos guerras mundiales –sesenta millones de muertos, en su mayoría personas jóvenes– pusieron en evidencia el drama de la *deshumanización* de las sociedades quizá sin precedentes en la historia de la Humanidad”⁷⁸. En los combates los seres humanos empiezan a perder todas y cada uno de las características que el Humanismo defiende que son propias de la especie. Es por ello que, como señala Arendt, se debe empezar a resignificar la idea de humanismo.

4.5.1. El DIH y el Humanismo

Debido a que en cada guerra el ejercicio de la violencia iba en aumento, se crearon instituciones y leyes para proteger los civiles y combatientes. En los conflictos armados, ya sean internos o internacionales, actúa el Derecho Internacional Humanitario (DIH), el cual, reglamenta los hechos cometidos por las partes en discordia.

El derecho internacional humanitario (DIH) es un conjunto de normas que, por razones humanitarias, trata de limitar los efectos de los conflictos armados. Protege a las personas que no participan o que ya no participan en los combates y limita los medios

⁷⁷ CAÑAS, José. De la deshumanización a la rehumanización (El reto de volver a ser persona). En: Revista Pensamiento y Cultura, mayo, 2010, vol. 13, n°. 1, p. 67-79.

⁷⁸ *Ibid.*, p. 70.

y métodos de hacer la guerra. El DIH suele llamarse también "derecho de la guerra" y "derecho de los conflictos armados". El DIH es parte del derecho internacional, que regula las relaciones entre los Estados. Está integrado por acuerdos firmados entre Estados –denominados tratados o convenios–, por el derecho consuetudinario internacional que se compone a su vez de la práctica de los Estados que éstos reconocen como obligatoria, así como por principios generales del derecho. El DIH se aplica en situaciones de conflicto armado. No determina si un Estado tiene o no tiene derecho a recurrir a la fuerza. Esta cuestión está regulada por una importante parte –pero distinta– del DIH, que figura en la Carta de las Naciones Unidas⁷⁹.

Sin embargo, para que el DIH entre a cumplirse dentro de los Estados, es necesario que los gobiernos acepten que se encuentran en estado de beligerancia. Es así como las personas que pertenecieron a un grupo armado ilegal, no adquieren el carácter de combatiente, en la medida, en la que el gobernante acepte que el país está atravesando por un conflicto armado.

A raíz del terror mundial que parte de esta línea histórica, los actores opositores que actúan en conflictos armados en todo el orbe pierden sus calidades políticas y se les da un trato de terroristas, como puede deducirse del slogan Norteamericano de “no negociar con terroristas”, el cual también fue adoptado en la política de Gobierno del expresidente Álvaro Uribe Vélez. Lo anterior implica la incapacidad de llegar a acuerdos desde un margen de iguales entre una fuerza armada rebelde y un sujeto internacional, esto, sin que primero sea reconocido su *estatus político* y consecuentemente su beligerancia⁸⁰.

De no darse el estatus de beligerancia en un país que, a traviesa por un constante conflicto con un grupo o varios grupos armados, el DIH no entrará en vigor. Este es el caso de Colombia, donde no hubo una aceptación por parte de los gobernantes. Debido a que ambas partes debían cumplir los protocolos planteados, solo fue hasta la presidencia de Juan Manuel Santos que se empieza a hablar de conflicto armado interno y comienzan las primeras negociaciones para alcanzar la paz. Esta

⁷⁹ COMITÉ INTERNACIONAL DE LA CRUZ ROJA. Servicio de Asesoramiento en Derecho Internacional Humanitario. [en línea], julio de 2004 [citado de agosto de 2018]. Disponible en internet: <https://www.icrc.org/spa/assets/files/other/dih.es.pdf>.

⁸⁰ LÓPEZ, Felipe. Reconocimiento de beligerancia a grupos armados al margen de la ley como tránsito a una humanización de la guerra en Colombia. En: Revista CES DERECHO, octubre, 2013, vol. 4, n°. 4, p. 91-100.

prolongación en el reconocimiento del estado de beligerancia, ha dejado a millones de víctimas y una sociedad fragmentada por los hechos violentos vividos en el día a día.

Del mismo modo, al aceptar el estatus de beligerancia, también se acepta el carácter de combatiente. En este sentido la literatura manifiesta que con esta nueva categoría tanto el Estado como los grupos armados deben respetar las reglas que dispone el DIH sobre su actuar.

El reconocimiento de beligerancia tiene una implicación mucho mayor para los actores armados, ya que estos asumen una calidad de sujetos internacionales equiparables con los Estados, podría entenderse más bien como un reconocimiento de tipo internacional al acomodarse a ciertos requisitos que, según Sir Hersch Lauterpatch, son: a) existir dentro del Estado un conflicto armado de carácter general y no local, b) ocupar y administrar una porción sustancial de territorio nacional, d) llevar a cabo hostilidades de acuerdo con las reglas de la guerra y mediante fuerzas armadas organizadas que actúan bajo una autoridad responsable, y e) la existencia de circunstancias que hagan necesario, para los estados, definir su actitud por medio del reconocimiento de beligerancia⁸¹.

En consecuencia, después de una terminación de un conflicto armado por vías pacíficas y de diálogo, entre las partes involucradas, entran a trabajar las diferentes instituciones que acompañan los procesos (como las Naciones Unidas) y comienzan los procesos de DDR. Puntualiza sobre cómo Dignificar al ser humano que hay detrás de una persona que ha pertenecido a un grupo armado ilegal.

La dignidad humana puede conceptualizarse desde diversas perspectivas. Por un lado, el DIH, en sus directrices, expone que se deben tener medidas para la protección de la población civil, e igualmente a los combatientes.

⁸¹ LÓPEZ. Op. Cit., p. 98.

Independientemente del conflicto armado, las personas que están inmersas en el mismo son sujetos de derechos. Con lo anterior, no se pretende dar juicios de valor favorable o desfavorable a los combatientes, sino por el contrario, darle voz, porque las condiciones que dieron lugar a su vinculación son desconocidas para cada sujeto y es necesario comprender el fenómeno con uno de los actores implicados.

El propósito del DDR, consiste en sentar las bases para que los actores armados puedan volver a incorporarse en la sociedad, sin embargo, las diferentes etapas que acompañan el proceso, deben propiciar que las personas puedan reencontrarse con su humanidad, esta labor, debe funcionar para que pueda lograrse no solo la reincorporación de las personas a la vida civil, sino, contribuir a vivir en paz.

4.6. MUJER Y GUERRA

Las mujeres han tenido diferentes escenarios en los contextos de guerra. Por una parte, como víctimas, siendo las más fuertemente afectadas, tanto por modalidades de violencia como violencia sexual, usada como botín de guerra o en el caso de madre jefe de hogar, donde deben encargarse de garantizar el bienestar de la familia cuando el esposo está combatiendo o fue víctima directa de la violencia. Por otra parte, como combatientes, participando activamente en los conflictos armados.

Fue en la Segunda Guerra Mundial cuando la mujer entró a ocupar un papel, como reservistas o como unidades de apoyo en las fuerzas alemanas y británicas; en el caso de la Unión Soviética, con su participación directa en la lucha como miembros de todos los servicios y unidades. Desde entonces, “las mujeres han asumido un

papel mucho mayor y con más frecuencia están ingresando, voluntaria o involuntariamente, en las fuerzas armadas, en las que asumen papeles tanto de apoyo como de combate”⁸². En América latina y particularmente en Colombia, las organizaciones militantes han tenido una gran participación de las mujeres.

En un estudio realizado por Alba Rodríguez, quien hace un análisis con mujeres militantes activas de las organizaciones: Fuerzas Armadas Revolucionarias de Colombia (FARC) y Ejército de Liberación Nacional (ELN), entre los principales resultados se encuentra que

no se puede aludir una sola militancia de la mujer, sino de las mujeres son campesinas, indígenas, negras, mestizas, mujeres que viven y militan en el área rural y urbana, casadas, con uniones de hecho o solteras y sin hijos; con diversos niveles educativos, distintos lugares de participación y provenientes de diferentes sectores sociales⁸³

Las mujeres participan en diferentes niveles de la organización, como combatientes, militantes, milicianas o el trabajo amplio de masas. Su participación en la estructura de la organización está relacionada con el nivel educativo de las mujeres y puede variar dependiendo de los contextos locales y regionales o la coyuntura de la organización.

La permanencia de las mujeres en estas organizaciones, no se sustenta en amenazas, castigos, la fuerza o el uso de la violencia, tampoco con incentivos positivos como salarios o recompensas, quienes permanecen lo hacen por compromiso, luchan por lo injusto. Este compromiso se fundamenta en solidaridad, amistad, en el mantenimiento de una utopía, la participación como proyecto de vida

⁸² LINDSEY, Charlotte. La Mujer en la guerra. Revista internacional de la Cruz Roja. Comité internacional de la Cruz Roja (CICR), 2000. [en línea].

⁸³ RODRÍGUEZ, Alba, Entre el compromiso y la huida Mujeres militantes en los grupos insurgentes colombianos, [en línea]. Cali, Colombia: Revue de Civilisation Contemporaine de l'Université de Bretagne Occidentale Europes/ Amériques, 2008

y factores relacionados con los roles de género. Así como los roles de género, influyen en la permanencia, también lo hacen en la salida, ya que

El discurso de la igualdad entre hombre y mujeres de las organizaciones insurgentes es solo un discurso, porque en la práctica se reproducen las relaciones de subordinación entre hombre y mujeres (...) así ellas realicen las mismas funciones y desempeñen las mismas labores de los hombres, continúan relegadas a labores que están estrechamente relacionadas con sus roles tradiciones de género como son las comunicaciones, la enfermería y todo lo relacionado con prácticas del cuidado. Si bien han logrado llegar a lugares destacados dentro de las estructuras organizativas, aún ninguna mujer ha accedido a las más altas posiciones.⁸⁴

Los diferentes papeles que desempeñan las mujeres en las organizaciones insurgentes deben ser tenidos en cuenta, ya que, su participación influenciara de manera diferente en los procesos de reintegración y reconciliación en los cuales participan, para este caso particular, es importante, conocer la diferencia que existe entre las vivencias de las mujeres dentro del grupo y como esto influye en su proceso de reintegración y en la participación dentro de la estrategia de reconciliación.

Finalmente, aunque se sabe, que en la investigación cualitativa la teoría es un referente para comprender la realidad, estos conceptos iluminan las siguientes reflexiones sobre la trayectoria de vida

⁸⁴ RODRÍGUEZ. Op. Cit., p.9

CAPÍTULO V

5. ENFOQUE METODOLÓGICO

El presente trabajo de grado es el resultado de una pasantía de investigación, enmarcada en el grupo de investigación PROMETEO, en la línea Paz, Conflictos y Democracia. El mismo es una propuesta inicial de investigación, ya que, no se ha realizado trabajos investigativos con esta población. Se ubica en el paradigma cualitativo, el cual ha permitido que las investigaciones sociales, tengan una perspectiva más amplia sobre los fenómenos sociales, no tiende a generalizar, ni objetivar. Asimismo, involucra a los sujetos como actores importantes dentro de la investigación para comprender, desde ellos, las problemáticas que enfrentan las personas en su diario vivir.

El laboratorio de la investigación cualitativa es la vida cotidiana y a ésta no puede metérsela por un tubo de ensayo, prenderla, apagarla o echarla por la alcantarilla. Las variables no están controladas, y mientras los investigadores cualitativos no se

acerquen al final de un estudio, no pueden ni siquiera saber con exactitud cuáles son éstas⁸⁵.

Dado que los objetivos propuestos buscan el análisis de tres trayectorias de vida, la metodología desarrollada es la reconstrucción biográfica, abordada desde el paradigma cualitativo. Esta nace a comienzos del siglo XX, en la escuela de Chicago, principalmente, estudiada desde la sociología y la antropología, con el propósito de rescatar las historias de las personas en relación a un contexto determinado, especialmente, las historias de vida de las personas que fueron afectadas por las guerras. Una de las características centrales del enfoque, es que insta a conversar la subjetividad y la objetividad.

La aproximación biográfica permite la reconstrucción “objetiva” y la búsqueda de determinantes en la construcción de una vida, pero al mismo tiempo posibilita la búsqueda de sentidos a partir de las vivencias, es decir, la comprensión de la manera como el individuo habita esa historia en los planos afectivo, emocional, cultural y social⁸⁶.

Este método, puede ser desarrollado desde diversas perspectivas teóricas como: el marxismo, el estructuralismo, la hermenéutica, el interaccionismo simbólico, entre otras. Elegir alguna de ellas, como afirma Mallimaci Giménez,⁸⁷ depende de la pregunta y de los objetivos de investigación. Para el caso particular del presente trabajo, la teoría que orientó el método fue la hermenéutica, con sus principales precursores Heidegger y Husserl. La hermenéutica es:

⁸⁵ MORSE, Janice. La investigación cualitativa: ¿realidad o fantasía? En: MORSE, Janice. Asuntos críticos en los métodos de investigación cualitativa. Antioquia: Editorial Universidad de Antioquia, 2003. p. 3-11.

⁸⁶ CORREA, Rosario. La aproximación biográfica como una opción epistemológica, ética y metodológica. En: proposiciones 29. Marzo, 1999, p. 1-9.

⁸⁷ MALLIMACI, Fortunato; GIMÉNEZ, Verónica. Historia de vida y métodos biográficos. En: VASILACHIS, Irene. Estrategias de investigación cualitativa. Barcelona: Editorial Gedisa, S.A. 2006, p. 175-212.

Actualmente entendemos por hermenéutica la corriente filosófica que surge a mediados del siglo XX y tiene sus raíces en la fenomenología de Husserl (1859-1938), quien considera que es una filosofía, un enfoque y un método, pues enfatiza la vuelta a la reflexión y a la intuición para describir y clarificar la experiencia tal como ella es vivida pero con una marcada diferencia, ya que el método hermenéutico trata de introducirse en el contenido y la dinámica de la persona estudiada y en sus implicaciones⁸⁸.

Esta teoría, nace como una forma de interpretar los textos bíblicos. Sin embargo y con el abordaje en esta área por parte de varios autores, evoluciona para dar paso, a la interpretación de las historias narradas. Su importancia radica en que el análisis trasciende no sólo a interpretar, sino a involucrar los contextos que rodean a la persona que narra, para hacer un análisis global de la historia de vida.

Los relatos son, pues, autocomprensión que opera en la vida y por tanto no son simplemente su reflejo o su mimesis. No son sólo resultado, sino que se encuentran integrados en el proceso de vivir. Son el guion y son también la película. Y como tales son susceptibles de ser interpretados. Pero la interpretación como traducción de los relatos hace parte de otro proceso que es el diálogo con otras etnias, que genera procesos en el grupo donde nacen los relatos y en los otros grupos⁸⁹.

En este caso, como se pudo evidenciar en la poca producción bibliográfica sobre la vida de las personas que participaron en el conflicto armado, como actores del mismo, fue importante, rescatar el antes, durante y después del enfoque porque propone observar desde los actores un suceso en especial, qué ha pasado desde que dejaron las armas. Se propuso darle voz a un actor importante del conflicto, no para apoyar o juzgar los actos de los sujetos, sino más bien para visibilizar el ser humano detrás del excombatiente.

⁸⁸ MORELLA, Arráez; CALLES, Josefina; MORENO, Liuval. La Hermenéutica: una actividad interpretativa. En: Sapiens. Revista Universitaria de Investigación. Diciembre, 2006, vol. 7, n°. 2, p. 171-181.

⁸⁹ ÁNGEL, Darío. La hermenéutica y los métodos de investigación en ciencias sociales. En: Estudios de filosofía. Diciembre, 2011, n°. 44, p. 9-37.

El núcleo básico en toda investigación biográfica lo constituye la perspectiva del actor. Las diversas orientaciones y prácticas encuentran su eje en el rescate de las vivencias y experiencias que un individuo constituye a lo largo de su vida, o en un momento determinado⁹⁰.

Como técnica, la historia de vida ha servido como una forma de profundizar en los acontecimientos importantes vividos por una persona o un grupo de personas, propone ver los hechos significativos desde la mirada y las vivencias propias de los sujetos; ya que, en algunos casos se tiene a generalizar sobre los acontecimientos ocurridos, lo que implica comprender lo social desde la perspectiva de los sujetos.

La reconstrucción de la trayectoria de vida, con el uso de la historia de vida como técnica, supone la utilización de varios documentos personales. No basta con la narración de los hechos, es necesario y de ser posible, obtener, escritos, relatos, fotografías, cartas, diarios, entre otros, a este tipo de información se le denomina “documentos personales naturales”⁹¹. Por otro lado, se encuentran los documentos que pueden desarrollarse en la medida que transcurre las entrevistas a este tipo de archivos se les llama “documentos personales de encargo”⁹²

Estudiar el relato de los hechos de la vida de un individuo es el trabajo que un investigador realiza cuando recurre a la historia de vida. La historia de vida se centra en un sujeto individual, y tiene como elemento medular el análisis de la narración que este sujeto realiza sobre sus experiencias vitales. Siguiendo a los autores considerados clásicos que han trabajado el método, podemos afirmar que la historia de vida es el estudio de un individuo o familia, y de su experiencia de largo plazo, contada a un investigador y/o surgida del trabajo con documentos y otros registros vitales⁹³.

⁹⁰ ROBERTI, Eugenia. El enfoque biográfico en el análisis social: claves para un estudio de los aspectos teórico-metodológicos de las trayectorias laborales. En: Revista colombiana de sociología. Junio, 2012, vol. 35, n°. 1, p. 127-149.

⁹¹ VALLES, Miguel. Técnicas cualitativas de investigación social, reflexión metodológica y práctica profesional. Cuarta reimpresión. Madrid: Editorial síntesis S.A. 2007. p. 430.

⁹² *Ibíd.*, p. 239.

⁹³ MALLIMACI; GIMÉNEZ. Op. Cit., p. 175-176.

Una vez se realizó el abordaje teórico del método biográfico, se dio continuidad a las etapas que dispone el método para hacer la respectiva reconstrucción de la trayectoria de vida, para ello, se tomó los lineamientos sugeridos por Pujadas en su libro “El método biográfico: el uso de la historia de vida en las Ciencias Sociales”⁹⁴

5.1. LÓGICA RECONSTRUIDA

A continuación, se presenta lo que Bonilla y Rodríguez define como lógica reconstruida “refleja una imagen idealizada de la práctica científica”⁹⁵, sin embargo, la investigación social se caracteriza por ser dinámica y por estar sujeta a cambios, lo anterior, para decir que trabajar desde el paradigma cualitativo y con población exmilitante fue un desafío teórico, conceptual, ético, y especialmente metodológico, esto supone, siguiendo a Bonilla y Rodríguez que haya una lógica en uso, “las características reales de las prácticas de los científicos durante el proceso investigativo”⁹⁶.

5.1.1. Etapa inicial

En esta fase, el investigador hace un análisis de la teoría existente acerca del método, en coherencia con los objetivos de la investigación. Además es necesario justificar el por qué se ha escogido esta metodología para desarrollar el trabajo

⁹⁴ PUJADAS, Juan. El método biográfico: el uso de la historia de vida en las Ciencias Sociales. Madrid: Centro de Investigaciones Sociológicas (CIS). 1992.

⁹⁵ BONILLA, Elssy; RODRÍGUEZ, Penélope. Más allá del dilema de los métodos la investigación en Ciencias Sociales. Bogotá: Grupo Editorial Norma. 2005, p. 89.

⁹⁶ *Ibíd.*, p. 89.

investigativo y no otra. Asimismo, se hace la preselección de los sujetos que participaran en este trabajo⁹⁷.

5.1.2. Fase de encuesta

Una vez, que se ha hecho el acercamiento con las personas que participaran de la investigación, las cuales deben responder a que hayan pertenecido a un grupo armado ilegal, es posible empezar a realizar el respectivo abordaje biográfico, con los diferentes instrumentos que tiene al alcance el investigador en coherencia con el método y la técnica, ésta puede ser: la entrevista a profundidad, es uno de los instrumentos más utilizados en la academia, ya que con ella se puede obtener información de primera mano y específicamente de un tema determinado, se conoce sobre actitudes, pensamientos, percepciones y opiniones, además de propiciar un trato más ameno con los sujetos.

En este caso, la entrevista está orientada a indagar acerca de la experiencia de los participantes, en razón a las vivencias antes, durante y después de haber pertenecido a un grupo ilegalmente armado, se pretende hacer un ejercicio que gire en torno a la subjetividad de los sujetos, para ello se indaga sobre pensamientos, sentimientos y experiencias en relación a un tema específico.

Entrevistas cualitativas en profundidad entendemos reiterados encuentros cara a cara entre el investigador y los informantes, encuentros éstos dirigidos hacia la comprensión de las perspectivas que tienen los informantes respecto de sus vidas, experiencias o situaciones, tal como las expresan con sus propias palabras. Las entrevistas en profundidad siguen el modelo de una conversación entre iguales, y no de un intercambio formal de preguntas y respuestas. Lejos de asemejarse a un robot recolector de datos, el propio investigador es el instrumento de la investigación, y no lo

⁹⁷PUJADAS. Op. Cit., p. 107.

es un protocolo o formulario de entrevista. El rol implica no sólo obtener respuestas, sino también aprender qué preguntas hacer y cómo hacerlas⁹⁸.

Esta técnica, es de gran ayuda para los investigadores, ya que, además de tener una estructura definida con base en ciertas categorías de análisis que el investigador requiere, se puede obtener información tanto verbal como no verbal, es decir, se tiene en cuenta los gestos, las conductas y actitudes del participante, con ello, se obtendrá información valiosa.

5.1.3. Registro, transcripción y elaboración de los relatos de vida

Es necesario grabar las diferentes sesiones de entrevistas con los participantes, para hacer la correspondiente transcripción de la información obtenida, además de los documentos personales naturales y los documentos personales de encargo. Pujadas aclara que es necesario mantener unos criterios mínimos para la construcción de la historia de vida: Una primera copia con la transcripción literal de las entrevistas con los participantes; una segunda copia, pero con un orden cronológico, sobre las etapas sucesivas de vida del sujeto, esto permite en algunas ocasiones ubicar al participante; una tercera copia, con registros de las personas que se relacionan con los sujetos, como la familia, amigos, parientes, entre otros; por último, una cuarta copia, que será el registro temático, que agrupará la información por capítulos⁹⁹.

⁹⁸ TAYLOR, S.J; BOGDAN, Robert. Introducción a los métodos cualitativos de investigación. Barcelona: Ediciones Paidós Ibérica, S.A. 1987, p. 301.

⁹⁹ PUJADAS. Op. Cit., p. 71.

5.1.4. Análisis e interpretación

Esta etapa está íntimamente relacionada con el diseño metodológico propio de la investigación. Por ende, el análisis puede ser diverso; sin embargo, este trabajo propone elaborar dos trayectorias de vida, mediante la historia de vida.

Las trayectorias de vida han sido abordadas, especialmente, por la sociología con textos laborales, permitía ver las alteraciones en la vida de una persona por tener empleo o no ser desempleado. No obstante, este tipo de análisis han evolucionado y ahora es posible desarrollar otro tipo de investigaciones mediante trayectorias que no son esencialmente laborales.

Intentar construir las trayectorias de los sujetos a través de sus historias de vida, supone una mirada integral de las posiciones objetivas transitadas y ocupadas por los actores, teniendo en cuenta la estructura y volumen de los diferentes capitales disponible, no como enumeración de acontecimientos sino como una suerte de dibujo que enlaza las sucesivas posiciones¹⁰⁰.

El enfoque biográfico en la presentación de los resultados, esbozaba la historia contada desde los sujetos, con el paso del tiempo, diferentes autores plantearon que no sólo era la reconstrucción del curso de vida de las personas, sino, también que por medio de estas historias se podría comprender lo fenómenos y problemáticas que han vivido las personas, en este sentido, la presentación del relato biográfico no estará enfocado en la exposición de las historias, además se hará el respectivo análisis de las mismas.

¹⁰⁰ LERA, Carmen, et al. Trayectorias: un concepto que posibilita pensar y trazar otros caminos en las intervenciones profesionales del Trabajo Social. Revista Cátedra Paralela, 2007, vol. 4, p. 33-39.

5.1.5. Presentación y publicación de relatos biográficos

En esta etapa se hace la correspondiente presentación del material biográfico, en donde no hay una intromisión del investigador sobre los eventos narrados. Es decir, se debe respetar los relatos de los sujetos.

Aquí se trata de un trabajo de construcción textual que hilvane cronológicamente o temáticamente un discurso basado exclusivamente en sesiones de entrevista entre sujeto e investigador. El científico social aquí es fundamentalmente un especialista en el tratamiento formal de un texto que ha de recoger, deconstruir y reconstruir y, luego, presentar¹⁰¹.

En consecuencia, se debe presentar el relato como los individuos lo expresaron, conjuntamente se hace el análisis sobre la experiencia vivida en relación a los diferentes puntos de cambio que los sujetos han identificado, poniendo a conversar las diferentes estructuras sociales, políticas, económicas de los participantes.

5.2. LÓGICA EN USO

La lógica en uso es la utilización del método investigativo con relación a un contexto y a una realidad cambiante, pone en manifiesto que en la investigación social suceden diversas cosas inesperadas que no están contempladas dentro de lo planeado. Sin duda, es un desafío para el investigador seguir el método en situaciones inesperadas, por eso debe estar preparado (a) para las posibles eventualidades. En este caso, uno de los principales inconvenientes fue encontrar

¹⁰¹ PUJADAS. Op. Cit., p. 79.

participantes que quisieran hablar sobre su militancia, ya que, como señala Esguerra¹⁰²; las personas que han pasado por un proceso de desmovilización tienden a ocultar su pasado para no ser discriminados por haber pertenecido a un grupo armado ilegal. No obstante, los tres participantes decidieron voluntariamente hacer parte de la investigación, lo que se pudo evidenciar, fue que las personas deben pasar por un proceso en el cual puedan asimilar los sucesos que acontecieron en sus vidas, para así poder ser contados.

El enfoque biográfico, permitió reconstruir las vivencias de las personas, con relación a un contexto específico y de su realidad particular. En este caso, el enfoque fue pertinente para desarrollar los objetivos propuestos, ya que, lo hallado en la literatura sobre esta metodología lleva a comprender los momentos de cambio y trascendencia en la vida de las personas, un ejemplo de ello fue haber pertenecido a un grupo armado.

5.2.1. Participantes

El principal criterio de selección de los participantes fue que en su pasado haya un grupo armado ilegal en Colombia. No se realizó una distinción en sexo, edad, grupo en el cual haya militado, condición étnica, condición racial, tipo de familia o que se encuentren en proceso de reintegración.

En la siguiente tabla se identifican algunas características de los sujetos que participaron en la investigación.

¹⁰² ESGUERRA. Op. Cit., p. 26.

Tabla 3. Características de los participantes

ASPECTO	PARTICIPANTE 1 (Tomás)	PARTICIPANTE 2 (Juan)	PARTICIPANTE 3 (Lucía)
Sexo	Hombre	Hombre	Mujer
Edad	30	43	34
Lugar de procedencia	Puerto Rico/Meta	Bucaramanga/ Santander	Barbosa/Santander
Grupo armado al cual perteneció	FARC	FARC	AUC
Edad de ingreso	14	23	16
Años en el grupo	9	13	6

Fuente: Autora, 2018.

Por motivos de confidencialidad y de protección de los participantes sus nombres fueron cambiados.

Los participantes fueron: dos hombres desmovilizados individualmente que pertenecieron a las FARC-EP; una mujer desmovilizada colectivamente, exmilitante en las AUC. Cabe resaltar que son historias diferentes y los motivos que los llevaron a adentrarse y salirse de las filas de un GAOML también lo son. Las personas fueron contactadas por medio de los vínculos que la investigadora había adquirido al haber realizado la práctica académica en la ARN, el contacto fue propiamente con los participantes sin intermediación de la institución. Se realizaron reuniones previas con la intención de hablar sobre la investigación, en sitios escogidos por ellos. En un principio los participantes se encontraron reticentes a contar su historia, pero después de explicar y de llevar el respectivo consentimiento informado (Anexo 1), decidieron participar.

5.2.2. Recolección de la información

En el proceso de recolección de la información se realizaron encuentros en lugares que les fueran de confianza y comodidad de los participantes, como parques y cafeterías. Allí se desarrollaron las entrevistas, las cuales tuvieron una duración de máximo dos horas, debido a las ocupaciones de cada uno. Encontrar un espacio apropiado para la realización de este proceso fue un desafío en la investigación, ya que, los ambientes se encontraron con intromisiones y ruido, el tiempo del que disponía las personas era mínimo. Sin embargo, la recolección de la información se llevó a cabo.

Tomás quiso vincularse a la investigación, pero al momento de hacer las entrevistas, no estaba abierto a las preguntas de la investigadora. Este hecho significó encontrar un participante más para la investigación, pero sin descartar lo relatado por Tomás, ya que, no hay relatos buenos o malos como señala Pujadas¹⁰³. En este caso, Tomás no estaba preparado para relatar los acontecimientos de su vida, como se hablará más adelante.

Para la recolección de la información se utilizó la historia de vida como la técnica de preferencia en el enfoque biográfico, para ello, se hicieron entrevistas semiestructuradas y un taller (Anexo 2). Este último se hizo a un solo participante debido a que era complejo el diálogo con él y la información que se obtuvo fue escasa. Este taller, estaba enfocado en conocer algunos de los aspectos de la vida del participante, especialmente, en lo relacionado con la familia.

El proceso de transcripción de la información tomó más tiempo de lo considerado, debido a que no se contaba con las herramientas informáticas necesarias para realizar este paso, asimismo, los relatos afectaron significativamente a la investigadora, es por ello, que optó por hacer sesiones de transcripción dejando

¹⁰³ PUJADAS. Op. Cit., p. 79.

tiempo de por medio en cada participante, con el propósito de encontrar un equilibrio entre lo narrado y el sentimiento que este producía.

5.2.3. Análisis e interpretación

Después de la recolección de la información, la transcripción y elaboración de las historias de vida de los participantes, se realiza la fase de análisis e interpretación de la misma. En la investigación cualitativa, este proceso se elabora por medio de lo que Morse denomina “emerger de los datos”¹⁰⁴. La autora describe en cuatro pasos el proceso de análisis de datos comprender, sintetizar, teorizar y recontextualizar.

En el ejercicio de comprender, la investigadora separó los conocimientos sobre el tema y se adentró al contexto que rodea a los participantes, con ello, se buscó que el investigador desarrollara lo que Husserl ha denominado como “intersubjetividad”. Del mismo modo, fue aquí donde se realizó un recorrido en la literatura sobre el tema estudiado, con el propósito de no investigar algo ya abordado por otros autores. Aquí no solo se estudió la literatura, sino, se ubicó al sujeto en un contexto, aspecto a resaltar en el estudio biográfico.

Morse destaca que debe existir unas condiciones para llegar a una comprensión sobre el tema investigado: entrar al medio como un extraño, que el investigador sea capaz de aprehender de manera pasiva y que los participantes estén dispuestos a tolerar la intromisión y compartir su mundo con el investigador¹⁰⁵. Es en este último

¹⁰⁴ MORSE, Janice. “Emerger de los datos”: los procesos cognitivos del análisis en la investigación cualitativa. En: MORSE, Janice. Asuntos críticos en los métodos de investigación cualitativa. Antioquia: Editorial Universidad de Antioquia, 2003. p. 29-50.

¹⁰⁵ MORSE. Op. Cit., p. 34-35.

aparte, donde se ubica Tomás, él no estaba dispuesto a compartir su historia de vida a profundidad.

El siguiente paso fue la sintetización. Fue aquí donde se empezó a trabajar con la información recolectada para emprender el proceso de análisis, Morse lo define como “el proceso de colar quita “el ruido” de lo insignificante del conjunto de las historias y deja sólo los rasgos comunes pero importantes”¹⁰⁶. Para esta investigación, el proceso de sintetizar se realizó sin ayuda de algún software, como se evidencia en la fotografía 1.

Ilustración 3. Proceso de análisis de la información

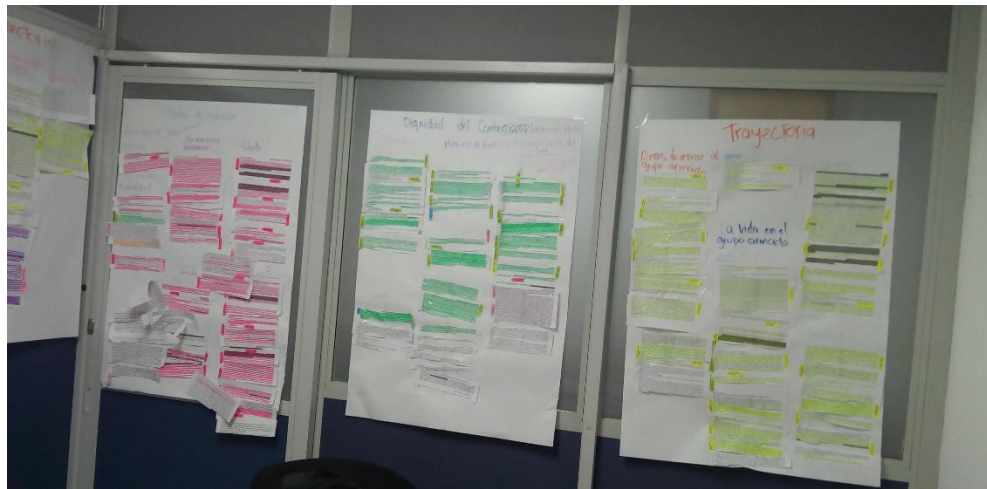

Fuente: autora, 2018.

Se establecieron cuatro categorías con sus respectivas subcategorías, que se analizarán más adelante. La sintetización permite un nivel de abstracción en el que el investigador comprenda el fenómeno estudiado a partir de los datos obtenidos en las historias de vida. “Este proceso descontextualiza en la medida en que los datos se sacan de lo individual, de un ejemplo específico, de lo particular y se abstraen

¹⁰⁶ *Ibíd.*, p. 39.

para formar un modo de descripción más generalizado”¹⁰⁷. Al momento de sintetizar se hizo acogida de todos los documentos que se recolectaron durante el proceso de búsqueda de la información, diario de campo, entrevistas, memorando, etc.

En la teorización, los datos empiezan a pasar de la comprensión del fenómeno por medio de las historias de vida de los participantes, a una comprensión de este hecho. Pero con lo que dice la literatura acerca del mismo, aquí se puso a conversar la teoría con los hechos narrados por los participantes. Igualmente, se empezó a vislumbrar nuevos hallazgos sobre el fenómeno estudiado. En este punto, se hicieron preguntas a los hallazgos y se trabajó en acercarse a una respuesta al fenómeno por medio de la teoría.

Por último, la recontextualización. De acuerdo con los nuevos hallazgos en la investigación se empieza a observar, si las nuevas pesquisas podrán ser replicable en otros contextos, no como una ley general, pero si como una guía para nuevos trabajos sobre la problemática estudiada. Asimismo, en la recontextualización se podrá avanzar en la búsqueda de conocimiento acerca de un tema determinado y fortalecer la profesión o disciplina.

5.3 ASPECTOS ÉTICOS

En la investigación social, se habla de la importancia de la ética para desarrollar los protocolos de una investigación. Es así, como se pone en manifiesto, que las personas que hagan parte de un ejercicio de esta índole deben estar informadas sobre los procesos en los cuales participarán y, por ningún motivo, se deberá

¹⁰⁷ MORSE. Op. Cit., p. 36.

trasgredir la dignidad de la persona. Se deberá proteger la información obtenida, velar por el respeto a la intimidad y no tener ningún juicio de valor.

Debido a la población con la cual se desarrollará la investigación, es necesario realizar el debido consentimiento informado. Cada participante será informado de los procesos realizados, además podrán desistir de participar cuando lo consideren pertinente.

Para conseguir el consentimiento informado, se debe ser claro y se deben implementar mecanismos para garantizar que los sujetos estén plenamente conscientes de lo que está ocurriendo. Esto implica alguna entrevista o diálogo en el que los participantes puedan hacer preguntas sobre las características del ensayo, sus beneficios, los riesgos que enfrentan, la duración de la prueba, los malestares que pueden enfrentar, otras opciones de tratamiento y su derecho a retirarse del estudio en cualquier momento¹⁰⁸.

De acuerdo a algunos de los requerimientos del enfoque biográfico sobre los documentos personales, no se contemplan dentro de las disposiciones de la investigación, debido a que, uno de los postulados de la ética en la investigación social es mantener en el anonimato a las personas, de este modo, no se recopila esta información con el propósito de no atentan contra la seguridad de los participantes.

¹⁰⁸ KOEPESELL, David; RUIZ, Manuel. Ética de la Investigación, Integridad Científica Tlalpan: Editarte. 2015, p. 121.

CAPITULO VI

6. HALLAZGOS Y DISCUSIÓN

CUANDO EL PASADO TE EXPLOTA EN LA CARA: RECONSTRUCCIÓN DE LA TRAYECTORIA DE VIDA DE TRES PERSONAS QUE PERTENECIERON A UN GRUPO ARMADO ILEGAL

A continuación, se presentan los hallazgos más significativos obtenidos en la investigación. Cabe resaltar, que algunas palabras o frases se encuentran en cursiva, con el propósito de señalar los códigos in vivo, es decir. “se refiere a los códigos que se derivan de los términos y el lenguaje empleado por los actores sociales en el campo, o en el curso de las entrevistas”¹⁰⁹. El apartado se divide en categorías de análisis que representan los principales hallazgos de la reconstrucción de la trayectoria de vida de los participantes.

En la investigación, se establecieron cuatro categorías (Figura 1), cada una con sus respectivas subcategorías, las cuales han cambiado o se han asociado con otras, a medida que se ha realizado el análisis. Como ha señalado Coffey y Atkinson¹¹⁰ tanto

¹⁰⁹ COFFEY, Amanda; ATKINSON, Paul. Encontrar el sentido a los datos cualitativos, estrategias complementarias de investigación. Antioquía: Universidad de Antioquía, 2003 p. 31-63.

¹¹⁰ *Ibíd.*, p. 35.

los códigos como las categorías no están grabados en piedra y están sujetos a cualquier cambio que el investigador crea pertinente.

Existe una relación en los relatos de las personas, por ello, se muestra la trayectoria, en relación a un contexto, a unas prácticas y a los puntos de mayor trascendencia y cambio de los sujetos, intentando entender desde el enfoque biográfico a la trayectoria como transversal a estas categorías, es decir, no se puede comprender el fenómeno separando las categorías de análisis.

Figura 2. Categorías de análisis

Fuente: Autora, 2018
Graficado con YEd - Graph Edictor

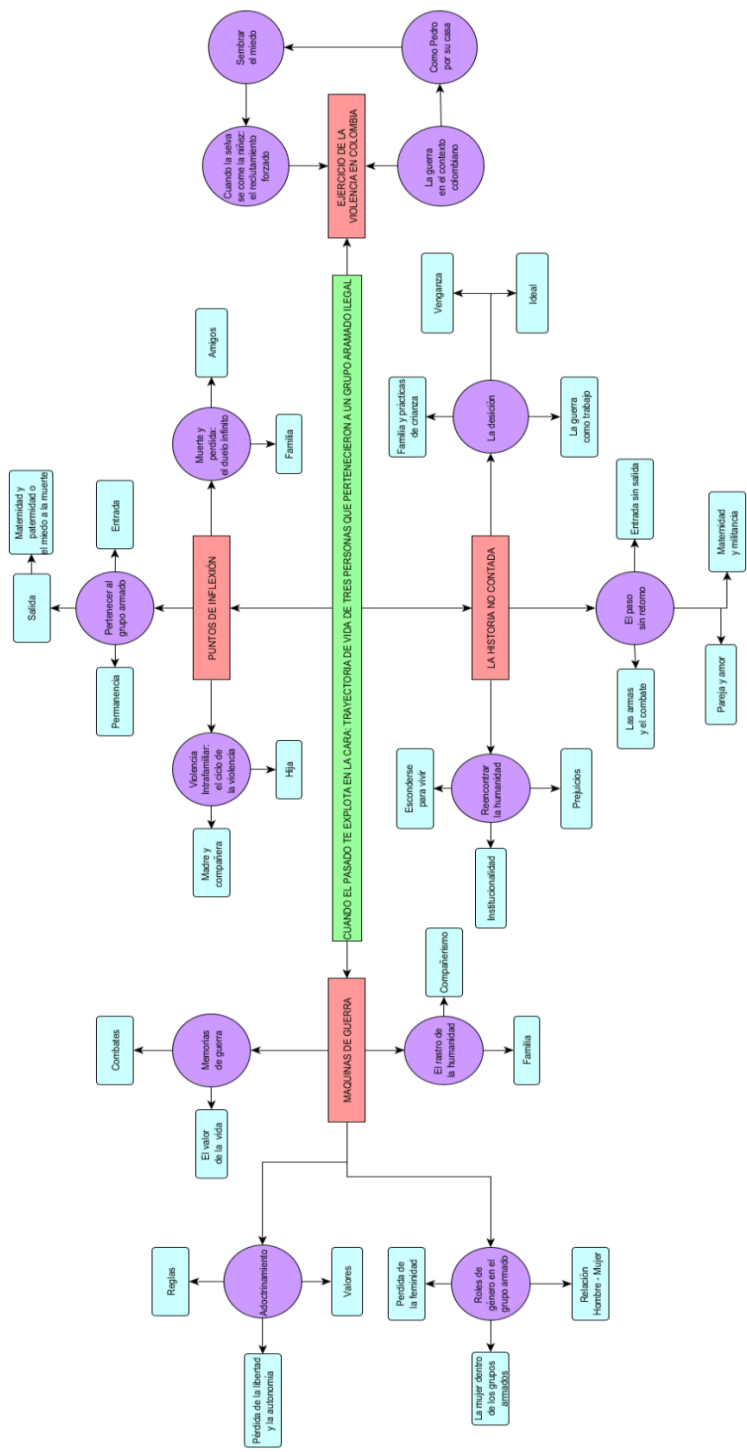

6.1. EL EJERCICIO DE LA VIOLENCIA EN COLOMBIA

Figura 3. Representación de la categoría de análisis “el ejercicio de la violencia en Colombia”

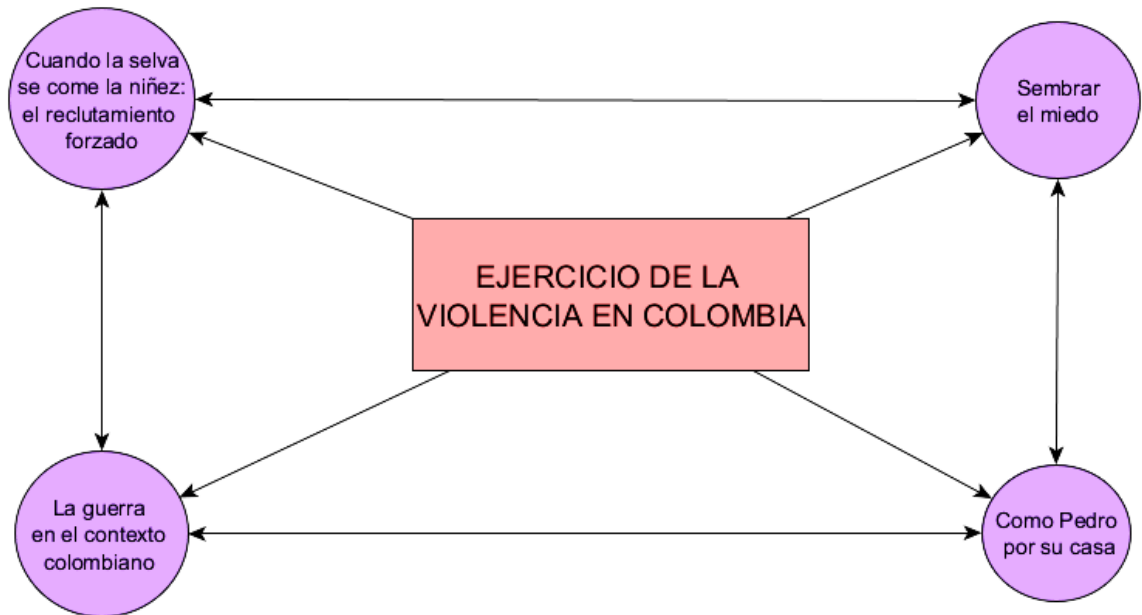

Fuente: Autora, 2018.

Graficado con YEd - Graph Edictor

El método biográfico tiene la característica de ubicar al individuo en un contexto, con el propósito de comprender el fenómeno estudiado desde la particularidad del mismo. En esta categoría, se establecen las visiones de los participantes con relación al contexto cultural y social en que se desarrollaron sus historias de vida. Este apartado, ésta dividido en cuatro subcategorías: la primera, aborda la historia de Colombia en relación al conflicto armado; la segunda, trata sobre cómo los

grupos armados con sus prácticas han sembrado el miedo en la población civil; la tercera, indica que la incursión de los GAOML en la población cambian las normas culturales y sociales establecidas en las comunidades; y finalmente, la cuarta subcategoría, aborda uno de los hechos victimizantes que ha afectado la población civil, a saber: el reclutamiento de Niños, Niñas y Adolescentes, del cual fueron víctimas Lucía y Tomás.

Su representación gráfica se visualiza como un círculo, ya que, se entiende que no existe una sola violencia, sino, que es un entramado donde confluyen múltiples factores para que se manifieste y permee la sociedad. Esta categoría es entendida por medio de lo que Jiménez define como violencia:

La violencia es algo que se ubica en nuestra conciencia (que aprehende y genera símbolos) y se manifiesta a través de lo que sentimos, pensamos y verbalizamos, inmersa en un “mundo” conflictivo ante el cual da unas determinadas respuestas, que evaluamos como negativas en la medida en que tenemos unas normas culturales y unos valores que así lo aconsejan¹¹¹.

En este sentido, la violencia es entendida dentro de un entramado estructural, que la incentiva o promueve por medio de las instituciones de la sociedad, y que a su vez puede permearse en el ámbito privado en un ejercicio directo de violencia, es decir, como Johan Galtung uno de los precursores del estudio del tema la explica.

6.1.1. La guerra en el contexto colombiano

Como se ha mencionado anteriormente, Colombia ha estado inmersa por más de cincuenta años en un ejercicio sistemático de violencia, en medio de un conflicto

¹¹¹ JIMÉNEZ. Op. Cit., p. 17-18.

armado que ha hecho parte de la historia del país por más de cinco décadas, con múltiples causas y actores, dejando a su vez, un sinnúmero de víctimas y una sociedad fragmentada.

La violencia se rutiniza y la gente se acostumbra a las imágenes y narraciones de atrocidades, desplazando la frontera de lo permitido y lo que no lo es, la vida cotidiana se inunda de instancias de criminalidad para tramitar el conflicto diario y las diferencias, dando paso a los oportunistas y mejor dotados para la agresión, sobre todo los hombres jóvenes. Se establece entonces una forma de vivir que se adapta a la violencia, y que normaliza lo anormal¹¹².

De esta forma se han construido las relaciones sociales en el contexto colombiano, especialmente en el área rural, ya que, los grupos armados tendían a controlar el territorio carente de la presencia del Estado, en este caso, el área rural que ha estado históricamente abandonada.

Con respecto a la interacción entre la guerra y los factores geográficos cabe señalar que la selva tiene un papel fundamental en el curso de los conflictos por cuanto constituye una formidable barrera natural que proporciona una ventaja estratégica para protegerse, disimularse, descansar y abastecerse mientras obliga a quien no la controla a dispersarse y a acudir a armamento ligero. Las zonas montañosas de difícil acceso son tradicionalmente los lugares de repliegue de los grupos armados que buscan sustraerse del alcance de las fuerzas que se encuentran a la ofensiva o lanzar ataques relámpago desde sus estribaciones antes de emprender la huida¹¹³.

Debido a las acciones estratégicas de los GAOML, la población civil del campo colombiano quedaba desprovista de cualquier tipo de defensa por parte de las fuerzas estatales. La incursión de las guerrillas y el paramilitarismo en estas zonas ocasionó que fuera “normal” ver a los actores armados ilegales, implementando

¹¹² GUANUMEN, Merly. Dinámicas de la guerra, desafíos para la paz. La experiencia de Colombia. En: Revista Ciudad Paz-Ando, junio, 2015. vol. 8, n°. 1, p. 40-61.

¹¹³ ECHANDÍA, Camilo. La Guerra por el Control Estratégico en el Suroccidente Colombiano. En: Revista Sociedad y Economía, octubre, 2004. n°. 7, p. 65-89.

nuevas medidas de seguridad y nuevas normas sociales. En el relato de Tomás se distingue cómo la guerrilla hacía parte de la vida cotidiana en el pueblo donde vivía.

Si, esos eran como los conflictos que se presentaban.

E: y ¿Cómo se solucionaban?¹¹⁴

Por medio de la junta, el conciliador de la junta de acción comunal de la vereda y si no se podía solucionar entonces ya venía la guerrilla a ponerle orden a eso.

E: Y ¿Cómo lo ponían?

A.C. pues bueno, cuando eso, ellos mismos veían quien tiene la razón y quien no, ah bueno, usted tiene la razón entonces dejémoslo así, si, entonces ya si volvían a tener problema, entonces ya multaban a la persona que tenía el problema¹¹⁵.

El ejercicio de la violencia en el marco de un conflicto armado, no tiene distinción de raza, etnia, sexo, religión; pero sí incide en los escenarios donde la pobreza es una constante, como el campo colombiano. Con la guerrilla se instauraba un orden social y cultural en las zonas donde tenían presencia los grupos armados, como se ha dicho, estas zonas son utilizadas estratégicamente para realizar las labores de la guerra.

Un caso de un muchacho que mató a otro, pero civil, eso fue como en una vereda que le llaman Charcodanto, se pusieron a tomar en unas ferias, y se pusieron a pelear y el otro saco el machete, lo agarró a machete y lo mató, si, y como allá la guerrilla decía que el que mata vidas tiene que pagar con vida, pero en el caso de eso de ellos no, que la misma familia puede tomar justicia, esos fueron los casos, y que, y la persona que mató al otro, para no tener problemas con la guerrilla, entonces que hizo, de una vez fue y se entregó a la guerrilla y

¹¹⁴ Los códigos utilizados en la transcripción de las entrevistas, se entiende “E”, como entrevistado y “A.C.” actor clave.

¹¹⁵ TVES002

*dijo que se iba para la guerrilla y así quedo, porque como se fue para allá el delito quedo muerto, no le hicieron nada*¹¹⁶.

De esta forma es como los grupos armados se involucran en el contexto cotidiano de la población civil, no solo para instaurar las normas sociales, sino, para legitimar todos los actos perpetrados por ellos, sembrando miedo mediante el ejercicio de la violencia, creando lo que se ha denominado como repertorio de violencia.

Los paramilitares estructuraron e implementaron un repertorio de violencia basado en los asesinatos selectivos, las masacres, las desapariciones forzadas, las torturas y la sevicia, las amenazas, los desplazamientos forzados masivos, los bloqueos económicos y la violencia sexual. Las guerrillas recurrieron a los secuestros, los asesinatos selectivos, los ataques contra bienes civiles, el pillaje, los atentados terroristas, las amenazas, el reclutamiento ilícito y el desplazamiento forzado selectivo. Además, afectaron a la población civil como efecto colateral de los ataques a los centros urbanos, y de la siembra masiva e indiscriminada de minas antipersonal (...) La violencia contra la integridad física es el rasgo distintivo de la violencia paramilitar, mientras que la violencia contra la libertad y los bienes define la violencia guerrillera. En otras palabras, los paramilitares asesinan más que las guerrillas, mientras que los guerrilleros secuestran más y causan mucha más destrucción que los paramilitares¹¹⁷.

Debido a la exacerbación de los actos violentos cometidos por los grupos paramilitares y guerrilleros, la violencia en Colombia trasciende de un plano exclusivamente bélico, para adentrarse en las vidas de la población civil. El carácter de la guerra colombiana rompe con las estructuras de la sociedad y es debido a este hecho que se hace complejo comprender el fenómeno. Cada grupo armado, intentó conseguir infundir el miedo, mediante estrategias de coerción a la población y de esta manera tener el control del territorio.

La reputación de violencia buscaba instalar el miedo en la sociedad para romper los vínculos entre la población civil y la guerrilla, y luego restablecerlos de otro modo, en

¹¹⁶ TVES002

¹¹⁷ CENTRO NACIONAL DE MEMORIA HISTÓRICA. Op. Cit., p. 35.

función de sus intereses estratégicos. A diferencia de la insurgencia, la sevicia fue funcional en el paramilitarismo en la medida en que este grupo armado pretendía tener el control duradero de la población a través del miedo, más que a través de una oferta de protección¹¹⁸.

De acuerdo al relato de Juan, se observa que la población en el área urbana no tenía una visión del panorama del país, porque el conflicto se concentró en las zonas rurales. Sin embargo, para Juan, al estar en una familia con una ideología política arraigada conocía algunos de los alcances del conflicto en Colombia. De este modo, Juan empieza a entender las dinámicas del CAI, mediante la conciencia de los eventos más sonados en los medios de comunicación, “*el paro del 77, el allanamiento a casas del sector, la bomba que colocaron a la unión patriótica, la limpieza social de los barrios populares*” (Juan). De esta forma, el participante dilucida sobre los efectos en la población civil rural y emprende el camino de la revolución.

La historia de ese pueblo colombiano es berraca y sobre todo en el oriente del país no sé en otras partes. Yo hablo por el oriente, que fue donde yo milité, y uno veía la gente cómo ingresa y cómo la guerrilla crecía porque la gente decía -jueputa nos están matando-Mapiripam, la masacre de Mapiripam, la masacre de Puerto Alvita, la masacre del Castillo. O sea, uno se pone a ver todas las masacres del paramilitarismo y de las fuerzas militares colombianas contra la gente... yo por lo menos decía, uy terrible porque todo el mundo, o sea, en ese momento los medios de comunicación que siempre han sido una porquería no le daban importancia, la sangre del campesino no es tan importante pero... y era gente humilde, o sea, era gente humilde que perdió sus casas, tierras, perdió su familia, perdió todo... en los noventa fue un tipo de masacre, la masacre aquí en Barranca, esa vaina fue horrible, eso fue aquí no más y mataban a la gente y todo el mundo como si no pasara nada¹¹⁹.

En este contexto, es donde se desarrollaron las historias de vida de los participantes, entendiendo que no necesariamente la violencia a la que se hayan

¹¹⁸ CENTRO NACIONAL DE MEMORIA HISTÓRICA. Op. Cit., p. 56.

¹¹⁹ TVES004

referido sea directa, debido a que, cada uno de ellos presencié hechos violentos durante su niñez, como se verá más adelante. En algunos casos, como el de Tomás y Lucía la violencia se presentaba a diario, tanto así, que los grupos armados se establecen dentro de la sociedad “*como pedro por su casa*”¹²⁰ y alterando las dinámicas de la misma.

Asimismo, dos de los participantes fueron víctimas de reclutamiento forzado. De acuerdo, a las investigaciones sobre el tema, se establece que existe varias denominaciones para referirse a este hecho victimizante “se observa que existen por lo menos cuatro formas principales de denominar la conducta punible involucrada: reclutamiento, reclutamiento ilícito, reclutamiento forzado, reclutamiento ilegal”¹²¹.

Dentro de las definiciones que se encuentran en la literatura, el Centro Nacional de Memoria histórica puntualiza: “El reclutamiento ilícito constituye un delito en el que los actores armados, con ocasión y en desarrollo del conflicto armado, reclutan civiles menores de dieciocho años obligándolos a participar directa o indirecta en las hostilidades o en acciones armadas”¹²².

El carácter “voluntario” de tales alistamientos es simplemente aparente. El ingreso de los niños, niñas y adolescentes del campo y las zonas marginales colombianas a las guerrillas y los grupos paramilitares es el resultado de la manipulación perversa y engañosa, por parte de los miembros de estas estructuras criminales, de diversos y complejos factores de vulnerabilidad y presión materiales y psicológicos a los que tales menores de edad están sujetos. Por ello, el reclutamiento de un menor para incorporarlo al conflicto armado siempre será un acto de carácter coercitivo, en el cual el menor de edad reclutado es la víctima de una forma criminal de manipulación psicológica y social

¹²⁰ TVES002

¹²¹ ILA, Paula. Elementos para la conceptualización del reclutamiento ilícito, la vinculación y la utilización de niños, niñas y adolescentes en el conflicto armado. En: Revista Foro, diciembre, 2009. n°. 69, p. 47-63.

¹²² CENTRO NACIONAL DE MEMORIA HISTÓRICA. Op. Cit., p. 84.

en una etapa de su desarrollo en la cual está mayormente expuesto a toda suerte de engaños¹²³

Cabe señalar, que así los Niños, Niñas y Adolescentes decidan de manera voluntaria y sin ningún tipo de coerción pertenecer a los grupos armados ilegales, la literatura afirma que sigue siendo forzado, ya que, hay situaciones previas en la vida de los menores de dieciocho años para que opten por este camino.

“Toda mi niñez y gran parte de mi juventud se la comió la selva”¹²⁴ (...)

“Yo me encontraba con niños de once, doce años que eran sobrevivientes de las masacres de los paramilitares en el Meta o sobrevivientes de las masacres de los paramilitares en el Guaviare, o sea, niños que terminaban en la guerrilla y eso yo le puedo dar testimonio porque decían -A mi mamá me la mataron a mi papá me lo mataron y yo me logré escapar porque estaba en ese momento en la escuela”¹²⁵. (...)

“Mire ese chico lo reclutó la guerrilla cuando tenía 11 años, en un combate con el ejército, él contaba que la guerrilla colocó a pelear al frente los más jovencitos para que entretuvieran al ejército porque para ellos, ellos no significaban mayor pérdida, todavía eran niños y no estaban tan entrenados así que no era mucha pérdida si los mataban. Era una hilera de niños todos, él se voló con otro compañero, casi los mataron a todos. Él me contaba que el otro compañero si quedó botado en el pasto o algo; lo cierto es que él se escondió en una matica pero al final lo encontró el ejército lo cierto es que él se quedó quietico, pero el ejército lo encontró. Lo cogió el ejército y se lo llevó, lo metieron a una joda de rehabilitación de bienestar familiar, lo metieron ahí, entraron los paramilitares y se lo llevaron, y él decía -y se llevaron como a cinco de ahí- e incluso iban dos muchachos”¹²⁶.

¹²³ COLOMBIA. CORTE CONSTITUCIONAL. Auto 251. Ley 575. (6, octubre, 2008). Protección de los derechos fundamentales de los niños, niñas y adolescentes desplazados por el conflicto armado, en el marco de la superación del estado de cosas inconstitucional declarado en la sentencia T-025 de 2004, después de la sesión pública de información técnica realizada el 28 de junio de 2007. Sala segunda de revisión. Bogotá, D.C., 2008. 1-256.

¹²⁴ TVES002

¹²⁵ TVES004

¹²⁶ TVES001

El drama de la niñez en Colombia, ha dejado a más de 7.000¹²⁷ niños, niñas y adolescentes en manos de la guerra, el contexto que rodea a esta población es el de una sociedad fragmentada con ellos en el medio, la degradación del conflicto en Colombia ha propiciado que se utilicen estrategias de guerra con la población más vulnerable.

Dada la etapa del ciclo vital, los niños, niñas y adolescentes resultan más influenciados a los procesos de socialización militar y adoctrinamiento, y son percibidos entre los actores armados como quienes no tienen nada que perder (ni parejas ni hijos). En las experiencias internacionales de utilización de menores de edad en conflictos armados internos, se destaca que estos han sido usados por su agilidad y facilidad de entrenamiento¹²⁸.

El ejercicio de la violencia en Colombia, ha dejado consecuencias devastadoras en la población, ya que, ha transformado todos los escenarios de la vida de las personas, ha intensificado las problemáticas del país y ha transgredido el ámbito público para adentrarse a las esferas privadas.

¹²⁷ REGISTRO ÚNICO DE VÍCTIMAS. Op. Cit., p. 1.

¹²⁸ CENTRO NACIONAL DE MEMORIA HISTÓRICA. Op. Cit., p. 86.

6.2. LA HISTORIA NO CONTADA

Figura 4. Representación Categoría de análisis “la historia no contada”



Fuente: Autora, 2018.

Graficado con YEd - Graph Edictor

En esta categoría se habla sobre tres elementos esenciales en la trayectoria de vida de los participantes, como se ha mencionado anteriormente, la trayectoria tiene que ver con “carreras de vida en diferentes ámbitos o dominios (trabajo, vida reproductiva, escolaridad, etc.) que son interdependientes. Así, es obvio que el estudio de las trayectorias necesariamente implica el manejo, a lo largo del tiempo a ciertos procesos”¹²⁹. En esta categoría se enfocará principalmente tres aspectos importantes sobre “la decisión”, se quiere dar a conocer los sucesos que acontecieron en la vida de las personas para tomar la decisión de adentrarse en las filas de los grupos armados; el paso sin retorno, y asimismo se analiza lo que vivieron las personas el llegar al grupo armado; por último, se encuentra reencontrando su humanidad, aquí se observa algunas de las vivencias de las personas que ya han pasado por el proceso de desmovilización.

La primera subcategoría es la decisión. Se observa que existen acontecimientos importantes en la vida de los participantes para que tomaran la decisión de unirse a un grupo armado. La trayectoria se encuentra entrelazada con los puntos de inflexión, los cuales se analizarán más adelante.

Por una parte, se encuentra Lucía y Tomás nacieron en un entorno rural, en donde ver a personas armadas lo consideraban normal, los grupos armados dictaban las reglas y normas a la sociedad, el contexto de Lucía se enmarcaba con las prácticas de crianza y la violencia intrafamiliar de la cual era víctima, ella manifiesta que la relación con su madre era difícil, al ser una de las hijas mayores se ocupaba de los cuidados de los hermanos menores.

¹²⁹ BLANCO, Mercedes. Trabajo y familia. Entrelazamiento de trayectorias vitales. Revista Estudios Demográficos y Urbanos, diciembre, 2002, n. 51, p. 447-483.

“Mi mamá nos tuvo alternados, a todos estudiando prácticamente. Yo los criaba, yo era niñera como desde los seis años, porque yo me acuerdo de que a los seis años nació mi hermana tercera, y mi mamá me llevaba a que los cuidara, y mi mamá dictaba clases, si la niña lloraba yo la atendía, si la niña necesitaba cambio de pañal... todo eso me tocaba a mí (...)

En la familia, yo vi a mi papá pegarle a mi mamá y mi mamá con sus groserías. Cosas así, mi mamá es una gran persona, mi mamá toda la vida ha sufrido también. Mi mamá es una persona que nunca ha sido feliz, afrontar la muerte de la mamá joven, la muerte de hermanos, eh ... dureza del mismo papá de ella, infidelidades de mi papá, porque mi papá... ¿cuándo una persona así puede ser feliz? Jamás, luego me le voy yo, todos los días miraba en cuál carro llegaba, porque yo me fui volada”¹³⁰.

Con lo anterior, se puede observar que una de las características de estas personas para adentrarse en las filas de un grupo armado ilegal es la violencia intrafamiliar o la ausencia de vínculos familiares como señala Rueda.

De acuerdo con las experiencias de jóvenes excombatientes la ausencia o debilidad de la estructura familiar, la situación económica y la interacción diaria con el conflicto (sus actores, la violencia, los cultivos ilícitos) contribuyeron en su decisión de vincularse a las guerrillas o autodefensas¹³¹.

Este hecho y la poca conexión que sentía con su madre acentuaron los problemas en casa. En contraste, se encontraba la relación con su padre, para ella era “*un ser extraño*” ya que, sentía una conexión profunda con su padre, era su modelo a seguir, y su mayor protector, “*Siempre vivía como sobreprotegiéndome yo nunca entendí por qué, pero si yo me enfermaba, él era el que siempre estaba ahí*”¹³²

¹³⁰ TVES001

¹³¹ RUEDA, Martha. Reinserción y postconflicto: el “volver” de los jóvenes excombatientes a la vida civil. Monografía para optar por el título de socióloga. Santiago de Cali.: Universidad del Valle. Facultad de Ciencias Sociales y Económicas, 2008. 1-84 p.

¹³² TVES001

La vida de Lucía transcurrió de una vereda a otra, encontrando colegio del agrado de sus padres, pero manifestando su desacuerdo con este hecho por medio de “actitudes problemáticas” como las define ella. Así pasó, hasta que su padre es asesinado por el ELN cuando ella tenía quince años. Este acontecimiento incide negativamente en la relación con su madre y en ese momento Lucía toma la decisión de vengarse por lo sucedido a su padre, “*yo siempre quise vengar la muerte de mi papá (...) Como iba a cumplir dieciséis, pensaba en entrar dizque a vengarme, entrando al mismo grupo. Intente contactarlos por otro lado, la idea era entrar al mismo grupo ya las cosas en la casa...*”¹³³. Después de la muerte del padre de Lucía pierde una persona importante en su vida, por esta razón y por las peleas constantes con su madre, decide irse de la casa, y de esta forma se traslada a otra ciudad. Allí encuentra trabajo como mesera y en un altercado con un miembro de las AUC, su vida da un giro de 180° y se ve inmersa en las filas de las Autodefensas Unidas de Colombia.

*“Lo cierto es que me dijo -hay Lucía usted se metió en un problema-, y le dije ¡Qué!, y me dijo es que yo soy esto y esto, y yo ¿Qué es eso? Lo mismo que la guerrilla, me dijo yo le doy plata y vallase del pueblo, para que no tenga más problemas y yo le dije no, yo me voy con ustedes, me dijo usted se va a ir a ranchar, le dije yo no voy a ranchar ¿qué es eso? Cocinar, no, yo no me voy a ir a cocinar, le dije no. Me explicó que el curso era pesado, era feo, le pagaban \$120.000, que era cruel”*¹³⁴.

De este modo, Lucía toma una decisión o como dice “*se presentó una oportunidad mala*”¹³⁵ en donde permaneció por seis años, fue madre, compañera, amiga y militante.

¹³³ TVES001

¹³⁴ TVES001

¹³⁵ TVES001

La historia de Tomás acontece en un ambiente rural, él es el menor de cinco hermanos, sus padres se dedicaban a la agricultura, manifiesta que la relación con sus padres era buena *“la relación con ellos era buena, como todo, yo les sacaba la rabia y salía corriendo para que no me cascaran y volvía por allá en la noche, de resto yo con ellos me la pegaba bien”*¹³⁶.

Entró a estudiar a la edad de diez años y sus días consistían en ayudarlo a sus padres en las labores del hogar, trayendo agua, cuidando los animales de la casa, jugando solo y pescando, una de las actividades que más le gusta.

*“Hasta donde me acuerdo, yo empecé a estudiar a los 10 años, de ahí para adelante como que me acuerdo. Un día en mi casa era ayudarlo a mamá a subir el agua, porque tocaba traer el agua de un pozo como a 200 metros, entonces ese era mi oficio, ayudarlo a ella en la casa, ayudarlo a traer leña del monte, ayudarlo a encerrar los becerros, cuando no podía ordeñar y jugar eso era como mi día. Yo jugaba futbol, cuando había trabajadores yo jugaba futbol, si no pues yo me ponía a joder con los caballos, con las vacas”*¹³⁷.

Tomás manifiesta que la incursión de los grupos armados en su lugar de residencia era frecuente. Básicamente la guerrilla era la autoridad del pueblo, y su entorno estaba permeado por trabajos asociados a la guerra. Tomás empezó a la edad de trece años a trabajar como comprador de coca. Después de un año de realizar este trabajo le hicieron la oferta de pertenecer a las FARC.

*“¿Por qué ingrese al grupo? ingresé en el tiempo en el que se movía la plata, a mí me dijeron que me fuera para allá y que me daban de todo, plata, de todo, pues uno chino se deja engañar con eso, llega uno allá y allá es otra cosa”*¹³⁸.

¹³⁶ TVES002

¹³⁷ TVES002

¹³⁸ TVES002

En este caso, se puede observar que Tomás pasa por lo que se ha denominado reclutamiento forzado, uno de los hechos que aqueja a miles de familias colombianas. La literatura pone en manifiesto que el reclutamiento a menores que así sea una decisión autónoma del individuo detrás de ella se encuentra causales de peso para que los niños y niñas opten por este modo de vida.

Hoy por hoy los grupos armados encuentran en los menores no solo la oportunidad de engrosar sus filas y con ello representar fortaleza entre el otro, sino también sujetos manejables que muy seguramente a largo plazo representan ser guardianes de la tradición guerrillera, de la “lucha”¹³⁹.

Tomás, desde que rememora, siempre observó cómo incursionaban los grupos armados en la región, su nivel educativo era escaso y las oportunidades que tenía eran mínimas, es por ello, que decide irse como combatiente de las FARC a la edad de catorce años.

La vida de Juan, a diferencia de Lucía y Tomás transcurre en el área urbana. Juan estudió y fue criado por una familia extensa, la cual tenía afinidad con el pensamiento izquierdista. Es por ello, que desde el colegio se consideraba como un “luchador” por los derechos de los estudiantes. Dentro de sus narrativas, Juan recuerda todos los sucesos que marcaron la historia en Colombia en los años ochenta y noventa. Su abuela era miembro de un partido y estaba informado sobre las luchas de los trabajadores y los movimientos revolucionarios que surgieron en razón a la defensa y protección de los derechos.

Juan tuvo una niñez sin ejercicio de violencia directa (intrafamiliar o presencia de grupos armados) en comparación con las historias de Lucía y Tomás. Estudió en un colegio público, perteneció a las juventudes revolucionarias de Colombia a la edad de 14 años y luego pasó a prepararse como ingeniero en la universidad. Allí era

¹³⁹ RUEDA. Op. Cit., p. 30.

activista estudiantil. Es en este espacio donde Juan empieza a conocer sobre las células de las FARC creadas en la universidad y es así como se vincula a ellas, ya que, las políticas estatales de los años noventa estaban siendo represivas, dentro de sus narraciones manifiesta que sentía “*ganas de transformar el mundo*”¹⁴⁰ por medio de la “*lucha revolucionaria*”, con lo anterior, se puede observar que la trayectoria de Juan estuvo enmarcada por la afinidad a la lucha y la reivindicación de los derechos por medio de la revolución. Hacia el año 2002, Juan decide irse a las selvas colombianas para vincularse a las filas de las FARC permanentemente.

*“no la vaina es cuando llega Uribe, o sea, cuando llega Uribe pues obviamente, en el gobierno de Uribe ya se sabía que iba a ser un gobierno completamente paramilitar de ultraderecha, pero no solo de ultraderecha sino paramilitar. Entonces lo que se venía venir realmente era la represión y el que se quedara ahí digamos en las ciudades o el que se quedara por ahí pues iba a ser objeto de la agresión militar iba a ser encarcelado o asesinado ¿no? Entonces eh en ese momento pues cuando llega el gobierno de Uribe pues ahí es donde ya yo voy digamos yo bueno ya me voy a quedar, pues hasta el momento no tengo problemas de seguridad, pero y que tal que sí, que tal que a mí no me hayan capturado y me tengan, cuando uno dice si no me capturan es porque me están haciendo seguimiento para pegarme un tiro, o para legalizarme o algo, entonces yo más bien me voy”*¹⁴¹.

Estas tres personas decidieron adentrarse al grupo por razones diferentes. Pero como señalan algunos autores este tema tiene diversas manifestaciones como explicaciones. No hay una razón exacta que determine por qué las personas empuñan las armas, sin embargo, Rueda puntualiza que:

Justamente, no se puede desconocer que la vinculación a los grupos armados ilegales por parte de los jóvenes hay una mezcla de miedo e interés, de alguna manera al haber presencia constante de un grupo armado se termina por intimidar a la población, por dominarlos, pero también están quienes se identifican con la causa, con la ideología. De esta manera, lo que para algunos es ilegalidad para otros es legalidad, ya que al

¹⁴⁰ TVES004

¹⁴¹ TVES004

convivir e interactuar con los grupos armados se termina legitimando su presencia y su causa, haciendo normal el ingreso a estos grupos¹⁴².

Cabe resaltar que el conflicto armado en Colombia es uno de los conflictos más extensos de Latinoamérica, en este sentido, el ejercicio de la violencia en el país ha pasado a verse como algo “normal”. Tanto así, que guerra puede ser vista como un trabajo, “*pa eso me pagan acá*”¹⁴³; “*yo empecé a **trabajar** con ellos como comprador de coca*”¹⁴⁴; “*era un estudiante normal que luchaba por los demás estudiantes que estaba dentro de los demás estudiantes hacía trabajo clandestino. Entonces eso era el trabajo de un guerrillero en la universidad. O sea, no debería saberse que era guerrillero. Ya después cuando yo me voy de la universidad, yo trabajaba allá con la guerrilla*”¹⁴⁵

De esta forma, Lucía, Juan y Tomás estuvieron inmersos en las dinámicas de la guerra, por motivos diferentes, pero con un contexto global de violencia estructural, en donde la guerra se constituía en un trabajo. Cabe resaltar, que para Juan significó una transición, esta decisión fue pensada y como lo narró era su ideal pertenecer a las FARC, ya que, combatir era para él un mecanismo para luchar por los derechos, “*las peores masacres de la historia de Colombia ubicada en las noventa, ni siquiera en los ochenta ¿no? Entonces uno obviamente decía –uy jueputa a esta gente la están masacrando, al movimiento campesino lo están maltratando y nadie dice nada, nadie, o sea, en ese momento me sentía como un salvador*”¹⁴⁶.

¹⁴² RUEDA. Op. Cit., p. 31.

¹⁴³ TVES001

¹⁴⁴ TVES002

¹⁴⁵ TVES004

¹⁴⁶ TVES004

6.2.1. El paso sin retorno

En esta subcategoría se observaron las vivencias de los tres participantes en el grupo armado. Dentro de los aspectos más significativos se resaltan: encontrarse con una realidad diferente, las armas y el combate, el ejercicio de la maternidad dentro del grupo armado y las relaciones afectivas que se presentan. Para Tomás y Lucía, llegar al grupo armado significó darse cuenta de que no hay vuelta atrás

“ahí fue como comencé ya de tipos grandes armados ya lo chinos me decían los que iban conmigo que ¡ya que!, ya nos metimos en esto, ya no hay salida (...) En ese momento usted dice no hay salida (Lucía). Una vez me dieron un millón de pesos y me dijeron –mañana nos vamos para un entrenamiento- -ah listo- Ese entrenamiento hasta el día en yo me vine nunca... me lo dieron pero me quedé yo allá, entonces yo dije –me quiero ir para la casa- me dijeron –no, si usted se va lo matamos, tiene dos opciones; se queda o se muere- Yo ya qué, yo me quedo, siempre duré con ese temor hasta cuando me vine¹⁴⁷.

Es en este momento donde los participantes emprenden un nuevo rumbo dentro de sus vidas, es un momento de cambio; pero también, de nuevas experiencias. Por su parte, Juan, hace una transición de lo urbano a lo rural, cumpliendo su ideal.

Las dinámicas del grupo armado en relación con las armas, es esencialmente un ejercicio de poder, el uniforme y las armas dotan de estatus a los combatientes, como lo señala Esguerra “El poder y el reconocimiento se centraban en las armas y el uniforme, por lo cual algunos de ellos (e incluso ellas) aspiraban a obtener estos símbolos de distinción”¹⁴⁸. Sin embargo, en los relatos se observó que había cierto gusto por las armas en Lucía “yo siempre fui aficionada a las armas”¹⁴⁹, estaba familiarizada con el porte de este artefacto, ya que, sus padres las utilizaban “mi papá andaba armado y sacó un revólver y se lo colocó en la cabeza y le dijo, dígame

¹⁴⁷ TVES002

¹⁴⁸ ESGUERRA. Op. Cit., p. 23.

¹⁴⁹ TVES001

de nuevo suegro y lo mato” (...) “mi mamá sacó una escopeta y fue y se la colocó al señor en la cabeza y, dele el primer planazo y yo le doy el primer tiro”¹⁵⁰. El ejercicio de la violencia en la familia de Lucía fue una constante en la vida de ella, y portar un arma no era considerado algo fuera de lo común. Desde niña estuvo expuesta al porte de armas. Por otro lado, Juan entiende el arma como un instrumento de trabajo.

Yo antes, o sea, para mí las armas no eran, no eran como una vaina de imposición, de imponer ideas sino de defender vidas y defender territorios, territorios que pretendían ser usurpados para intereses de las transnacionales y los intereses mineroenergéticos y digamos sacar a los campesinos de sus territorios, entonces yo en ese momento me sentía como un defensor de eso, como un guardián del territorio, eso era lo que hacíamos realmente, la preservación del territorio para las comunidades ¿no? Para la gente eso era lo que pensaba yo en ese momento que era mi labor digamos, no era otra cosa (...)

No, nada realmente es... el arma yo siempre la vi, el fusil siempre lo vi como una herramienta de trabajo, pero no como la razón de ser, sino como una garantía pues de tener la posibilidad de defenderme ¿no? Nunca lo vi como una vaina de ataque ni de hacer daño a otra persona, tampoco le rendía culto pues, no, lo veía como una herramienta, como tener mi computador, como tener mí no sé, para mí era una herramienta de trabajo, es la posibilidad de poder defender mi vida, no de defender mis ideas, defender mi vida, yo nunca lo hice como para defender mis ideas porque cuando uno necesita un fusil para defender sus ideas quiere decir que sus ideas no son válidas ¿sí?¹⁵¹

Para Tomás hablar sobre el grupo armado es un proceso difícil, ya que, después de desertar, lo único que desea hacer es *“olvidar cuando pertencí al grupo armado, me gustaría olvidar eso”¹⁵²*. En este sentido, no quiso hablar sobre el tema de las

¹⁵⁰ TVES001

¹⁵¹ TVES004

¹⁵² TVES002

armas. No obstante, al ser un instrumento necesario para el combate y al tener que seguir órdenes seguramente tuvo que utilizarla para los combates.

Portar armas para los tres participantes, tuvo significados diferentes, por una parte, había afinidad a la utilización de éstas, por la exposición en la niñez; y por otra, se encuentra que el arma hace parte del trabajo desempeñado por los excombatientes.

La vida militando, es perder lo que se era antes, perderse de a poco, como lo afirma Juan *“Cuando me di cuenta de que había pasado un año y no me había contactado con la familia ni nada, yo dije ¡*#/#\$;! estoy cumpliendo un año en la guerrilla y no tengo contacto con lo que yo era antes”*¹⁵³. Ahora bien, para Lucía implicó mucho más esfuerzo, ya que, fue madre en el grupo armado, debió desempeñar tres roles; pareja, madre y militante.

*“Pues cómo me enteré que estaba embarazada. Yo empecé a no recibir nada de comida, no, comía muy poquito, pero empecé a no recibir nada, nada y había muchachos que ya eran papás, entonces había un muchacho y me decía lancita –está pálida qué tiene- yo era muy flaquita también y le decía- no sé yo veo la comida y me dan ganas de vomitar- y empecé así; y una vez me dijo, estábamos incluso bañándonos –lancita usted va a ser, déjeme mira su barriga- (...) No lanza usted va a estar embarazada”*¹⁵⁴

Para Lucía, el embarazo fue un acontecimiento importante en su vida, desde que se enteró de su embarazo hasta que permaneció con el niño hasta la edad de tres años, su pareja, el comandante, le pidió abortar, debido a que, era muy probable que la mataran por este hecho.

“El papá del niño me dijo que si me conseguía algo para abortar porque la ley era que mataban a la que resultara embarazada, porque ya habían perdonado

¹⁵³ TVES004

¹⁵⁴ TVES001

dos embarazos anteriores, entonces, que la próxima era yo, yo le dije que no, que no me iba a tomar nada"¹⁵⁵.

Al ser Lucía la compañera del comandante tenía cierta ventaja contra el peligro de estar embarazada, pero no sólo era el hecho de estar embarazada, sino, alternar la maternidad con la militancia y esto supone una vida inapropiada tanto para ello como para el niño, además y siguiendo a Esguerra, la maternidad en el grupo no es práctica en la guerra, le quita las funciones de militante a las mujeres, o, en el mejor de los casos deben sortear su vida de un lado a otro, "la negación de lo femenino que no es funcional en la guerra se manifiesta también a través de la tensión que se presenta entre ésta y la maternidad"¹⁵⁶.

Ser madre dentro del grupo armado, fue un desafío para Lucía, desde el parto, donde no tenía las condiciones médicas para tener al bebé, "*como consiguió una partera, pues le dio fácil con partera y eso no era problema. Ella era muy buena, pero estaba el hospital a seis horas, imagínese donde se hubiese complicado, se muere nos morimos los dos, nos morimos los dos. Es capaz que nos morimos y habrían culpado a la partera y hubieran matado a la partera, por la rabia se habrían desquitado con ella*" (...) "*casi me vuelvo loca en la dieta porque me decían que me lo iban a quitar*"¹⁵⁷. Hasta la tenencia del niño en ese contexto, "*sí, más o menos tres años, pero yo tenía entonces en el caserío, pero entonces no era vida para... cómo le digo yo... a pesar de que lo tenía en el caserío no era ambiente para un niño él estaba rodeado de pura gente armada y mi ex era violento*"¹⁵⁸.

La maternidad en el grupo armado es una cuestión de transgresión de los roles de género, como puntualiza Becerra, "al referirse a la maternidad, nos muestran los desafíos que enfrentan las combatientes por transgredir dichos órdenes y buscar,

¹⁵⁵ TVES001

¹⁵⁶ ESGUERRA. Op. Cit., p. 31.

¹⁵⁷ TVES001

¹⁵⁸ TVES001

por ejemplo, una posible conciliación entre la maternidad y la militancia”¹⁵⁹. Ser madre y militar, siguiendo a la autora, rompe con los parámetros de lo que se considera ser mujer, tanto dentro como fuera del grupo armado.

Juan, Lucía y Tomás tuvieron pareja dentro del grupo armado, las normas en la guerrilla sobre este tema consistían en que sólo se podría tener pareja si era del mismo grupo armado “*Tenía que ser del grupo si o si*” (...) “*si usted conseguía a alguien por fuera, ya le tocaba a escondidas*”¹⁶⁰. Para las AUC, la regla era que “*los estatutos dicen que la pareja, solamente se pueden conseguir después de los seis meses, casi nunca se cumple. No, uno llega allá y los comandantes le echan el cuento y todo, nunca vi que alguien forzara*”¹⁶¹.

Para Juan recordar sobre los momentos dentro de las FARC, tenían que ver con los encuentros con el sexo opuesto principalmente. Desde su niñez siente una inclinación por interactuar con las mujeres.

*“Algo que yo recuerdo también bastante es que yo con las mujeres bonitas que había en el grupo, yo cuadraba con la persona que iba a hacer la minuta, la minuta es la guardia. Yo le decía -ayúdeme con fulana de tal y dele tal puesto- yo quedaba cerquita entonces póngamela allá, entonces decía - ¡no, ¡qué tal que lo pillen! - bueno eso es ya cosa mía si me pillan” (...) Era una morenita hasta bonita y me dijo –váyase yo le doy la plata, yo le digo donde llegue y allá nos vemos- yo le decía que no. A lo último dejamos las cosas así porque yo no me quise venir*¹⁶².

El miedo y el temor por tener una pareja que no perteneciera al grupo armado refleja el rigor con que estas organizaciones rigen las relaciones afectivas, especialmente,

¹⁵⁹ BECERRA. Op. Cit., p. 200.

¹⁶⁰ TVES002

¹⁶¹ TVES001

¹⁶² TVES004

si las personas no pertenecen a los mandos y de ahí que se refuerce la idea del no retorno.

Por su parte Juan, tuvo parejas dentro de grupo armado y habló poco sobre esta experiencia. Sin embargo, dentro de sus relatos manifiesta que ella siempre estuvo apoyándolo.

Para Lucía, tener una relación con un comandante fue como ella lo relata un acto forzado “*era un tipo malacaroso, grandísimo. Cuando yo lo vi por primera vez como dicen vulgarmente casi me orino en la ropa, porque yo le tenía miedo. A mí él nunca me gustó, yo me enamoré prácticamente a la fuerza*”¹⁶³. Ella no alcanza a comprender por qué razón termina en una relación con el comandante, es preciso decir, que Lucía no pretendía tener privilegios en el grupo, como se evidencia en la literatura en este tipo de relaciones.

Hacemos énfasis tanto en los hombres como en las mujeres, porque la masculinidad militarizada es parte de un performance, y la audiencia está compuesta no solamente de los demás hombres con quienes luchan por un lugar dentro de la jerarquía del grupo armado, sino también “las chicas” que buscan a estos “gran hombres” como parejas deseables en la economía de la guerra. ¹⁶⁴

Lucía afirma que los años en que permaneció en el grupo, quiso hacer todas y cada una de las labores que desempeñaban los hombres, no quiso ningún tipo de distinción y menos por ser pareja del comandante. “*Cuando se iban a voltear yo también volteaba así fuera embarazada. Me decía –no, usted se sale de la fila- y yo –no, no me salgo, porque yo hago parte de la fila*”¹⁶⁵. Hechos como las anteriores se reflejan en toda la historia de la participante, y pone en manifiesto que lo dicho en los artículos sobre este tipo de relación no tiene nada que ver con tener un

¹⁶³ TVES001

¹⁶⁴ THEIDON, Kimberly; BETANCOURT, Paola. Transiciones conflictivas: combatientes desmovilizados en Colombia. En: Revista Análisis Político. Diciembre, 2006, n°. 58, p.92-111.

¹⁶⁵ TVESS

estatus dentro del grupo amado. En consecuencia, una posible explicación al “enamoramiento forzado” de esta participante es lo que el psiquiatra suizo Carl Gustav Jung denomina, arquetipo, “un arquetipo comienza a actuar en la psique cuando un individuo se halla próximo (contigüidad) a una situación o a una persona cuyas características guardan semejanza con el arquetipo en cuestión”¹⁶⁶. En este punto, el arquetipo de Lucía es su padre, el cual estuvo próximo en su vida hasta que fallece, él y su pareja tienen similitudes tanto de personalidad como físicas.

La trayectoria de estas tres personas, en lo concerniente a las relaciones afectivas demuestra que, los sentimientos no pueden ser negados aun cuando se está combatiendo.

6.2.2. Reencontrando la humanidad

En esta subcategoría, se presenta los hallazgos relacionados con la vida de una persona que ha pasado por la dejación de las armas y que en este momento se encuentra reconstruyéndose. Es importante mencionar que, las personas que vuelven a la vida civil afrontan múltiples problemas, y una muestra de ello es la práctica profesional realizada en la ARN, donde se evidencia que:

Tienen sentimientos de rechazo por parte de la sociedad, por haber pertenecido a un grupo armado. Asimismo, se evidencia que el proceso ha hecho que los participantes actúen de forma funcional, es decir, deben “encajar en la sociedad”¹⁶⁷, se ocultan y mimetizan. De esta forma, es primordial entender, que los participantes llegan a esta nueva realidad sin redes de apoyo, con problemas para adaptarse al contexto,

¹⁶⁶ OSTFELD, Gertrudis. Arquetipos y símbolos una perspectiva desde la psicología Junguiana. En: Revista. BOTICA. Diciembre, 2015, n°. 32, p. 1-4.

¹⁶⁷ Entrevista realizada a un participante.

problemas de comunicación, problemas de confianza y problemas para entablar relaciones interpersonales¹⁶⁸.

Por esta razón, Lucía, Juan y Tomás sienten que deben esconderse, no sólo por temor de ser encontrados por personas del grupo al cual pertenecieron, sino también a la sociedad

“Claro, pero yo me escondo. O sea, yo aprendí a ser muy discreto, pero también a ser muy conspirativo”¹⁶⁹; “pues yo no me hago el perseguido, sí, que tomo mis medias de seguridad. Yo tenía Facebook y todo eso, y todo eso lo cerré, mucha gente que salió ahorita nueva... eh yo publicaba muchas fotos y empezaron a seguirme y a enviarme solicitudes –no, voy a cerrarlo por un tiempo- Uno publica y publicado en Bucaramanga, publicado en Villavicencio, publicado en Cañaveral, publicado en Floridablanca, todo eso. Entonces medidas de seguridad, no es que se haga uno el buscado, pero es mejor evitar, uno entre más se aíse mejor le va”¹⁷⁰.

Mantener una vida escondida es lo que se ha podido evidenciar en el modo de vida de las personas que pertenecieron a un grupo armado, ya que, tienen sentimientos de desconfianza y procesos comunicativos débiles. Sienten que si cuentan sobre su pasado serán juzgados por la sociedad. Esto tiene que ver con los prejuicios que se han asociado a los excombatientes.

Ahora a mí no me gusta hablar de eso no porque me avergüence o sienta vergüenza de eso, sino porque, porque puedo ser objeto de matoneo o de bullying o de... como de prejuicios ¿no? entonces me tocaría dedicarme más a defenderme, o a defender o algo, que, a hablar con las otras personas, entonces por eso trato de darle no como importancia, no, sino que no considero que sea lo correcto hablarlo, porque, porque vienen las preguntas ¿no?¹⁷¹.

¹⁶⁸ MAHECHA. Op. Cit., p. 93.

¹⁶⁹ TVES004

¹⁷⁰ TVES002

¹⁷¹ TVES004

A veces tenía entrevistas con... bueno contar parte de mi historia a empresarios, yo nunca les digo –mire yo hice esto y esto- no, yo les digo uno pertenece a un grupo armado y ahora trabajo en la institución y mi compromiso es este y este y ya... a veces le preguntan a uno -¿qué grupo?- uno les dice –Bueno y ¿por qué se fue?- bueno y hasta ahí, uno les responde y ya, otros -¿por qué se salió? ¿Cómo se siente hora? – pero así... y se me preguntarán qué hice, tampoco diría como eso porque eso a quién le va a interesar eso, es como para tener otra mentalidad de las personas –ah este man me contó así deben de ser todos¹⁷².

Mantener una vida escondiéndose es lo que le pasa a la mayoría de las personas que se desmovilizaron, y esto se observa en las historias de participantes. La vida de estas personas ha estado permeada por un continuo cambio y olvido de lo que son y de lo que fueron, deben empezar a construir una nueva vida.

La institucionalidad en un aspecto importante para la reconstrucción de esta nueva vida, ya que, es la ARN la que se encarga de llevar estos procesos, Lucía y Tomás pasaron por desmovilizaciones colectiva e individual y Juan por un proceso de deserción sin acogida al programa de la organización, para este último, su proceso lo vivió alejado por dos años y escondido. Desde otro punto de vista, Lucía y Tomás han estado en proceso de reintegración y lo que han dicho de éste es que es poco útil.

“Tuve la oportunidad de hablar con dos personas de allá por teléfono y me dicen –no, marica yo salí y ahora estoy trabajando con la UNP- hasta me enviaron fotos y todo eso del logo, encorbatados, bien vestidos, bueno igual a mí eso no me incomoda, lo que me da inconformidad es que salieron le dieron de una vez, cuando uno sale le dicen que uno no puede volver a portar armas como para que se olvide todas esas cosas, con ellos como están en un plan para mí también debía hacer eso, porque ellos también tienen un plan de desarme, ellos andas con armas, andan en la Unidad de Protección”¹⁷³.

¹⁷² TVES002

¹⁷³ TVES002

El inconformismo de los participantes hacia la institucionalidad, radica en cierta medida en que el proceso es contradictorio. Debido a que se les dice que deben emprender una vida lejos de las armas, pero se les otorga trabajos donde deban utilizarlas, como lo manifiesta Tomás. Asimismo, se pudo evidenciar que es obligatorio (con excepción a desvinculados) e individual. Este hecho también se hace notorio en el desarrollo de la práctica académica, debido a que, el trabajo por dimensiones como lo llevan en la ARN deja de lado ciertos aspectos de gran envergadura para el proceso de reintegración.

La ruta de reintegración con cada una de sus dimensiones, si bien aporta al fortalecimiento de las capacidades a nivel individual de los participantes, no ha incidido en procesos grupales, los cuales han dado resultados positivos en la intervención profesional, con ello se quiere decir, que la ruta se puede fortalecer en gran medida con la implementación de las estrategias adecuadas, iluminadas por la teoría para incidir significativamente en la población desmovilizada, igualmente, se ha observado que ha tenido acogida por parte de las personas en proceso de reintegración y esto es un hecho a tener en cuenta¹⁷⁴.

El trabajo con una persona en proceso de reintegración es complejo, y lo que relatan los participantes hacía el mismo es que tiene falencias significativas y esto se percibe en cómo retoman la vida las personas.

La trayectoria de los tres participantes estuvo marcada por aspectos diferentes. Cada uno, pone en manifiesto, que las personas tienen una vida antes y después de haber pertenecido a un grupo armado, sienten, piensan y deciden, es decir hay un ser humano detrás. Por ende, entender el conflicto armado desde ellos implica dotarles de la humanidad que la guerra les ha quitado.

¹⁷⁴ MAHECHA. Op. Cit., p. 163-164.

6.3. PUNTOS DE INFLEXIÓN

Figura 5. Representación de la categoría de análisis puntos de inflexión

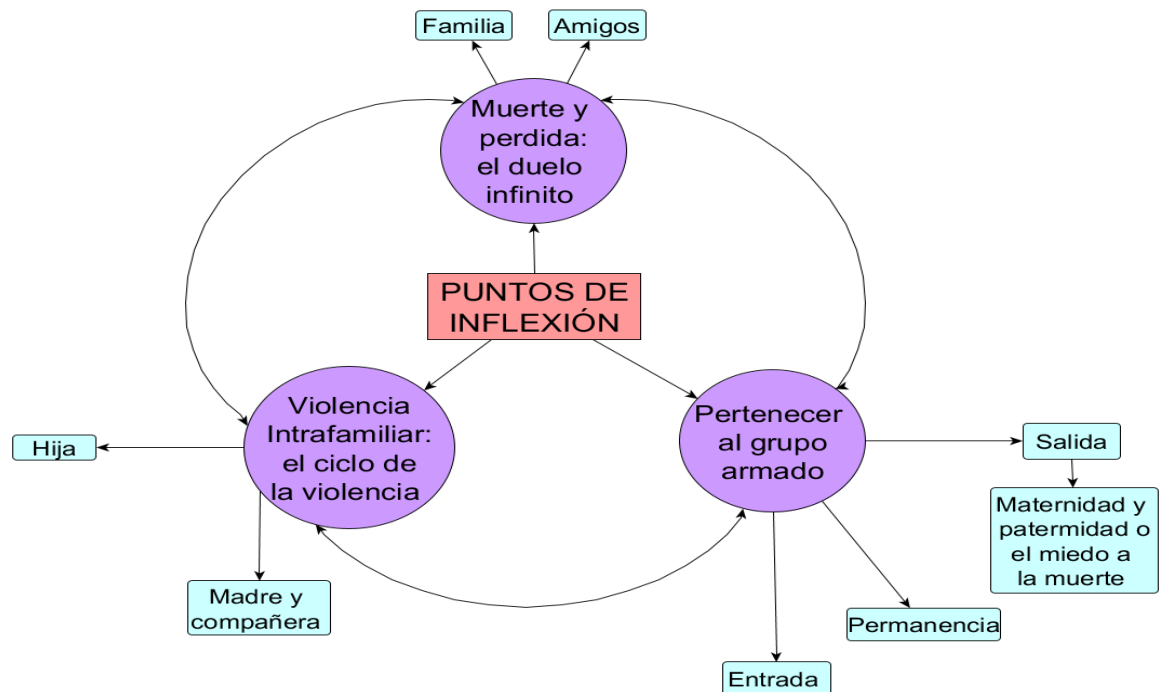

Fuente: Autora, 2018

Graficado con YEd - Graph Edictor

Como ya se ha mencionado anteriormente, los puntos de inflexión son propios del método biográfico, y se definen como los cambios de mayor trascendencia en la vida de un individuo. “Turning point: se trata de eventos que provocan fuertes modificaciones que, a su vez, se traducen en virajes en la dirección del curso de vida”¹⁷⁵. En este sentido, en esta categoría de análisis se exponen los principales momentos de cambio de los participantes, que pueden ser buenos o malos. Estos

¹⁷⁵ BLANCO. Op. Cit., p. 13.

son: pertenecer al grupo, la muerte y pérdida y la violencia intrafamiliar. Es importante decir que esta categoría está estrechamente vinculada con la trayectoria de vida.

6.3.1. Pertenecer al grupo

Uno de los mayores puntos de cambio y trascendencia en la vida de los tres participantes es la entrada al grupo armado, *“usted entra y no sabe si va a salir”*¹⁷⁶. Debido a que la vida de los participantes se transforma. Deben emprender un camino en donde no saben cómo actuar y lo primero que enfrentan es a la muerte. Al momento de preguntar sobre ¿Qué momentos de sus vidas quisieran olvidar? Afirman que:

“Yo quisiera olvidar cuando pertenezco al grupo armado, me gustaría olvidar eso” (...) *“pues, porque fue, pues no es que haya sido malo ni bueno, sino que son cosas de que uno ya lo mira con otra visión y uno dice, bueno, yo que hice, perdiendo mi tiempo allá. Porque yo digo que yo si eso me gustaría olvidarlo”*¹⁷⁷

“El pasar de un grupo armado e ilegal, no, me gustaban los planteamientos de las FARC y pues uno en ese momento tiene mucha adrenalina, entonces yo realmente no le veía problema a eso, consideraba antes que quienes no consideraban esa forma de lucha pues eran flojos, cobardes, entonces era como la adrenalina ¿no? Era como la adrenalina: estar armado, como tener un fierro no sé” (...) *Ah no, vivir en el monte de hecho yo ya había recibido cursos digamos de formación militar ya había vivido tres meses como guerrillero, me había separado completamente de la civil, me gustó. No era digamos una vida ostentosa, era como una vida como de mucha asceta, pues yo lo tomé como un ejercicio de desprendimiento material y de no poseer nada, nada más que lo necesario para la existencia, mucho... más que todo asceta, como un estoicismo, como un ejercicio de estoico de desprendimiento material ¿no? Entonces como desprendimiento de la familia, como un apostolado, desprendimiento de la familia, de la novia, de todas las cosas, de todos los*

¹⁷⁶ TVES001

¹⁷⁷ TVES002

placeres, de vivir digamos como un apostolado, yo entendía eso como una renuncia a lo material para poderse formar uno como un verdadero revolucionario, en ese momento lo entendí así, por eso para mí no fue como algo muy duro eso ¿no? Por el contrario, cada logro que experimentaba para poder subsistir, oh bueno cada pasa que daba para poder subsistir bien en las condiciones que tenía, las veía como un logro y como un éxito en mi espiritualidad, el aprender a vivir sin estar tragando a toda hora, aprender a vivir sin estar de perezoso ¿si me entiende? O sea, eso lo veía como un ejercicio de espiritualidad y de vida de monje, de monje budista como Dalai Lama desprendido de todo lo material¹⁷⁸.

Cada uno pasa por diferentes sentimientos al adentrarse a las filas de los grupos armados ilegales, pero para Juan fue un acontecimiento positivo y esperado en la vida de él, como se evidencia en su relato, debido a la afinidad de las posturas ideológicas de las FARC. Para Lucía y Tomás, la entrada al grupo fue un gran cambio a sus vidas, por una parte, Tomás fue víctima de reclutamiento forzado, como ya se ha mencionado, y Lucía había tomado una decisión, que estuvo permeada por las condiciones en las cuales se encontraba su vida y el entorno en el que habitaba, además del desconocimiento acerca del grupo al cual estaba llegando.

La permanencia en el grupo es otro de los puntos de inflexión debido a los momentos que relatan, las actividades desempeñadas en él no son bien recordados por los participantes. Por ejemplo, la vida militando es ardua, deben pasar por pruebas en las que todos los días ponen en peligro su vida. Especialmente, en la historia de Lucía, porque debe empezar el “curso”. Por otro lado, para Juan significó una renuncia a su estilo de vida, algunos de los relatos de los participantes y circunstancias específicas representaron un cambio drástico y en algunos momentos traumáticos para ellos, lo que conlleva al cambio en su proyecto de vida.

¹⁷⁸ TVES004

“Una cosa dura que me paso a mí, es que se voló una muchacha donde el grupo donde yo estaba. Ell comandante me mando a mí a buscarla con otros compañeros y dijeron –la orden es que si la encuentran la matan- Éramos cuatro, y yo que no mato ni una mosca. Lo cierto es que buscamos información de ella y por allá un civil la había cogido y la había amarrado por allá en un palo en la casa. Entonces hicimos contacto con él y nos llevaron hasta allá y que, y comunicamos por radio –usted ya sabe qué hacer- yo reuní a los chinos y les dije quién va a hacer la vuelta porque yo no la hago. Entonces dijo uno... ah salimos a un pueblo y nos pusimos a tomar cerveza, todos indisciplinados donde una hermana, tomamos cerveza y nos fuimos todo prendidos, todos prendidos ya se sienten grandes, no, yo no fui capaz de matarla, la china había sido novia mía antes, unos años atrás”¹⁷⁹.

“el curso eso nunca se le olvida a uno, usted está por ahí descuidada y le pasa algo con la cabeza y casi siempre uno recuerda lo malo”¹⁸⁰.

Por ejemplo, yo era adicto a los postres, a la bollería, a los panes, y obviamente el pan no es que sea lo fuerte allá, o no era lo fuerte allá, el pan y la que... el pan y los postres no era lo fuerte, ahora no significa que no se comiera, sí pero por ahí una vez cada cuatro o cinco meses. Frente a la actividad física no, porque la actividad física me gustaba de hecho me gustaba mucho por el rendimiento físico, el mantenerme en un buen estado físico, el caminar, el poder estar en un peso ideal, con un peso muy ideal, con un estado físico y anímico¹⁸¹.

Juan era consciente que en cualquier momento se iría a engrosar las filas de las FARC, y su estadía en el grupo fue de alguna forma gratificante para él, pero sí tuvo que renunciar al estilo de vida al que estaba acostumbrado, como lo afirma en su historia. Para Lucía y Tomás no hubo una preparación previa, y tampoco sabían con lo que se iba a encontrar, para Lucía el curso fue uno de los recuerdos más permanentes. Consistía en una serie de pruebas a las cuales debían salir con vida en el transcurso de seis meses.

“Empieza el entrenamiento, una de las cosas más duras que usted dice... Usted ve morir gente, usted tiene que ser fuerte, ahí si me admiro yo, porque tan

¹⁷⁹ TVES002

¹⁸⁰ TVES001

¹⁸¹ TVES004

llorona. Usted cree que yo ahí le regaba una lágrima, ya yo no lloraba. Sus piernas se las dejaban marcadas cuando usted pasaba la pista; cuando estaba haciendo ejercicio allá en una cancha, el ejercicio usted lo hacía era en licra y brasier” (...)

“El curso es lo más cruel, pero yo me hice la fuerte, miré yo no le lloraba así me doliera las piernas. Una compañera lloraba mucho, se quejaba mucho y la terminaron matando, porque no pasaba la pista, la pista es estilo lo que usted ve en el ejército diez veces más cruel, porque usted en el ejército pasa la pista y por lo menos no le están echando plomo y si a usted se deja tirotear lo sacan y lo terminan de matar a escondidas”¹⁸² (...) “La rajó y la llenó de tierra y la tapó. Esa fue una parte impresionante, que fue demasiado fuerte para mí”¹⁸³.

El curso era un ejercicio de violencia directa a gran escala, Lucía debió adquirir características masculinas, como advierte Esguerra y Barrera en sus investigaciones. Lo femenino en los grupos armados pasa a un siguiente plano, debe esconderse para parecer otro con cualidades guerreristas.

Para Tomás ver escenas en donde asesinaban o hacían daño a personas lo marcó significativamente. Es por esta razón que dentro de su relato menciona que quisiera olvidar cada día vivido dentro del grupo armado. Para él es mucho más difícil hablar de su vida allí, como se ha señalado anteriormente. Algunos estudios desde la psicología ponen en manifiesto que la salud mental de los excombatientes se ve alterada por la exposición de eventos traumáticos.

Tomás, al no recibir una adecuada ayuda en salud mental podría estar pasando por dificultades para reintegrarse y es algo que se evidencia en el proceso de reintegración. Un ejemplo de ello es que ellos no pasan por una intervención psicológica, ya que, la ARN no es una IPS, pero se encarga de servir como puente

¹⁸² TVES001

¹⁸³ TVES002

para que las personas accedan a esta prestación de servicios con su respectiva EPS.

En el área de psicología clínica, se aclara que no se llevan intervenciones psicológicas a profundidad, sino atención de emergencia, ya que, la ARN no funciona como IPS. El profesional de psicología ayuda a contener, promover y orientar. Otra de sus funciones es remitir a las personas en proceso a las Entidades Promotoras de Salud (EPS), con el propósito de brindar bienestar físico y psicológico¹⁸⁴.

La atención de emergencia es de gran utilidad para las personas desmovilizadas o en proceso de reintegración, pero si no se llevan procesos de intervención psicológica y psiquiátrica como personal altamente capacitado, pueden empezar a tener problemas, como en este momento le está pasando Tomás. Es esencial que ellas sean valoradas y atendidas para que puedan reconstruir sus vidas.

La salida del grupo armado es otro de los puntos de inflexión de los participantes, ya que, para Juan y Tomás fue un acto arriesgado en el que ponen en peligro sus vidas, ya que, decidieron desertar, y este es un acto de incumplimiento a las reglas que se establecen en el grupo armado.

“Yo me salí, me aburrí, ya dije -esto no es para mí (...) Entonces cambia ahí, cuidando al comandante, ellos comiendo bien, uno mirando, ellos con plata uno no, entonces eso desmotiva mucho a las personas y uno sale a un pueblo y Cali largo ahí, esperando ahí a que alguien se le antoje darle algo uno, los duros si tomando cervecita, whiskey, entonces eso lo desmotiva a uno ¿yo qué estoy haciendo acá? Y nos es que sea por la plata ni nada, sino es que también uno necesita su espacio, necesita salir. Yo no puedo decir yo me voy a visitar a mi familia, me voy a visitar a un amigo, o me voy para una fiesta, no porque pues pertenece uno a una organización y tiene su disciplina y así a uno no le guste le toca acoplarse, entonces es algo desmotivante, ya cuando uno empieza a ser claro y a ver las cosas de otra forma” (...)

¹⁸⁴ MAHECHA, Op. Cit., p. 32.

“Al inicio, sentí miedo y temor porque de pronto me mataban, eso fue lo que sentí al inicio y alegría porque podía estar libre, porque podía hacer lo que quisiera, qué más bonito que tener uno la libertad, decidir por uno mismo”¹⁸⁵

Tomas presenció un estado de inconformidad por lo que estaba sucediendo en el grupo, las jerarquías dentro del mismo dieron paso a que Tomás sintiera que estar dentro del grupo armado ya no era grato para él. Además, la falta de libertad para expresar opiniones, escoger pareja, visitar a la familia, y hacer su vida como él la quería, dieron paso a que decidiera escaparse del grupo armado.

“Ya en las FARC usted entraba, pero no... Usted podía pedir que lo licenciaran, qué era licenciar que lo sacaran de fila o lo reubicaran, pero eso era una vaina muy burocrática, que en últimas terminaba siendo un imposible, entonces la gente terminaba como ¡que hij#\$/%./, yo me voy, yo me voy ya! Terminaba desertando, yo deserté, me abrí y al abrirme ya dejé atrás eh una parte considerable de mi vida y eso fue muy duro también, porque es como, como decir ju.\$/.*! estaba equivocado, pero esa equivocación me costó a mí tantos años ¿si me entiende?”¹⁸⁶.*

Para Juan desertar estuvo relacionado con la llegada del nuevo comandante, después de la muerte de Manuel Marulanda y el Mono Jojoy, a los cuales el participante era muy allegado. Cuando ellos murieron, Juan perdió el rango y sus ideas no eran apreciadas *“digamos, que a la nueva dirección después que se reorganiza, yo no tengo que aportarle nada, entonces para qué me quedo ahí, si ya no aportó un cu\$/-%!, es decir, que mi trabajo es la misma mi#\$/-%! que lo haga yo o viene otro y lo hace mejor que yo, entonces uno siente que ya uno es un inútil, que ya como que cumplió un ciclo, que lo máximo que puedo aportar, lo aporté y ya ¿sí?”¹⁸⁷.*

¹⁸⁵ TVES002

¹⁸⁶ TVES004

¹⁸⁷ TVES004

Para los tres participantes, la salida del grupo armado fue un suceso de gran importancia. Para Lucía, ocurrió en el marco de un proceso de desmovilización colectiva entre las AUC y el Estado colombiano, si ella se acogía a este proceso, no era juzgada por la justicia ordinaria, pero antes de llevarse a cabo las desmovilizaciones colectivas de las AUC, Lucía tuvo que presenciar la muerte de compañeros en combate por la guerra entre paramilitares.

Murió muchísima gente, esa fue la famosa guerra entre paramilitares, y ya después, hubo la entrega, yo por estar peleando con mi ex no estuve, no estuve en la entrega pero después me dieron la oportunidad como que -váyase- y ya todo estaba como mal, ya había... ya mataban por todo y por nada, había desorden, si porque por lo menos cuando nosotros entramos recién era algo rígido, algo diferente –aquí se hace esto, se cumple las ordenes así y las cosas son así- después las cosas no se sabía quién mandaba y quién no mandaba, quién mataba por decir algo si lo mataban; entonces se convirtió en un caos y ahí fue donde terminó todo (...)

“Ahí fue cuando empezaron los combates, cuando nos volamos nosotros empezaron los combates con los Buitrago. Fueron crueles, fueron combates crueles, murieron muchísima gente, muchísimos compañeros. Fui salvada por dentro de los muertos, era entre el que más plomo se diera. Murió muchísima gente, esa fue la famosa guerra entre paramilitares”¹⁸⁸.

Cada uno de ellos pasó por situaciones diversas que desencadenaron el abandono del grupo armado, la frustración, la muerte y la libertad, fueron los tres factores que influyeron en los participantes para salirse de las filas. Pero en Juan y Tomás hubo miedo por ser perseguidos y posiblemente asesinados.

Maternidad y paternidad o el miedo a la muerte

¹⁸⁸ TVES001

En el siguiente apartado se pone en manifiesto, cómo incidió la maternidad y la paternidad en la vida de los participantes. Este es otro punto de inflexión, porque al ser padres las personas se dieron cuenta que debían ejercer otro rol. Ser padres o conseguir pareja dentro del grupo altera su proyecto de vida, debido a que, modifican su pensamiento sobre la muerte, en varias ocasiones manifiestan que están preparados para morir, pero al ejercer un nuevo rol ya sea madre en el caso de Lucía o pareja en el caso de Juan, se reelaboran los roles que desempeñan en el grupo: deben empezar a construir un proyecto de vida entre la militancia y su nuevo papel. Es de esta forma, que para ellos no hay un retorno, y deben vivir las experiencias dentro del grupo armado, especialmente sobre el cuidado y la protección de sus seres queridos. En este caso, la muerte significa para ellos dejar desprovistos a las personas con las que han adquirido un vínculo, y se enfrentan con el miedo a la muerte y harían cualquier cosa para no morir.

Para Juan, ser padre fue uno de los acontecimientos más importantes en su vida, cuando se le hizo la pregunta acerca de qué momentos fueron los más significativos en su vida, él responde que *“ver las ecografías de mis hijos”*¹⁸⁹. Asimismo, este participante hace un ejercicio de retrospectiva cuando narra su historia, al llegar al punto de sus hijos.

Juan, es padre de dos hijos. Ellos nacieron después de que el participante desertar del grupo junto con su compañera. Lo que se quiere mostrar en esta subcategoría es que las personas que pertenecieron a un grupo armado son padres, madres, esposo, hijos, sobrinos, etc. Que pueden conformar una familia y que ésta funciona como un mecanismo de protección para que las personas reincidan.

“Digamos no fue una vaina de que ay no... de hecho yo estaba preparado para morir, o sea, no tenía como esa preocupación que tengo ahorita de decir ay me voy a morir y mis hijos qué van a hacer, no, no tenía hijos” (...) “entonces

¹⁸⁹ TVES003

realmente no tenía como miedo a la muerte, ahora si le tengo un poco de miedo a la muerte, fundamentalmente no porque me vaya a morir pues hay personas que quedan dependiendo de mí ¿qué va ser de ellos? Entonces ya lo estoy mirando desde la figura paternal ¿no? entonces eso obviamente me da mucho miedo y pues me hace tomar menos riesgos, y ser más calculador en algunas situaciones, que es un instinto de preservación y como ayudar a los niños”¹⁹⁰

En este punto, Juan hace consciente su papel como padre de familia, de proveedor y cuidador, habla sobre un instinto de preservación, de no asumir riesgos. El participante adquiere un nuevo rol, cambio su forma de ver el mundo y empieza a ser menos temerario, ya que, dentro de sus funciones como padre está proteger y preservar la vida de otros.

La maternidad para Lucía, como ya se ha mencionado anteriormente, fue un evento traumático, desde contarle a comandante del embarazo, el embarazo en el campo y la crianza de su hijo con su pareja con problemas de alcohol, acompañada de violencia intrafamiliar.

6.3.2. Duelo infinito

En este apartado se plantean los puntos de inflexión de Juan, Lucía y Tomás acerca de la muerte de seres queridos y de familiares, tanto fuera como dentro del grupo armado. Asimismo, se pone en manifiesto que perder a sus seres queridos representó un gran impacto en la vida de las personas. La muerte marcó en gran medida las decisiones de los sujetos, como se observa en sus relatos, es por esta razón, que este acontecimiento es tomado como un momento de cambio en las personas. Entendiendo que los participantes deben convivir con la muerte de amigos, ya que, la vida dentro de los grupos está sujeta a vivir en constante duelo

¹⁹⁰ TVES003

por la muerte. Como se evidencia en la literatura la muerte altera o transforma las vidas de las personas:

La muerte de un ser querido es una experiencia amarga. El duelo es el conjunto de reacciones de tipo físico, emocional y social que se producen por el fallecimiento de una persona próxima y que pueden oscilar desde un sentimiento transitorio de tristeza hasta una sensación de desgarrar y de desolación completa, que, en los casos más graves, puede durar años e incluso toda la vida (...) El proceso de duelo supone una reacción adaptativa ante la muerte de un ser querido, que obliga al sujeto afectado a rehacer su vida desde una perspectiva diferente¹⁹¹.

En este sentido, la pérdida se toma acá como renuncia a un ser querido en razón a la muerte. El ejercicio del duelo, como se menciona, es un acto subjetivo, diferente para cada ser. Pero para las excombatientes este hecho es un ejercicio difícil de llevar, ya que, no hay tiempo para pensar en la elaboración del duelo, para llorar, o sentir. Para Lucía la muerte de su padre, la afectó tanto que decidió irse de su casa y unirse a las AUC.

“Siempre se recuerda lo malo. Mire yo me acuerdo muchísimo de la muerte de mi papá y yo no lo recuerdo, o sea, a veces usted debe recordar las cosas, pero así sean malas usted debe recordarlas con otro estilo de ánimo ¿si me entiende? Y a veces cuando algo le sale mal, o todo le llega a la vez, o su mente se vuelve loca o no sé qué es como si a usted le explotará todo el pasado en la cara, todo, todo, todo; pero porque una cosa le explotó sin nada que ver, ¿si me entiende? Entonces, por eso yo me acuerdo muchísimo de la muerte de mi papá, muchísimo... que me acuerde de eso” (...) Uno en ese momento no se va a poner a pensar en eso y más cuando de todas maneras en la casa nunca hubo apoyo, nunca hubo duelo, nunca a nosotros nunca nos importó el dolor de mi mamá y a mi mamá nunca le importó el dolor de nosotros, nunca nos sentamos a decir ¿usted qué siente? ¿Le hace falta su papá? ¿Mamá usted le hace falta mi papá? ¿Mamá y ahora qué vamos a hacer? Y mi mamá ahora vamos a hacer esto, jamás, cada quien vivió su duelo como se le dio la gana y

¹⁹¹ ECHEBURÚA, Enrique. Superar un trauma: el tratamiento de las víctimas de sucesos violentos, citado por ECHEBURÚA, Enrique; HERRÁN, Arantxa. ¿Cuándo el duelo es patológico y cómo hay que tratarlo? En: Análisis y Modificación de Conducta, 2007, vol. 33, n° 147, p. 31-50.

como quiso, eso se volvió un despelote, porque mi mamá era una persona de armas tomar, ella es otro cuento”¹⁹²

Este suceso impactó a Lucía de una forma intensa, debido a que, le figura del padre le proporcionaba cariño, además era, su amigo, la protegía, asimismo, fue el único de su familia que le demostraba afecto. El fallecimiento de su padre fue un golpe fuerte y cambió su vida por completo, es por esto por lo que es un punto de cambio en la vida de la participante. Según Echeburúa y Amor las personas que atraviesan por este acontecimiento tienden a revivir los momentos dolorosos.

las víctimas tienden a revivir intensamente, con mucha frecuencia y de forma involuntaria el suceso vivido, bien en forma de pesadillas, bien en forma de recuerdos agobiantes y de sentimientos perturbadores, que pueden activarse ante cualquier estímulo, por mínimo que sea (ruido inesperado, imagen súbita, conversación relacionada indirectamente con el tema, etcétera)¹⁹³

Lucía relata el día del asesinato de su padre como si hubiera pasado hace poco. Recuerda la hora y todos los sucesos de ese día, tiene muy presente el recuerdo de su padre, pero también sabe que por ese motivo su vida cambió drásticamente.

Para Juan, la muerte de dos de sus amigos y un hermano que era una persona importante en su vida *“pues la muerte de mis dos amigos y de mi hermano, no me gustaría que eso se repitiera, no que no se murieran, pero quisiera estar en otras condiciones ahí, por ejemplo, haber estado al lado de mi hermano ¿sí?”¹⁹⁴*. Juan no pudo estar con su hermano, el cual era como su padre.

¹⁹² TVES001

¹⁹³ ECHEBURÚA, Enrique; AMOR, Pedro J. La resistencia humana ante los traumas y el duelo. En: W. Astudillo, A. Casado da Rocha, C. Mendinueta (eds.), Alivio de las situaciones difíciles y del sufrimiento en la terminalidad, San Sebastián, SOVPAL, 2005, p. 339-345.

¹⁹⁴ TVES004

“Me dio duro de pronto, perder a un hermano que era como... un hermano mayor que había sido como mi segundo papá digamos que lo perdí estando allá, pues obviamente murió de una enfermedad de un cáncer, entonces él quería visitarme antes de morirse, y yo no pude...me enteré fue después que él había muerto y pues obviamente eso me dio duro, me dio muy duro porque era como si se hubiera muerto mi papá, entonces eso y que no puede despedirme de él, ni pude digamos hacer el duelo pues de la muerte de él porque es como esas cosas que uno dice oiga pero por lo menos hubiera sacado un tiempito y hubiera hablado con él y hubiera dicho bueno ta, ta, ta de todas formas eso por ejemplo fue muy duro para mí de las cosas que uno dice... porque fue como un papá y eso fue muy duro ¿sí? Eso todavía a uno... a mí me da como cagada”¹⁹⁵.

Tanto Juan como Lucía hablan sobre el duelo, y lo difícil que les resultó elaborarlo, debido a las circunstancias que acompañaron la muerte de sus seres queridos: un asesinato y una enfermedad terminal.

Son sucesos traumáticos que dejan marcas en las vidas de las personas, sin embargo, como dicen los participantes, cada uno realizó el duelo de acuerdo con lo que sus capacidades. Lucía escapó y desde ese momento cambió su vida; y Juan tuvo que reelaborar la muerte de su hermano.

pienso que se hubiera podido hacer otra cosa, pero bueno, lo estoy haciendo sobre el retrovisor, no sobre el momento, entonces quisiera borrar eso, y lo haría de otra forma, listo se iba a morir, pero no me hubiera gustado que se hubiera muerto así ¿si me entiende? (...) O sea, como haber hecho otra cosa, como haber actuado de otra forma, pero bueno... entonces por eso ya tratando de ponerle el retrovisor tampoco a las cosas, porque si no, me termino como flagelando, como condenándome al pasado, entonces trato de hacer lo de la mujer de Lot, mira uno atrás y queda convertido en estatua de sal, entonces es mejor no mirar atrás¹⁹⁶.

¹⁹⁵ TVES004

¹⁹⁶ TVES004

Ahora bien, con relación a la muerte y la pérdida, también se puede mencionar que la muerte de amigos en combate o el asesinato por el incumplimiento de las normas del grupo. Ya que, en el combate no hay tiempo para la elaboración del duelo, es una acumulación de muertes sin una elaboración del duelo. Para efectos del presente trabajo se denominó como “duelo infinito”: las personas dentro de un grupo armado, ven morir a amigos y se vuelve una acumulación de pérdidas que nunca se procesan. No sólo porque no hay tiempo, sino porque no pueden demostrar sus emociones, acompañado de la frustración que les ocasiona no poder ayudarles.

La muerte de algunos compañeros, a veces me acuerdo (...) di con muy buenos compañeros, aunque vi a muchos de ellos morir también, muchísimos y otros irse yo sabía quién no iba a volver, ellos me decían –me voy de permiso, pero no vuelvo- uno no iba a decir nada porque si uno decía algo sabía que lo mataban¹⁹⁷

Es una parte triste... cómo mataban a los compañeros de uno, los mismos compañeros matar a los compañeros de uno, delante de uno eh (...) Sí, muchas veces por indisciplinas o muchas veces hacían cosas pequeñas que no daban para ser de pronto un fusilamiento porque allá se hacía fusilamiento quitarles la vida a otros... eh¹⁹⁸.

En combate, las personas ven obligados a acostumbrarse a ver morir a sus compañeros a manos de otros o manos de sus mismos compañeros, esto les ocasiona dolor; pero en ningún momento tienen espacio para elaborar el duelo, para llorar, gritar, y sufrir la pérdida de un ser querido, cosa que sucede en cuando hay una pérdida, “afrentar el duelo es un proceso psicológico, no psicopatológico, porque la muerte forma parte de la vida y la vida no es una enfermedad. Estar transitoriamente triste (una situación emocional normal) no significa estar deprimido (un cuadro Clínico)”¹⁹⁹

¹⁹⁷ TVES001

¹⁹⁸ TVES002

¹⁹⁹ ECHEBURÚA, Enrique; HERRÁN, Arantxa. ¿cuándo el duelo es patológico y cómo hay que tratarlo? En: Análisis y Modificación de Conducta, 2007. vol. 33, nº. 147, p. 33-50.

De acuerdo con lo anterior, Echeburúa menciona que la muerte hace parte del ciclo de vida del ser humano. Sin embargo ¿Qué pasa cuando la muerte es una constante en la vida de las personas como los excombatientes? Puede que se empiece a naturalizar este hecho, pero también, empieza a pasar por un constante conflicto con ellos mismo, ya que, al no poder ayudar a sus amigos sienten que les fallan.

6.3.3. El ciclo de la violencia

En esta sección se aborda la violencia intrafamiliar sufrida por una de las participantes. Ella fue víctima de este tipo de violencia tanto en su infancia, como en el grupo armado. Según la ley 575 de 2000 se entiende por violencia intrafamiliar

Toda persona que dentro de su contexto familiar sea víctima de daño físico o síquico, amenaza, agravio, ofensa o cualquier otra forma de agresión por parte de otro miembro del grupo familiar, podrá pedir, sin perjuicio de las denuncias penales a que hubiere lugar, al Comisario de familia del lugar donde ocurrieren los hechos y a falta de éste al Juez Civil Municipal o promiscuo municipal, una medida de protección inmediata que ponga fin a la violencia, maltrato o agresión o evite que ésta se realice cuando fuere inminente²⁰⁰.

La violencia intrafamiliar vivida por Lucía durante su vida ha sido uno de los peores sucesos para ella. Es por ello, que se presenta como un punto de inflexión, debido a que, la violencia ejercida por su madre dio lugar a que ella se escapara de casa para unirse a las AUC.

“Fui criada en un hogar donde vi violencia, groserías, donde no puedo decir que aguantamos hambre, eso sí más bien no, si pobreza no, no vivimos en la

²⁰⁰ COLOMBIA, CONGRESO DE LA REPÚBLICA. Ley 575. (9, diciembre, 2000). Por medio de la cual se reforma parcialmente la Ley 294 de 1996. Diario Oficial. Bogotá, D.C., 2000. No. 43.889. p. 1-6.

*pobreza absoluta, no teníamos lo qué lujos, pero no es que viviéramos, nos acostábamos hoy sin comer como a muchos niños le tocan, pero si hubo demasiada violencia*²⁰¹.

Como se ha mencionado anteriormente, la participante vio a su padre golpear a su madre, engaños por parte de su padre, golpes e insultos de su madre, entre otras. Cabe resaltar, que unas de las razones por las cuales las personas deciden pertenecer a un grupo armado, es por la violencia sufrida en su casa.

El más importante factor de riesgo es la familia o, mejor, la carencia de ésta, sin dejar de lado las familias con tradición militar que también aumentan la probabilidad de ingreso y las situaciones de explotación y abuso familiar, principalmente en el género femenino²⁰².

Cuando se le preguntó a la participante, qué momentos de su vida quisiera olvidar ella respondió: *“olvidar muchas cosas de mi niñez muchísimas, olvidar (...) Eso como las peleas de mis papás, eso son de las cosas más malucas que uno recuerda”*. Ella rememora este hecho, porque lo asocia con su escape y unión al grupo armado *“yo creo que olvidar cuando me fui de la casa, porque ahí comenzó todo”*. El maltrato del que fue víctima incidió negativamente en la vida de Lucía, cuando ella ingresa al grupo conoce a su pareja y padre su hijo, al dar a luz empieza a ser víctima de maltrato por parte de su pareja.

A los 11 días de haber parido, de haber tenido al niño, él se puso a tomar con un amigo, un civil, un civil que era más lambón. Un ganadero es que la gente mejor dicho yo no sé quién es más malo a veces en zonas así ¿no? y eran súper amigos y él se puso a jartar y me agarré con él, yo le dije –yo me quiero ir para donde la partera le dije –déjeme ir para allá, yo me quiero ir para allá- que no –yo me quiero ir para allá con el niño, déjeme ir- que no. En una de esas me

²⁰¹ TVES001

²⁰² DAZA, María; VALENCIA, Olga, Vinculación a grupos armados: un resultado del conflicto armado en Colombia. En: revista diversitas - perspectivas en Psicología. Marzo, 2010. vol. 6, n°. 2, p. 429-439.

empujó y yo cogí mi arma, no, era mi arma era el arma de un compañero y se la amartillé en la cara; me quitó el fusil y se quita la correa y me dio una tunda de correa como al que le dan a un chino chiquito.

La violencia ejercida por su pareja refleja que dentro del grupo armado y en la guerra sigue prevaleciendo el modelo patriarcal y la dinámica se arraiga. Aun cuando se habla de grupos armados ilegales y de las normas en las que establecen sobre la igualdad entre los sexos, esto es evidente, ya que, se sigue perpetuando las desigualdades de género en estas organizaciones. La violencia que se ejerce contra la mujer en dichas organizaciones es igual o más intensa que fuera del grupo: las mujeres deben interiorizar las características masculinas para probar que merecen estar dentro del grupo, como ya se ha señalado, pero a esto se le suma que pueden ser víctimas de violencia de género, como lo hace saber Esguerra en su libro.

Las mujeres querían que Mayra [Leonor Esguerra] les hablara sobre la participación de la mujer en la política y sobre las relaciones entre las parejas; que les dijera si con la revolución los hombres se volvían más fieles, más responsables, si valoraban a las mujeres como a personas con igual inteligencia y sentimientos, si allí se daba la igualdad entre ambos. Entonces ella les explicó que, en cuanto a la situación de opresión de las mujeres, se había avanzado un poco en la toma de conciencia del problema, pero que el machismo era algo demasiado fuerte. Aunque ellas lucharon hombre a hombre con los varones durante la guerra contra el dictador Somoza, siempre se las discrimina, siempre ocupan los puestos secundarios, siempre se encargan de las tareas domésticas, siempre están al servicio de sus maridos e hijos. Es igual que en Colombia²⁰³.

La literatura, pone en manifiesto que las mujeres adquieren mayor compromiso en las organizaciones armadas, ven en los grupos armados una opción de vida. Sin embargo, es importante mencionar que la guerra ha estado enmarcada en relaciones de poder y de desigualdad entre hombres y mujeres. Las mujeres al

²⁰³ ESGUERRA, Leonor; CLAUX, Inés. La búsqueda. Del convento a la revolución armada: Testimonio de Leonor Esguerra. Citado por BARRERA, Andrea. Reflexiones a propósito de los relatos de tres mujeres excombatientes: apuntes sobre sus trayectorias de vida y sus nociones de paz En: Revista Ciencia Política. Julio, 2014, vol. 9, n°. 18, p. 181-212.

ingresar a la lucha armada, dejan a un lado su feminidad. Deben adquirir las características que identifican a los hombres, como la fortaleza y la rudeza, es por ello por lo que se sigue perpetuando las relaciones desiguales de género. De acuerdo, a los estudios presentados en razón al género dentro del conflicto armado, se evidencia que tanto hombres como mujeres siguen manteniendo y reproduciendo los estereotipos de género.

En las relaciones establecidas en contextos de conflicto armado tienden a reproducirse y a exacerbarse los patrones tradicionales de género. Estos sustentan características, roles, estatus y distribuciones desiguales de poder entre hombres y mujeres. Las concepciones acerca de los géneros y de su situación en el ordenamiento social, que circulan en los procesos de socialización (prácticas, interacciones y discursos), sirven de base para la construcción de las identidades. Estas, en situación de conflicto, son impactadas por la violencia que satura las relaciones entre hombres y mujeres y que se concibe como problema y como solución en la dinámica del conflicto armado²⁰⁴.

De acuerdo con el relato de Lucía, se puede observar que la violencia ejercida por su pareja, acompañada por el consumo de alcohol fue un golpe fuerte en la experiencia de vida de la participante. Los golpes que él le propinó la marcaron, ya que, cuando su pareja tomaba ponía en peligro la vida de ella y de su hijo. Lucía vivió durante años angustiada porque cualquier equivocación por parte de su pareja, significaba la muerte de su hijo.

“cosa que yo haya sufrido y yo haya llorado, culpa de mi ex por las jarteras de él, los golpes y esas cosas” (...) mi ex tenía un problema ¡qué hombre de jarto! Y nos metíamos unas embarcadas por él, o sea, yo sufría más por las jarteras de él que por cualquier otra cosa, yo sufría mucho con las jarteras de él (...) mi ex era violento, entonces a veces... o sea, la jartera de él... en sano juicio era una persona que era una belleza pero con la jartera no se lo aguantaban como dicen ni la madre él... no, jarto es otro cuento. (...) él tomaba mucho, mire si al caso yo sufrí, yo sufrí por él porque a él tomar si a él lo castigaban, me castigaban a mi entonces mis momentos de angustia, mis momentos de dolor,

²⁰⁴ CIFUENTES. Op. Cit., p. 143.

porque por ejemplo yo tuve el niño por andar jartando no estaba pendiente del embarazo²⁰⁵.

Cuando la participante dice, “si a él lo castigaban, me castigaban a mí”, habla sobre cómo una conducta errada por parte de su pareja puede hacer que le quiten a su hijo y que a ella la maten. Después de tener a su hijo, Lucía tuvo que cuidar de su hijo, de su pareja y de ella, para que no sucediera esto, pero a medida que pasaba el tiempo y el niño iba creciendo, los golpes aumentaron.

La historia de Lucía gira entorno a la violencia que fue víctima, por un lado, se encuentra su familia y luego su pareja, con ello no se quiere decir que se justifica los actos de Lucía dentro del grupo armado, sino, que hay una historia detrás de cada ser humano que engrosa las filas de las organizaciones guerrilleras y paramilitares.

Por su parte, Juan y Tomás no pasaron por eventos de violencia intrafamiliar, pero si vivieron violencia estructural y directa, es como un ciclo interminable de violencia.

6.4. MÁQUINAS DE GUERRA

Figura 6. Representación categoría de análisis “Maquinas de guerra”

²⁰⁵ TVES001

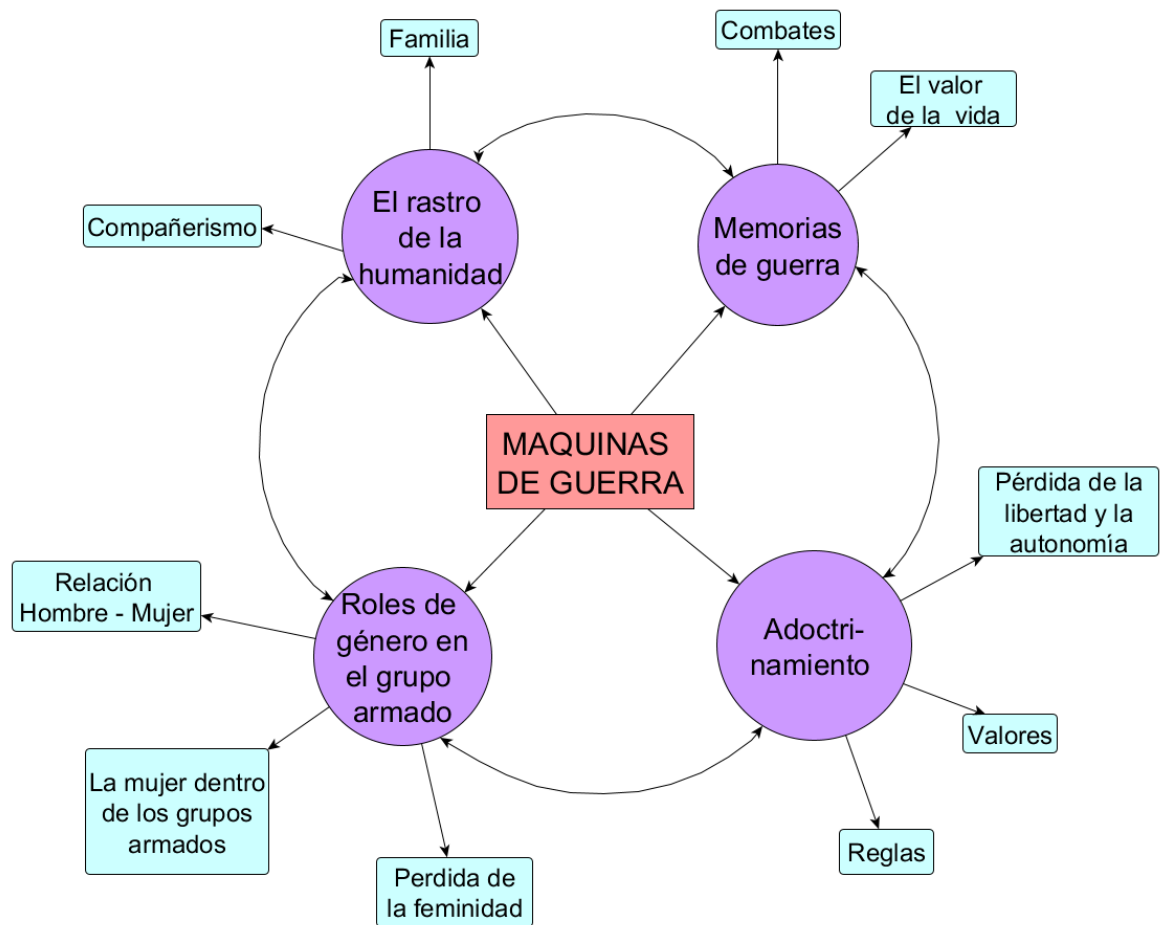

Fuente: Autora, 2018.

Graficado con YEd - Graph Edictor

Esta categoría enmarca las principales vivencias dentro del GAOML de las tres personas. A medida que pasa el tiempo dentro de las filas de los grupos, las personas empiezan a dejar atrás parte de lo que eran antes. En este apartado se observa cómo Luía, Juan y Tomás pierden parte de su humanidad, la guerra como se ha mencionado deshumaniza a las personas, debido al ejercicio sistemático de

la violencia que se presenta en las organizaciones guerrilleras y paramilitares en Colombia, pero también se verá cómo a pesar de las diferentes formas de violencia que se presentan allí, las personas logran reencontrar su humanidad. Esta categoría presenta los adoctrinamientos por el que deben pasar las personas, las memorias de guerra, el rastro de humanidad y los roles de género que se establecen en el grupo armado, ésta última subcategoría emergió a medida que se recolectaba la información.

6.4.1. Adoctrinamiento

En la búsqueda de la literatura sobre por qué se deshumaniza al ser humano en la guerra no se cuenta con información en el tema, pero si hay investigaciones sobre las dinámicas de la guerra en organizaciones como el ejército. Lo anterior, para decir que estas investigaciones pueden servir para explicar el fenómeno de la guerra y las dinámicas de los grupos al margen de la ley.

La doctrina comprende las ideas centrales, la filosofía común sobre cómo concebir la guerra, sobre cómo luchar para obtener la victoria; son los principios fundamentales en función de los cuales las fuerzas militares desarrollan sus acciones (...)

De hecho, los militares se forman, se preparan y organizan, de manera constante, para la guerra y han acumulado, como ninguna otra organización, institución o agente de la sociedad, experiencia y conocimiento en torno a la organización de la violencia²⁰⁶.

Con lo anterior, se quiere decir que el adoctrinamiento no es específico de algunos grupos armados, la manera de concebir la guerra y de que las personas participen en ella. Resulta siendo un ejercicio de influencia tanto de grupos armados legales

²⁰⁶ BENEDICTO, Rubén. Guerra, Psicología social y Derechos Humanos: procesos de gubernamentalidad y Estado de Excepción en torno al "15M", Catalunya 2011-2012. Tesis doctoral Psicología Social. Barcelona.: Universidad Autónoma de Barcelona. Facultad de Psicología, 2015. 1-366 p.

como ilegales. El uso de la violencia no es un acto esencialmente de los GAOML, la diferencia entre ellos radica, en si están al servicio del pueblo o no.

Los relatos acerca de la experiencia de las personas en los primeros días en el grupo armado hablan de algunos aprendizajes, diferentes para cada grupo armado, y con incidencia en las vidas de las personas. La guerrilla de las FARC tiene instrucciones y reglamentos para todo:

La disciplina proletario-militar para quienes se han agrupado en la lucha armada contra el régimen oligárquico y la dominación imperialista yanqui, por un gobierno patriótico de liberación nacional, es una necesidad y por lo tanto es consciente, firme y seria. Es una disciplina militar de nuevo tipo, que nada tiene que ver con los métodos brutales y discriminatorios que se aplican en los cuarteles del ejército burgués. La observancia y cumplimiento de la disciplina proletario-militar, es un honor para todo combatiente de las FARC-EP²⁰⁷.

Este apartado es el artículo primero del régimen interno de las FARC – EP cuando se constituían como organización guerrillera. Este reglamento es socializado e interiorizado por los miembros del grupo, es una forma de adoctrinar a las personas, en disciplina, combate, estrategia. También es una forma de control hacia ellos, ya que, al estar instruidos e interiorizar cada uno de los reglamentos y normas del grupo, las personas pierden autonomía, su capacidad de decisión queda relegada.

“la instrucción básica de la guerrilla era primero pues aprender a hacer caso, o sea, a cumplir órdenes, entonces era el reglamento del régimen disciplinario y aprender lo del orden cerrado y el orden abierto; dos aprender el manejo del arma y la utilización el arma ¿no? Pues para el combate o para las operaciones;

²⁰⁷ CONFERENCIA NACIONAL DE GUERRILLEROS. Reglamento de Régimen Disciplinario de las Fuerzas Armadas Revolucionarias de Colombia - Ejército del Pueblo - (FARC-EP) [en línea]. [Tolima, Colombia]: 1964 [citado 26 julio,. 2018]. Disponible en Internet: <https://www.farc-ep.co/octava-conferencia/reglamento-de-regimen-disciplinario-farc-ep.html>

y tres eh pues generar cierta habilidad y cierta destreza para el desarrollo de acciones. Eso es como el curso básico de un guerrillero ¿no?” (Juan).

En la guerrilla, especialmente las FARC tienen un cumulo de normativas. Existen reglas para todas y cada una de las acciones del combatiente, desde sus relaciones interpersonales hasta los permisos para visitar a su familia, tiene un código interno, himno y disposiciones para el castigo por faltas leves y graves. Lo primero que hacen es aprender todas y cada una de las reglas del código.

E: Tienen como bastantes reglas

AC: Sí muchísimas, uno cuando sale de allá se las sabe todas, ya se me olvidaron menos mal. Eh dentro de las cosas malas también hay cosas buenas que le enseñan a uno a ser una persona como muy disciplinada en las cosas de uno ¿sí? A ser una persona ordenada, pues a tener valores también, fuera de cosa malas que hay, le enseñan a uno a tener valores como personas”²⁰⁸

Algunos autores enfatizan en cómo los GAOML funcionan como una institución socializadora para las personas que se unen a ellos. Al igual que una familia, existen reglas, dinámicas, responsabilidades, castigos, etc. Con lo anterior, no se quiere decir que los grupos armados se constituyan como familia, sino, que tiende a funcionar como una. Rueda²⁰⁹ señala que hay dos tipos de socialización: una primaria, en donde la familia enseña a los sujetos valores, creencias, imaginarios, principios, entre otras; y la socialización secundaria en donde los individuos siguen su proceso por medio de otras instituciones diferentes a la familia. Los grupos al margen de la ley funcionan como una institución socializadora secundaria.

²⁰⁸ TVES002

²⁰⁹ RUEDA. Op. Cit., p. 29.

La socialización es medida a través de relaciones sociales e instituciones, que inscriben al individuo en un orden social. De esta manera, un grupo armado ilegal es un espacio de socialización secundaria para quienes hacen parte de él, puesto que quiérase o no, las prácticas, la disciplina, las habilidades, los valores, las representaciones, las formas violentas adquiridas durante su paso por el grupo hacen ahora parte de él y no se puede desaprender de la noche a la mañana y tal vez no se logren desaprender, pero por lo menos si ocultar, apaciguar, contener²¹⁰.

Es en los GAOML donde las personas siguen su proceso de socialización, interiorizan normas, valores y dinámicas de guerra. Para los grupos paramilitares no hay existencia de un reglamento exhaustivo, ni de una estructura organizada como en las FARC, pero si existen varias reglas para los militantes sobre las estrategias de guerra, *“mire ellos preferían una pelea con cualquier otro, menos con los Buitrago porque a nosotros no nos dejaban rendir a nosotros nos decían que éramos máquinas de guerra, o sea, peleábamos y peleábamos”*²¹¹. Como ya se ha mencionado, lo primero que debían hacer las personas al entrar a las AUC, es el curso, el cual dura seis meses, en él las personas deben pasar una serie de obstáculos. El enteramiento al que eran sometidos consistía en la desvalorización del ser humano: no se podían enfermar, ni quejar, llorar, sentir, etc. Al ser “máquinas de guerra” no podían demostrar su humanidad. Y a su vez este proceso de entrenamiento consistía en desvalorizar al enemigo

“La pelada se quejaba mucho, lloraba mucho y de todo eso la acumularon hasta que la mataron, usted allá no puede quejarse, en el curso murieron como treinta personas, los que no servían, los que iban infiltrados” (...)

“Una compañera lloraba mucho, se quejaba mucho y la terminaron matando” (...)

²¹⁰ RUEDA. Op. Cit., p. 29.

²¹¹ TVES001

“Yo me enfermé y ellos me ayudaron, me aislaron; incluso si la mayoría no se recupera rápido lo matan, a mí no”²¹².

El adoctrinamiento para cada grupo era diferente, pero en los dos se observa que poco a poco la vida en la guerra pierde valor, independientemente si decidieron irse por ideales, venganza, dinero, amor o violencia intrafamiliar, el ejercicio de la violencia en los grupos armados hace que se cosifiquen a las personas.

6.4.2. Relatos de guerra

En las historias sobre el combate se evidenció, que poco a poco las personas van dejando a un lado su esencia, porque la vida deja de tener valor, la muerte y el asesinato son acciones del día a día, la violencia que acompaña los combates hace que se vuelva normal ver los hechos cometidos a diario.

“La china se cayó, se mete el comandante y la saca del río y la coloca a un lado y ella dijo –prefiero que me maten pero no les paso- ella que dice así y le meten cinco tiros y yo pensé que después de eso la sacaban al médico ¿hasta dónde va la ingenuidad? Cuando yo me acuerdo que ahí sí pasé la manila rápido y me caí pero yo no pedí auxilio” (...)

Éramos cinco y habían otras, habían como doce; en la camioneta que yo estaba habíamos cuatro, tres murieron. Quedé yo sola. Una la mataron al lado mío y después me obligaron a picar, por no pasar la pista, ella no pasó la pista y ella llegó y gritó, habían dado la orden de matar a una de las tres; eran las dos boyacas y yo, que si no pasábamos la pista²¹³.

²¹² TVES001

²¹³ TVES001

La infravaloración del ser humano en los grupos armados es una constante entre estas organizaciones. Sin embargo, en los grupos paramilitares de Colombia se observa que es mayor la ocurrencia de hechos violentos, cada grupo armado tuvo un repertorio de violencia, como se ha mencionado. De la misma forma, implementaron dentro de sus filas un repertorio de violencia entre ellos mismos.

“Yo dije en ese momento me van a matar porque me lleva pal monte. Yo que me iba a imaginar que llamaron a todas las mujeres, nos iban a matar a todas. Cuando pasé me acercan el machete y me dicen píquela. Entonces en ese momento, no es por ser odioso ni por ser mala, pero uno dice: “gracias a Dios era para esto y no era para que me mataran” ya que igual ella ya está muerta salvemos el pellejo y nos pusieron, esa fue la primera vez que nos hicieron picar a un muerto.”²¹⁴

Para los grupos guerrilleros, el incumplimiento de las normas de la organización era una falta a su estricto reglamento; pero en eso consistía su preparación como guerrillero, en el cumplimiento de las órdenes, alejando cualquier indicio de autonomía

En la escuela de combatientes, se pone a disposición de los y las nuevas integrantes un importante capital simbólico y físico que impone juicios y acciones, buscando borrar cualquier tipo de esquemas de percepción y disposición anterior con el que provengan. Se trata de un adoctrinamiento en el que el entrenamiento militar moldea los cuerpos para hacerlos resistentes a la vida armada, buscando aumentar sus capacidades físicas para superar los límites propios²¹⁵.

Los combates, el entrenamiento y la violencia es una mirada hacia cómo son las vivencias de las personas que hacen parte de los GAOML, y de entender cómo se estructuran las dinámicas dentro del grupo, aclarando que son particulares tanto

²¹⁴ TVES001

²¹⁵ NIÑO, Nohora. La experiencia de jóvenes mujeres como combatientes de la guerrilla de las FARC y del ELN. En: Desidades: revista electrónica de divulgación científica en el área de la infancia y juventud, junio, 2016. vol. 4, n°. 11, p. 32-41.

para el individuo, como para los grupos a los cuales pertenece. Las FARC implementó una estructura de hacer caso a la norma, cueste lo cueste, así sea pasar por encima de la vida.

“Entonces dijo uno, -no, yo la mato, que no sé qué-, íbamos con un civil también que iba manejando una moto, entonces la china dijo –mátenme yo sé que ustedes me van a matar-. Así decidido y lloraba y ya la estaba decidida que se iba a morir, dijo otro -yo me voy a hacer el hueco- y se fue por allá a hacer el hueco para botarla por ahí. Entonces quedaron ahí, yo dije –no, yo no lo hago- me alejé. Dijo otro chino –ustedes si son miedosos- entonces sacó la pistola y poom le metió tres tiros a la china- y no la mató de una vez, la china quedó viva, yo me vine y la miraba ¡jum, Dios mío! Pues ¡Que más! acabarla de joder. Ahí llego lo más duro, porque tocaba rajar la china para enterrarla, para que no se explote, no, yo tampoco eso lo hago. El chino que estaba haciendo el hueco dijo –venga para acá- la botó allá, sacó una peinilla, la abrió” (...)

“De regreso a un compañero le hizo daño la cerveza y se puso a echar plomo al aire, a disparar el fusil, de una vez la llevé yo por todo, yo asumí toda la responsabilidad sin querer, porque yo era el encargado de ellos. El chino se iba a matar, iba a disparar una, iba a estallar una granada, no...”

“Si, el del hueco y el que la rajó, eso gritaba –yo la rajé, yo la rajé y la enterré- Yo dije –hasta aquí fue que llegué yo- y no, pasé eso. Me sancionaron durísimo”²¹⁶.

Los relatos de guerra, son historias contadas por los participantes y características de los grupos armados ilegales, en donde se evidenció la pérdida de la capacidad de sentir y decidir de las personas, son eventos que dejan huella en las personas, pero que evidencian que la guerra acaba con lo humano del ser.

²¹⁶ TVES002

6.4.3. El rastro de humanidad

Esta sección recopila las vivencias de las personas dentro del grupo armado y cómo a pesar que en el trabajo se habla sobre la deshumanización del combatiente dentro del conflicto armado, hay ciertos indicios que evidencian que hay un ser humano detrás que siente. En este apartado se quiere resaltar las historias que contaron los participantes, con relación, a los momentos donde encontraban en el otro un amigo y su familia.

Esto lleva a pensar, que existe una constante lucha interna en las personas que son parte de los conflictos armados como combatientes. Al entrar a los GAOML se encuentran con una realidad donde el ejercicio de la violencia es “normalizado”; y su propia realidad, en donde deja de ser hijo, esposo, padre, madre, etc, para convertirse en militante. Las personas intentan llevar una vida entre el combate y el adoctrinamiento y su desarrollo como persona. Es decir, el rastro de humanidad se refiere, a las acciones de las personas que pertenecieron a un grupo armado que rompen con lo que caracteriza a un combatiente, como el compañerismo, ver el otro como familia, la ayuda mutua, entre otros. Se quiere recalcar especialmente, la experiencia de Lucía al momento de ser madre y la reacción de sus compañeros.

Me abrazó y todo el mundo contento, todo el mundo feliz, toda la contra guerrilla esperaba que naciera, unos lo alzaban otro ya le tenían apodos, otros ya se imaginaban miles de cosas. Ellos se imaginaban arrullándolo, alzándolo, enseñándole mañas ya le colocaban apodos, le tenían apodos, no de todo (...) Aquí estamos para que tengamos familia, me dijo²¹⁷.

Cuando Lucía da la noticia que quiere ser madre, el comandante del grupo le dice que ahí se está para tener familia, este pensamiento del comandante, resulta contradictorio, ya que, durante gran parte de la vida en las AUC, Lucía presencié un

²¹⁷ TVES001

sinnúmero de actos violentos. Por otra parte, sus compañeros o “lancitas” como se decían, estaban atentos y mostraban felicidad por la llegada del bebé.

Cuando él no estaba le decía a los muchachos -cuídenla no me la vayan a dejar matar y no me la vayan a dejar dormir sola tampoco- por eso yo digo que a pesar de todo di con gente pues buena (...)

Él por ejemplo era unos de los que estaba pendiente porque a mí me daban medicamentos, cuando yo estuve embarazada me daban medicamentos, esas pastas de ácido; me enferme con anemia. Ese niño vivía pendiente las 24 horas sin que le ordenaran, todo el tiempo vivía pendientes, todo el tiempo decía - lancita son las 7 de la noche la pasta; 8 de la mañana su pasta (...)

Los escotas del patrón me mandaban muchas galguerías, ellos me mandaban a mí hasta a veces medio bulto de galguerías, ellos me mandaban harto, y yo a veces... le daba a todas las escuadras²¹⁸.

En consideración con lo anterior, los cuidados que tenían los compañeros de Lucía evidencian que las personas reflejan una capacidad para sentir y hacer otra actividad que no sea combatir. La participante rompe con el rol establecido como combatiente y como mujer, como señala Esguerra en su texto, las mujeres militantes y madres rompen con el estereotipo sobre lo que se considera como mujer dentro y fuera del grupo.

Del mismo modo, se evidencia que esta subcategoría sobre el compañerismo y los lazos que se llegan a construir con los compañeros, evidencian que aunque en su diario vivir las personas se encuentren involucrados en los combates y porten un arma puede ser “gente buena”. Este pensamiento de la participante podría asociarse con lo que Hannah Arendt define como banalidad del mal.

Desde este enfoque, Arendt explica la “banalidad del mal” a partir de la falta de pensamiento. En la semántica arentiana el pensamiento corresponde a la actividad

²¹⁸ TVES001

espiritual de la autorreflexión y la autora judía enfoca este sentido del pensamiento al ámbito ético-político por su función preventiva. Arendt no considera que el pensamiento garantice actuar bien, ni siquiera considera que nos pueda garantizar alguna definición universal del bien y del mal, ni la máxima altura de algún otro ideal, sea la verdad absoluta, la felicidad perfecta, el bien público, la paz perpetua o cualquier otro; más bien supone que por falta de pensamiento el hombre puede caer en la estupidez, que puede ser tanto o más peligrosa que el sadismo declarado. No hace falta que ejemplifique las terribles consecuencias contemporáneas de conceptos fanáticos y/o fundamentalistas del bien, o la vaguedad soez de “libertad duradera”, “justicia infinita”²¹⁹.

La guerra y el ejercicio de la violencia hace que las personas tiendan a normalizar los actos violentos, y su actuar es producto del cumplimiento de las órdenes. Conforme como Arendt lo explica, las personas dentro de los grupos armados se adentran a las dinámicas de este.

6.4.4. Roles de género en el grupo armado

Como ya se ha mencionado a lo largo del trabajo, dentro de los grupos armados se instauran roles de género, características asociadas a hombres y mujeres; los primero como fuertes, temerarios, cuidadores y guerreros; las segundas, como fieles, amorosas, amables y vulnerables, dichos roles se intensifican con el ejercicio de la violencia en el marco de un conflicto armado, “el contexto de conflicto armado acentúa las diferencias y las inequidades de género que tradicionalmente han caracterizado los ámbitos económicos, políticos y culturales”²²⁰. En este apartado, se visibiliza cómo se instauran los roles de género desde las perspectivas de los participantes, asimismo, se observa cómo se desenvuelven las mujeres dentro del grupo armado, las relaciones entre hombre y mujeres y la pérdida de la feminidad.

En las AUC Lucía habla sobre “ganarse el respeto” de sus compañeros, ¿cómo se lograba? La participante menciona que las mujeres eran respetadas si no mantenían

²¹⁹ CANO, Sissi. Sentido arendtiano de la “banalidad del mal”. En: Horizonte, Belo Horizonte, septiembre, 2004, vol. 3, nº. 5, p. 101-130.

²²⁰ CIFUENTES, María. La investigación sobre género y conflicto armado. En: ELEUTHERA, diciembre, 2009. vol. 3, p. 127-164.

relaciones sexuales con los hombres del grupo, el respeto estaba mediado por los favores que las mujeres podían recibir en razón a un intercambio sexual.

Nunca vi que alguien forzara, al contrario, vi las chinitas muy loquitas, muy, muy, demasiado locas, o sea, llegaron allá y yo no sé si en la calle eran así, pero lo cierto es que... y les iba mal, porque resulta que la que empezaba a dárselos a los auxiliares, al otro día usted las veía volteando, usted ya sabía por qué era que estaban volteando (...)

¿Por qué voltean tanto fulana? porque es que la que se meta con uno toca voltearla para que no crea que se está metiendo con uno para obtener beneficios- ¿si ve? les iba peor.²²¹

Las mujeres eran valoradas por su castidad o su tenacidad al realizar labores propias de los hombres, debían ganarse su puesto dentro del grupo, ya que, en los roles socialmente establecidos no se veía a las mujeres como igual, como lo querían hacer parecer, sino, como alguien inferior que debía adquirir las capacidades de sus compañeros para ser aceptadas, algo que resalta Vásquez en su libro “sucedió que, tanto para nosotras como para ellos, muchas de las situaciones de inequidad estaban naturalizadas por la cultura, no resultaban visibles, y por lo tanto ni las sentíamos ni las reivindicábamos”²²².

Era normal tener que ganarse el puesto en los grupos, no solo tenían que renunciar a su feminidad para adquirir las características asociadas al género masculino, sino, que eran poco valoradas, como lo ha recalcado Vásquez²²³ eran las compañeras de guerra, pero no eran vistas como compañeras de vida.

²²¹ TVES001

²²² VÁSQUEZ. Op. Cit., p. 438.

²²³ *Ibíd.*, p. 439.

El respeto se lo ganaba uno y cómo se lo ganaba, no haciendo, no hablando con uno y otro y haciendo lo que le toca, si usted se mete en algo hágase responsable de sus actos, usted no tiene por qué ir a cuadrarse a fulano, para que fulano sea el que de pronto le cargue la leña, no hágase cargo de sus cosas, porque si no quiere sufrir peor, hágase cargo porque resulta que los que están con uno comiendo miércoles son chinos como uno y ellos también sufren²²⁴.

Cabe resaltar que la participante, tenía posturas poco solidarias con las mujeres y defensora de los hombres, pero este relato pone en manifiesto cómo se construyen las relaciones entre hombre y mujeres. No existe una igualdad de género en los grupos armados, sino una unificación del género masculino, más aún cuando las estructuras de la sociedad siguen perpetuando los estereotipos de género.

Mi querida, ya los auxiliares por lo que yo no me había metido con ellos a tener intimidad, no nada de esas cosas, a mí me querían ya por ejemplo yo me enfermé y ellos me ayudaron (...)

No me metía con nadie, ellas se la pasaban metiéndose con los auxiliares para que ellos les dieran leche, milo, cosas así y yo no, yo me la pasaba por allá abajo en los palos con los chinos; yo no me quejaba si me decían tírese, con gusto me tiraba, hacia todo como me lo pedían, nunca renegaba, nunca decía nada²²⁵.

La participante, pone en manifiesto que las mujeres debían introducirse en las dinámicas heteronormativas que se manejan en los grupos armados, no hay una distinción entre hombre y mujeres, Esta “igualación” lleva a que las mujeres deban “esconder” lo “femenino” que no es funcional a la guerra²²⁶. Con este ejercicio de

²²⁴ TVES001

²²⁵ TVES001

²²⁶ ESGUERRA. Op. Cit., p. 31.

esconder su feminidad, las mujeres lograban conseguir el respeto de sus compañeros para así ser aceptadas dentro de los grupos armados.

Por su parte, Juan y Tomás no percibieron que hubiera una distinción entre hombre y mujeres puesto consideraban que había igualdad y tampoco hicieron alusión al tema, sin embargo, es difícil notarlo para ellos, ya que, lo que hace el conflicto armado es intensificar el ideal de la masculinidad. “Para ellas hay una ruptura que está ausente en el ámbito masculino, pues para los hombres la vinculación al grupo representa la posibilidad (no está exenta de conflictos) de acercarse al ideal normativo de la masculinidad hegemónica”²²⁷.

CAPÍTULO VII

7. CONCLUSIONES Y REFLEXIONES FINALES

En el presente apartado, se exponen las principales conclusiones del trabajo investigativo realizado con los tres participantes. Cabe señalar, que investigar a personas que pertenecieron a un grupo armado ilegal es un desafío para la

²²⁷ *Ibíd.*, p. 31.

profesión es todas sus dimensiones. Principalmente, las conclusiones estarán enfocadas en el método, el trabajo con la población, la incursión del Trabajo Social en investigación e intervención con excombatientes.

El ejercicio de violencia que ha traído consigo en conflicto armado interno en Colombia, no solo deshumaniza a los actores armados, también ha deshumanizado a la sociedad colombiana, esto quiere decir, que la violencia en el país ha trasgredido las estructuras de la sociedad y ha generado que se normalice los actos violentos que se presentan en la cotidianidad.

La presente investigación puede servir de base para las futuras investigaciones sobre el tema, sería importante que el grupo de investigación PROMETEO, siga llevando a cabo estudios con población desmovilizada, ya que, no solo visibiliza sino humaniza al individuo, de igual forma, se podría llegar a una comprensión global del conflicto armado y sus consecuencias en la vida de los actores, y de esta forma poder trabajar en investigación e intervención profesional desde la profesión propiamente dicha.

Es importante resaltar que las historias de los excombatientes evidencian el daño que ha propiciado el ejercicio de la violencia en el país, la cual deshumaniza a las personas que pertenecieron a un grupo armado ilegal, tanto dentro como fuera del grupo armado. Esto se observa en los diferentes procesos de DDR desarrollados por los excombatientes, ya que, sienten miedo y rechazo por parte de la sociedad, y este temor se debe en gran medida a la falencia de los procesos. Especialmente, en la reintegración, la cual ha hecho que los sujetos se conviertan en una cifra más, e intentando que las personas deban adaptarse al medio, ocultando lo que un día fueron. La ARN ha olvidado que la guerra deshumaniza, y es importante que las instituciones ayuden a reencontrar esa humanidad que el conflicto le ha quitado.

Se hace necesario realzar que los investigadores sociales que quieran trabajar con población excombatiente, tengan en cuenta que las personas deben estar preparadas para hablar. En este sentido, se pudo observar que los participantes tuvieron inconvenientes a la hora de contar su historia. Lo anterior se debe a que no han hecho consciente su historia o no están preparados para que otros lo escuchen. De esta manera, el ejercicio investigativo no sólo se trata de que las personas participen, sino, de participar para hablar sobre uno de los momentos más importante, difíciles y traumáticos de sus vidas. Esto significa para ellos, abrir su pasado y este ejercicio es complejo para la población debido a sus problemas de comunicación y confianza.

El trabajo con Juan, Lucía y Tomás fue complejo para la investigadora debido a las diversas narraciones de los participantes. Es esencial, tener una preparación teórica y conceptual antes de investigar previa, ya que, a nivel personal no es fácil aceptar las acciones perpetradas por los actores armados. Con lo anterior, no se quiere decir que se deba justificar o defender dichas acciones, pero si se debe llegar a ser lo suficientemente imparcial para no caer en aceptaciones o reproches.

Las relaciones afectivas que se establecen en los grupos armados pueden deberse en gran medida a los arquetipos. Como se observa en el caso de una de las participantes de la investigación, escogió a su pareja con relación a las características de su padre. Este hecho es de gran importancia porque aun cuando las personas que pertenecieron a un grupo armado ilegal se adentran a las filas con el propósito de salir de su contexto de violencia intrafamiliar o ausencia de familia, llegan a los grupos a entablar las mismas dinámicas de violencia.

Las investigaciones sobre género y conflicto armado, no pueden ser los únicos referentes sobre el estudio de la población, con lo anterior, no se quiere decir que no se siga investigando sobre el tema, sino que es pertinente ampliar el espectro sobre las diferentes formas de empezar a comprender el fenómeno y a trabajar con

la población. Del mismo modo, para los participantes es importante contar su historia, ser escuchados para así poder visibilizar su vida no para justificarse sino para que la gente comprenda que la vida de una persona que perteneció a un grupo armado ilegal no está entrelazada únicamente con sus vivencias allí, sino, también exponer las circunstancias que lo llevaron a tomar la decisión de pertenecer a un GAOML, y entender que hay una vida detrás de este suceso y después de éste.

Los procesos de Desarme Desmovilización y Reintegración han tenido importancia para las personas desmovilizadas y es el único mecanismo que tienen los Estados que han estado inmersos en un conflicto armado, y que han optado por un proceso de resolución por vías pacíficas a un conflicto armado, para la integración a la sociedad de la población que perteneció a un GAOML y que han dejado las armas. Sin embargo, se ha observado que como todo proceso necesita mejoras, debido a que, no es un proceso que humaniza y ha condenado al ostracismo a la población, como se ha visibilizado alrededor del trabajo.

Por otro lado, uno de los hallazgos del trabajo estriba en la deshumanización del conflicto armado y de los procesos de DDR; pero los documentos hallados sobre dicho planteamiento, estaban ligados al reconocimiento del estado de beligerancia para que el DIH pudiera actuar por medio de las instituciones con el fin proteger los derechos fundamentales de los combatientes y la población civil en el marco del conflicto armado. Ahora bien ¿cómo se humanizó a las personas antes de que el Estado colombiano reconociera la situación de conflicto, y más cuando en la guerra no sólo participaban organizaciones guerrilleras sino también paramilitares? En este sentido, no hay documentos diferentes a estos que aborden el tema en cuestión.

No hay una fórmula para trabajar con personas que pertenecieron un grupo armado ilegal. Por ello, la importancia de empezar a investigar sobre esta población, principalmente, en el marco de un proceso de DDR, ya que, llegan a una realidad

diferente; pero es la labor de los investigadores sociales empezar a abordar teórica y conceptualmente los procesos que deben realizar las personas desmovilizadas.

Las anteriores conclusiones se relacionan a la población con la que se desarrolló la investigación. Ahora se exponen las conclusiones con respecto al método biográfico. En este caso, para la recolección de información, es necesario que el investigador esté preparado para escuchar las entrevistas más de dos veces, ya que, la transcripción amerita atención, paciencia y de ser posible contar con los programas de transcripción pertinentes para que el trabajo no se prolongue. En este mismo sentido, aunque la duración de las entrevistas no fue más de dos horas, se pudo recaudar información vital para la investigación con ayuda de la guía que se realizó, la importancia de este instrumento es fundamental para que la investigador (a) sepa qué se preguntará y no caer en una conversación poco fructífera.

La investigación cualitativa, ha permitido hacer un acercamiento a las problemáticas sociales para comprender los fenómenos por medio de los sujetos, esto ha incidido positivamente en las labores de los investigadores sociales. No obstante, el enfoque biográfico, ha sido poco utilizado por Trabajadores Sociales en sus investigaciones. Cabe señalar, que el enfoque nace desde el paradigma positivista, pero varios teóricos trascienden este pensamiento para vincularlo a la investigación cualitativa y de esta forma obtener relatos para identificar los principales momentos de cambio en las personas, con el propósito de profundizar en el fenómeno estudiado desde la perspectiva propia del individuo, en este caso, cómo vivió y sintió el conflicto armado interno los actores armados.

Los estudios sobre el método, están relacionados con disciplinas como la sociología y la historia; pero resulta conveniente trabajar con este enfoque desde el Trabajo Social, para nutrir al método y a la profesión, los hallazgos producidos con el enfoque biográfico han sido novedosos, no sólo por los relatos sino por la forma en que el método orientó la investigación. En este sentido, se observa que el método

humanizó a los participantes. A medida que transcurre la investigación, se evidencia que los participantes al relatar sus historias estaban reencontrando su humanidad. Este ejercicio de diálogo permite conocer al ser humano no sólo como combatiente, sino como padre, madre, hijo, hermano, etc.

La información recolectada por la investigadora no estaba enfocada a la saturación de categorías sino a la reconstrucción de la trayectoria de vida de las personas que pertenecieron a un grupo armado ilegal, como lo señala el enfoque biográfico. Siendo la recolección de los datos compleja, debido al tiempo, disponibilidad de los participantes y la sensible información que se manejó, se pudo observar que las vivencias de la niñez o la adultez de los sujetos constantemente traían a colación su vida dentro del grupo armado. Por ende, este punto de inflexión de los participantes fue mencionado en mayor medida en el trabajo, debido a que fue un cambio significativo en la vida de las personas y es la razón que permite la presente investigación

Una de las grandes dificultades para desarrollar el trabajo fue encontrar literatura sobre el tema, debido a que, desde el Trabajo Social son pocas las investigaciones sobre población excombatiente o están enfocadas principalmente en el género y el conflicto armado. Es poca la literatura de investigación social sobre personas que han dejado las armas y que no estuviera vinculada al género. Del mismo modo, son escasos los documentos en intervención profesional de Trabajo Social con la población desmovilizada, lo anterior se evidencia, en la práctica desarrollada en la ARN por dos estudiantes, siendo la primera vez desde la escuela de Trabajo Social de la Universidad Industrial de Santander en intervenir con personas en proceso de reintegración y reportándose los primeros procesos de reintegración en el año 2003.

El presente trabajo ha hecho poca mención del rol del Trabajo Social como investigador y como profesional de intervención, porque la literatura frente al tema es nula, no hay una visión teórica sobre el trabajo con la población desmovilizada y

fue necesario estudiar la población desde otras disciplinas para sí poder desarrollar la investigación. De acuerdo a lo anterior, el trabajo con población excombatiente es un desafío teórico, conceptual, epistemológico, ético y metodológico para el Trabajo Social como se evidencia en la investigación. En este sentido, es necesario incidir en procesos investigativos para la construcción de conocimiento con población excombatiente.

Las investigaciones en Trabajo Social se han dirigido a las víctimas del conflicto armado, visibilizarlas y darles la importancia que amerita el estudio de una parte fundamental y prioritaria para la profesión. Sin embargo, existe otra parte del mismo conflicto armado y es deber del Trabajador Social incidir en procesos investigativos y de intervención con los victimarios. Lo anterior, no significa la invisibilización de las víctimas, sino, intentar comprender por medio de los excombatientes la guerra colombiana que tanto ha afectado a la sociedad y de esta manera apostarle a una construcción integral de la paz.

BIBLIOGRAFÍA

AGENCIA COLOMBIANA PARA LA REINTEGRACIÓN. La reintegración en cifras [en línea]. Bogotá, Colombia, 2018 [citado 18 Julio de 2018]. Disponible en internet: <http://www.reincorporacion.gov.co/es/la-reintegracion/Paginas/cifras.aspx>.

AGENCIA COLOMBIANA PARA LA REINTEGRACIÓN, Acerca de la ACR. [En línea]. 2017. [Citado el 4 de octubre de 2017]. Disponible en: <http://www.reintegracion.gov.co/es/agencia>.

ÁNGEL, Darío. La hermenéutica y los métodos de investigación en ciencias sociales. En: Estudios de filosofía. Diciembre, 2011, n°. 44, p. 9-37.

AMIGO, María. Humanismo para el siglo XXI, propuestas para el Congreso Internacional "Humanismo para el siglo XXI". Bilbao: Universidad de Deusto. 2003, p. 62.

BARRERA, Andrea. Reflexiones a propósito de los relatos de tres mujeres excombatientes: apuntes sobre sus trayectorias de vida y sus nociones de paz En: Revista Ciencia Política. Julio, 2014, vol. 9, n°. 18, p. 181-212.

BARRERA, Andrea, Visiones y experiencias de paz de mujeres y hombres excombatientes en Colombia ¿entre lo individual y lo colectivo? En: Boletín de Antropología. Mayo, 2016, vol. 31, n°. 52, p. 197-220.

BENEDICTO, Rubén. Guerra, Psicología social y Derechos Humanos: procesos de gubernamentalidad y Estado de Excepción en torno al "15M", Catalunya 2011-2012. Tesis doctoral Psicología Social. Barcelona.: Universidad Autónoma de Barcelona. Facultad de Psicología, 2015. 1-366 p.

BLANCO, Mercedes. Trabajo y familia. Entrelazamiento de trayectorias vitales. Revista Estudios Demográficos y Urbanos, diciembre, 2002, n. 51, p. 447-483.

BONILLA, Elssy; RODRÍGUEZ, Penélope. Más allá del dilema de los métodos la investigación en Ciencias Sociales. Bogotá: Grupo Editorial Norma. 2005, p. 89.

CAÑAS, José. De la deshumanización a la rehumanización (El reto de volver a ser persona). En: Revista Pensamiento y Cultura, mayo, 2010, vol. 13, n°. 1, p. 67-79.

CARAMÉS, Albert; FISAS, Vicenç; LUZ, Daniel. Análisis de los programas de desarme, desmovilización y reintegración (DDR) existentes en el mundo durante 2005. En: Agencia Española de Cooperación Internacional (AECI). Febrero, 2006, p. 1-32.

CARPIZO, Jorge. Los Derechos Humanos: Naturaleza, Denominación y Características. En: Revista Mexicana de Derecho Constitucional. Julio, 2011. N°. 25, p. 1-27.

CANO, Sissi. Sentido arendtiano de la "banalidad del mal". En: Horizonte, Belo Horizonte, septiembre, 2004, vol. 3, n°. 5, p. 101-130.

CASIQUE, Eloy; GARCÍA, Marielvis; FAGIOLO, Mario, Fortalecimiento de la comunicación y las relaciones interpersonales en cooperativas del estado Sucre: una experiencia desde el trabajo social. En: Revista Venezolana de Economía Social, diciembre, 2013. vol. 13, n°. 26, p. 42-55.

CENTRO NACIONAL DE MEMORIA HISTÓRICA, GMH. ¡BASTA YA! Colombia: Memorias de guerra y dignidad, Bogotá: Imprenta Nacional, 2013, p. 108.

CIFUENTES, María, La Investigación sobre Género y Conflicto Armado. En: Revista Eleuthera, agosto, 2009. vol. 3, p. 127-164.

COATES, Susan; SCHECHTER Daniel. Preschoolers traumatic stress post-9/11: relational and developmental perspectives. Disaster Psychiatry Issue. Psychiatric Clinics of North America. Citado por QUINTERO, Catalina. Memoria autobiográfica y semántica en el trastorno por estrés postraumático en desmovilizados individuales residentes en el municipio de Medellín. Trabajo de grado Investigación, trabajo para optar por el Título de Magister en Neuropsicología.: Universidad San Buenaventura. Facultad de Psicología, 2011. 1- 75 p.

COFFEY, Amanda; ATKINSON, Paul. Encontrar el sentido a los datos cualitativos, estrategias complementarias de investigación. Antioquía: Universidad de Antioquía, 2003 p. 31-63.

COLOMBIA, CONGRESO DE LA REPÚBLICA. Ley 575. (9, diciembre, 2000). Por medio de la cual se reforma parcialmente la Ley 294 de 1996. Diario Oficial. Bogotá, D.C., 2000. No. 43.889. p. 1-6.

COLOMBIA. CORTE CONSTITUCIONAL. Auto 251. Ley 575. (6, octubre, 2008). Protección de los derechos fundamentales de los niños, niñas y adolescentes desplazados por el conflicto armado, en el marco de la superación del estado de cosas inconstitucional declarado en la sentencia T-025 de 2004, después de la sesión pública de información técnica realizada el 28 de junio de 2007. Sala segunda de revisión. Bogotá, D.C., 2008. 1-256.

COMISIÓN HISTÓRICA DEL CONFLICTO Y SUS VÍCTIMAS, Contribución al entendimiento del conflicto armado en Colombia [en línea]. La Habana, Cuba, 2015 [citado 19 septiembre de 2017]. Disponible en internet: https://www.mesadeconversaciones.com.co/.../Informe%20Comisi_n%20...

COMITÉ INTERNACIONAL DE LA CRUZ ROJA. Los Convenios de Ginebra en la actualidad [en línea], julio de 2009 [citado 2 de diciembre de 2017]. Disponible en internet: <https://www.icrc.org/spa/resources/documents/statement/geneva-conventions-statement-090709.htm>.

COMITÉ INTERNACIONAL DE LA CRUZ ROJA. Servicio de Asesoramiento en Derecho Internacional Humanitario [en línea], julio de 2004 [citado de Agosto de 2018]. Disponible en internet: <https://www.icrc.org/spa/assets/files/other/dih.es.pdf>.

CONFERENCIA NACIONAL DE GUERRILLEROS. Reglamento de Régimen Disciplinario de las Fuerzas Armadas Revolucionarias de Colombia - Ejército del Pueblo - (FARC-EP) [en línea]. [Tolima, Colombia]: 1964 [citado 26 julio, 2018]. Disponible en Internet: <https://www.farc-ep.co/octava-conferencia/reglamento-de-regimen-disciplinario-farc-ep.html>

CORREA, Rosario. La aproximación biográfica como una opción epistemológica, ética y metodológica. En: proposiciones 29. Marzo, 1999. p. 1-9.

DAZA, María; VALENCIA, Olga, Vinculación a grupos armados: un resultado del conflicto armado en Colombia. En: revista diversitas - perspectivas en Psicología. Marzo, 2010. vol. 6, n°. 2, p. 429-439.

ECHANDÍA, Camilo. La Guerra por el Control Estratégico en el Suroccidente Colombiano. En: Revista Sociedad y Economía, octubre, 2004. n°. 7, p. 65-89.

ECHEBURÚA, Enrique. Superar un trauma: el tratamiento de las víctimas de sucesos violentos, citado por ECHEBURÚA, Enrique; HERRÁN, Arantxa. ¿Cuándo el duelo es patológico y cómo hay que tratarlo? En: Análisis y Modificación de Conducta, 2007, vol. 33, n° 147, p. 31-50.

ECHEBURÚA, Enrique; AMOR, Pedro J. La resistencia humana ante los traumas y el duelo. En: W. Astudillo, A. Casado da Rocha, C. Mendinueta (eds.), Alivio de las situaciones difíciles y del sufrimiento en la terminalidad, San Sebastián, SOVPAL, 2005, p. 339-345.

ECHEBURÚA, Enrique; HERRÁN, Arantxa. ¿Cuándo el duelo es patológico y cómo hay que tratarlo? En: Análisis y Modificación de Conducta, 2007. vol. 33, n°. 147, p. 31-50.

ESGUERRA, Juanita. Desarmando las manos y el corazón: Transformaciones en las identidades de género de excombatientes de FARC y AUC en Colombia (2004–2010). Trabajo de grado Ciencia Política. Bogotá.: Pontificia Universidad Javeriana. Facultad de Ciencia Política y Relaciones Internacionales, 2011. 1-118 p.

ESGUERRA, Leonor; CLAUX, Inés. La búsqueda. Del convento a la revolución armada: Testimonio de Leonor Esguerra. Citado por BARRERA, Andrea.

Reflexiones a propósito de los relatos de tres mujeres excombatientes: apuntes sobre sus trayectorias de vida y sus nociones de paz En: Revista Ciencia Política. Julio, 2014, vol. 9, n°. 18, p. 181-212.

FISAS, Vicenç. Introducción al Desarme, Desmovilización y Reintegración (DDR) de excombatientes. En: Quaderns De Construcció De Pau. Noviembre, 2011. n°. 24, p. 1-22.

FISAS, Vicenç. El proceso de paz en Colombia. En: Quaderns de Construcció de Pau. Noviembre, 2010. n°. 17, p. 1-18.

FISAS, Vicenç. Introducción a los procesos de paz. En: Quaderns de Construcció de Pau. Febrero, 2010. n°. 12, p. 1-24.

GALTUNG, Johan. Violencia Cultural. Citado por CALDERÓN, Percy. Teoría de conflictos de Johan Galtung. En: Revista paz y conflictos. Junio, 2009, n°. 2, p. 60-81.

GUANUMEN, Merly. Dinámicas de la guerra, desafíos para la paz. La experiencia de Colombia. En: Revista Ciudad Paz-Ando, junio, 2015. vol. 8, n°. 1, p. 40-61.

GUTIÉRREZ, Alderid, Negociaciones de paz en Colombia, 1982-2009. Un estado del arte. En: Estudios Políticos. Junio, 2012, n°.40, p. 175-200.

HARRIS, Marvin. El sexo es un instinto irresistible; la guerra, no. Citado por JIMÉNEZ, Francisco, Conocer para comprender la violencia: origen, causas y realidad. En: Convergencia Revista de Ciencias Sociales. Abril, 2012. vol. 19, n°. 58, p. 13-52.

ILA, Paula. Elementos para la conceptualización del reclutamiento ilícito, la vinculación y la utilización de niños, niñas y adolescentes en el conflicto armado. En: Revista Foro, diciembre, 2009. n°. 69, p. 47-63.

INSTITUTO DE ALTOS ESTUDIOS EUROPEOS; RED INTERNACIONAL DE UNIVERSIDADES PARA LA PAZ. (1: 2013: Bogotá) Medios de comunicación en Colombia: La responsabilidad en la guerra y el protagonismo en la paz: Observatorio de construcción de paz, 2013. p. 4.

INSTITUTO DE ESTUDIOS GEOESTRATÉGICOS Y ASUNTOS POLÍTICOS, Desarme, Desmovilización y Reintegración, DDR: Una Introducción para Colombia. En: Cuaderno de Análisis. Junio, 2013. n°. 1, p. 1-88

JIMÉNEZ, Francisco, Conocer para comprender la violencia: origen, causas y realidad. En: Convergencia Revista de Ciencias Sociales. Abril, 2012. vol. 19, n°. 58, p. 13-52.

KOEPSELL, David; RUIZ, Manuel. Ética de la Investigación, Integridad Científica Tlalpan: Editarte. 2015, p. 121.

LANGA, Alfredo. Los conflictos armados en el pensamiento económico. En: Instituto de Estudios sobre Conflictos y Acción Humanitaria (IECAH). Septiembre, 2010, p. 1-38.

LERA, Carmen, et al. Trayectorias: un concepto que posibilita pensar y trazar otros caminos en las intervenciones profesionales del Trabajo Social. Revista Cátedra Paralela, 2007, vol. 4, p. 33-39.

LINDSEY, Charlotte. La Mujer en la guerra. Revista internacional de la Cruz Roja. Comité internacional de la Cruz Roja (CICR), 2000. [En línea].

Londoño, Luz; Nieto, Yoana. Mujeres no contadas: procesos de desmovilización y retorno a la vida civil de mujeres excombatientes en Colombia, 1990 – 2003. Citado por ESGUERRA, Juanita. Desarmando las manos y el corazón: Transformaciones en las identidades de género de excombatientes de FARC y AUC en Colombia (2004 – 2010). Trabajo de grado Ciencia Política. Bogotá.: Pontificia Universidad Javeriana. Facultad de Ciencia Política y Relaciones Internacionales, 2011. 1-118 p.

LÓPEZ, Felipe. Reconocimiento de beligerancia a grupos armados al margen de la ley como tránsito a una humanización de la guerra en Colombia. En: Revista CES DERECHO, octubre, 2013, vol. 4, n°. 4, p. 91-100.

MAHECHA, Diana. Generación de espacios de interacción entre las personas en proceso de reintegración que contribuyan al fortalecimiento de los procesos comunicativos. Informe final de práctica Trabajo Social. Bucaramanga: Universidad Industrial de Santander. Facultad de Ciencias Humanas. Escuela de Trabajo Social, 2017. 177 p.

MALLIMACI, Fortunato; GIMÉNEZ, Verónica. Historia de vida y métodos biográficos. En: VASILACHIS, Irene. Estrategias de investigación cualitativa. Barcelona: Editorial Gedisa, S.A. 2006. 175-212.

MARTÍN, José. Qué es la violencia. En: MOLINA, Beatriz; MUÑOZ, Francisco. Manual de Paz y Conflictos. Madrid: Universidad de Granada, 2004. p. 224.

MARTÍNEZ, Miguel. Ciencia y arte en la Metodología cualitativa. Ciudad de México: Editorial Trillas, S.A. de. C.V. 2004. p. 137-180.

MORELLA, Arráez; CALLES, Josefina; MORENO, Liuval. La Hermenéutica: una actividad interpretativa. En: Sapiens. Revista Universitaria de Investigación. Diciembre, 2006, vol. 7, n°. 2, p. 171-181.

MORSE, Janice. La investigación cualitativa: ¿realidad o fantasía? En: MORSE, Janice. Asuntos críticos en los métodos de investigación cualitativa. Antioquia: Editorial Universidad de Antioquia, 2003. p. 3-11.

NIÑO, Nohora. La experiencia de jóvenes mujeres como combatientes de la guerrilla de las FARC y del ELN. En: Desidades: revista electrónica de divulgación científica en el área de la infancia y juventud. Junio marzo, 2016. vol. 4, n°. 11, p. 32-41.

NÚÑEZ, Cayetano; AULAR, Leonor. El Humanismo contemporáneo como fuente y fundamento de los derechos fundamentales. En: Revista de Derecho UNED, 2013, n°. 12, p. 667- 688.

NUSSIO, Enzo. ¿Reincidir o no? Conceptos de la literatura internacional aplicados al caso de desarme, desmovilización y reintegración de las Autodefensas Unidas de Colombia. Pensamiento Jurídico. N° 26. 2009. Pp. 213-235

OSTFELD, Gertrudis. ARQUETIPOS Y SÍMBOLOS una perspectiva desde la psicología Junguiana. En: Revista. BOTICA. Diciembre, 2015, n°. 32, p. 1-4.

PATAQUIVA, Germán. Las FARC, su origen y evolución. En: Revista UNISCI Discussion Papers. Enero, 2009, n°. 19, p. 154-184.

PIZARRO, Eduardo. Cambiar el futuro. Bogotá: Penguin Randon House Grupo Editorial, S.A.S. 2017, 1992, p. 25.

PUJADAS, Juan. El método biográfico: el uso de la historia de vida en las Ciencias Sociales. Madrid: Centro de Investigaciones Sociológicas (CIS). 1992, p. 107.

REGISTRO ÚNICO DE VÍCTIMAS, Víctimas registradas, [En línea]. Bogotá, Colombia: Red Nacional de Información, 2017. [Citado 20 septiembre 2017]. Disponible en: <https://rni.unidadvictimas.gov.co/RUV>

RIZO, Marta, La comunicación como base para la interacción social. Aportaciones de la comunicología al estudio de la ciudad, la identidad y la inmigración. En: Revista Contemporánea. Abril, 2008. vol. 1, n°. 2, p. 1-7.

ROBERTI, Eugenia. El enfoque biográfico en el análisis social: claves para un estudio de los aspectos teórico-metodológicos de las trayectorias laborales. En: Revista colombiana de sociología. Junio, 2012, vol. 35, n°. 1, p. 127-149.

RODRÍGUEZ, Alba, Entre el compromiso y la huida Mujeres militantes en los grupos insurgentes colombianos, [en línea]. Cali, Colombia: Revue de Civilisation Contemporaine de l'Université de Bretagne Occidentale Europes/ Amériques, 2008

ROLDÁN, Laura, La inclusión laboral de los desmovilizados del conflicto en Colombia: Auténtico mecanismo emancipador de la violencia en Colombia. En: Univ. Estud. Bogotá. Diciembre, 2013. vol.10, p. 107-123.

ROY, Joaquín. La Ley de Justicia y Paz de Colombia: Contexto, perspectivas internacionales, y actitud de la Unión Europea. En: Miami European Union Center. Noviembre, 2005, p. 1-38.

RUEDA, Martha. Reinserción y postconflicto: el “volver” de los jóvenes excombatientes a la vida civil. Monografía para optar por el título de socióloga. Santiago de Cali.: Universidad del Valle. Facultad de Ciencias Sociales y Económicas, 2008. 1-84 p.

SANDOVAL, Carlos. Investigación cualitativa. Bogotá: ARFO Editores e Impresores Ltda. 2002, p. 57.

SANGOI, Sara. Sobre el concepto de Guerra en el mundo actual: breve ensayo introductorio. En: Virajes. Julio, 2002, vol. 1, n°. 5, p. 1-8.

TAYLOR, S.J; BOGDAN, Robert. Introducción a los métodos cualitativos de investigación. Barcelona: Ediciones Paidós Ibérica, S.A. 1987, p. 301.

THEIDON, Kimberly; BETANCOURT, Paola. Transiciones conflictivas: combatientes desmovilizados en Colombia. En: Revista Análisis Político. Diciembre, 2006, n°. 58, p.92-111

TORRES, Alfonso, Construcción del objeto y los referentes teóricos en investigación social. Documento de trabajo, 2004. Universidad Santo Tomás, p. 1-9.

TORRES, Alfonso; JIMÉNEZ, Absalón. La construcción del objeto y los referentes teóricos en la investigación social. En: La práctica investigativa en ciencias sociales.1 ed. Bogotá. D´Vinni Ltda, 2004. p. 26-41.

UNIVERSIDAD NACIONAL DE COLOMBIA, Desmovilizaciones individuales simultáneas a desmovilizaciones colectivas de las Autodefensas. En: Observatorio de Paz y Conflicto. Julio, 2015, p. 4.

VALLES, Miguel. Técnicas cualitativas de investigación social, reflexión metodológica y práctica profesional. Cuarta reimpresión. Madrid: Editorial síntesis S.A. 2007. p. 430.

VÁSQUEZ, María. Escrito para no morir Bitácora de una militancia. Bogotá: Panamericana Formas e Impresos S. A, 2000, p. 439.

WIEVIORKA, Michel. La violencia: Destrucción y constitución del sujeto. En: Espacio Abierto. Septiembre, 2001, vol. 10, n°. 24, p. 337-347.

ANEXOS

ESCUELA DE TRABAJO SOCIAL

GRUPO DE INVESTIGACIÓN PROMETEO

PASANTÍA DE INVESTIGACIÓN

CONSENTIMIENTO INFORMADO DE LA PARTICIPACIÓN EN EL PROYECTO TRAYECTORIA DE VIDA DE DOS PERSONAS QUE PERTENECIERON A UN GRUPO ARMADO ILEGAL

Estimado participante, el grupo de investigación PROMETEO, adscrito a la Escuela de Trabajo Social de la Universidad Industrial de Santander, se encuentra realizando una investigación con relación a las historias de vida de personas que pertenecieron a un grupo armado ilegal. De acuerdo a lo anterior, me permito hacerlo participe del ejercicio investigativo, el cual tiene por objetivo reconstruir la trayectoria de vida de tres personas que pertenecieron a un grupo armado ilegal en Colombia. Los datos obtenidos serán publicados como trabajo de grado y quedarán

guardados en el repositorio de la universidad y en el grupo de investigación, y sólo serán utilizados para fines académicos.

Formato de autorización en el uso de los datos y el registro de audio y vídeo de las sesiones de entrevista u otro tipo de acercamiento con las personas. Por lo tanto, y de acuerdo a los propósitos de la investigación se requiere realizar entrevistas con grabaciones en audio, se requiere documentos personales como fotografías, cartas, diarios, entre otros.

Yo _____ identificado con la cédula de ciudadanía N° _____, email _____, y teléfono _____ certifico que he sido informado (a) con la claridad y veracidad del ejercicio investigativo realizado por la estudiante de Trabajo Social Diana Marcela Mahecha Silva C.C. 1057588698, quien me ha invitado a ser partícipe de la investigación. En mis plenas facultades mentales y físicas doy mi autorización para contribuir con mi información a la investigación. Advierto que no hay riesgo para mi salud mental y física, del mismo modo, podré retirarme cuando lo desee y no habrá problema alguno al hacerlo. Igualmente, me ha explicado que habrá total confidencialidad sobre la información otorgada; como también se reservará los nombres y los sucesos que manifieste, es decir, el anonimato; y por último, la investigadora me mantendrá al corriente de todas las actividades de la investigación.

Firma participante _____ Fecha _____

Firma investigador _____ Teléfono _____

ESCUELA DE TRABAJO SOCIAL N° (TVES001)

GRUPO DE INVESTIGACIÓN PROMETEO

PASANTÍA DE INVESTIGACIÓN

GUÍA DE ENTREVISTA

**TRAYECTORIA DE VIDA DE DOS PERSONAS QUE PERTENECIERON A UN
GRUPO ARMADO ILEGAL**

La presente investigación tiene por objetivo reconstruir la trayectoria de vida de dos personas que pertenecieron a un grupo armado ilegal en Colombia.

Edad _____ Sexo _____ Lugar de procedencia _____
Lugar de residencia _____ Grupo
armado ilegal al cual perteneció _____ Edad de ingreso al grupo armado ilegal
_____ Edad de salida del grupo armado ilegal _____

Entrevista

Categorías de análisis: Cultura de violencia, Guerra en el campo colombiano, DDR y Dignidad del combatiente

1. ¿Cómo era la vida en el lugar donde creció, era cerca o lejos de la ciudad, podría describir cómo trascurría el día a día en su casa?

Con esta pregunta apunto a identificar qué prácticas de vida tenían los individuos, principalmente, es sus primeros años de vida.

2. ¿Recuerda en su infancia un suceso en particular en relación a la violencia? ¿Podría relatarlo?

Esta pregunta, tiene por objeto conocer si el individuo estuvo en contacto con el ejercicio de la violencia y si éste fue principalmente en el campo.

3. ¿Podría decirme tres momentos que quisiera olvidar en su vida y tres momentos que siempre recuerda?

Con esta pregunta pretendo identificar qué momento trascendental hubo en la vida de los participantes

4. De acuerdo a sus días en el grupo armado ¿Podría relatarme cinco momentos significativos para usted?

Con esta pregunta intento comenzar a focalizar la historia de los participantes, con relación a su permanencia en el grupo armado.

5. ¿Qué situación en la que haya estado involucrado no quisiera volver a vivir?

Con esta pregunta, el entrevistado podrá recordar un suceso de vida que lo ha marcado.

Lugar _____ Hora de Inicio _____

Hora finalización _____

ESCUELA DE TRABAJO SOCIAL N° (TVT002)

GRUPO DE INVESTIGACIÓN PROMETEO

PASANTÍA DE INVESTIGACIÓN

GUÍA DE TALLER

**TRAYECTORIA DE VIDA DE DOS PERSONAS QUE PERTENECIERON A UN
GRUPO ARMADO ILEGAL**

La presente investigación tiene por objetivo reconstruir la trayectoria de vida de dos personas que pertenecieron a un grupo armado ilegal en Colombia.

Para esta actividad, se hace entrega de medio pliego de papel bond, recortes, impresiones, pegamento, conformando un cartel. En dicho cartel el participante tendrá que empezar a pegar los recortes, o a utilizar los marcadores (lo que prefiera) para ubicarse desde que eran niños (as), como un camino de la vida, hasta el presente y sus expectativas para el futuro. A medida que se realiza esta actividad, la investigadora va realizando pregunta sobre el aspecto familiar, principalmente.

El taller tiene como objetivo, profundizar sobre las relaciones interpersonales entre el participante y su familia.

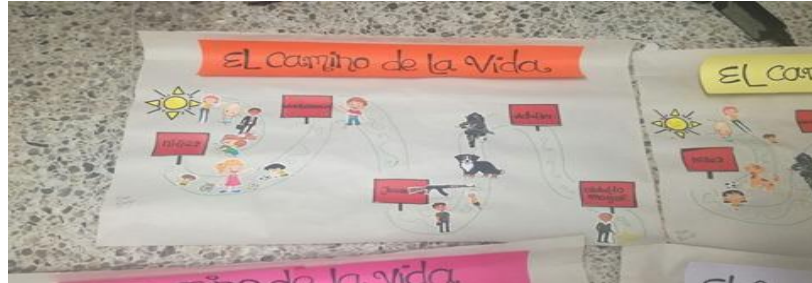

1. ¿Cuando era niño cómo se divertía? ¿Qué tipo de juegos le gustaba más?

Con esta pregunta pretendo indagar sobre las prácticas de vida del participante, lo que en un principio es uno de los objetivos específicos de la investigación

2. Me dijo que tenía hermanos ¿Qué recuerda de ellos?

Debido a la poca información obtenida en este aspecto y la relevancia para cumplir con el objetivo, se considera de importancia averiguar sobre este aspecto.

3. ¿Qué música le gustaba escuchar? ¿Recuerda alguna canción en particular?

Con esta pregunta, al igual que la primera se indaga sobre las prácticas de vida

4. En la mayoría de los hogares hay discusiones o problemas ¿Recuerda alguna discusión entre sus padres? ¿Cómo se resolvían esos problemas?

En esta pregunta se profundiza sobre el tercer objetivo específico de la investigación, analizar las perspectivas propias de los sujetos, en relación a un contexto y a una cultura

5. ¿En su familia eran cariñosos? ¿Cómo se demostraban el cariño en su casa?

Profundizar sobre las prácticas de vida.