

**“DES-APRECIADOS”**

MARCOS EVANGELISTA CASTRO TRASLAVIÑA

UNIVERSIDAD INDUSTRIAL DE SANTANDER  
INSTITUTO DE EDUCACIÓN A DISTANCIA  
FACULTAD DE BELLAS ARTES  
BUCARAMANGA

2008

“DES-APRECIADOS”

MARCOS EVANGELISTA CASTRO TRASLAVIÑA

Docente

HENRY BUITRAGO ALBA

UNIVERSIDAD INDUSTRIAL DE SANTANDER

INSTITUTO DE EDUCACIÓN A DISTANCIA

FACULTAD DE BELLAS ARTES

BUCARAMANGA

2008

## DEDICATORIA

*A mi familia quien ha sido mi  
apoyo incondicional durante  
este fuerte proceso para lograr  
adquirir este título.*

## **AGRADECIMIENTOS**

*Agradezco a Dios por la fortaleza espiritual que me dio en esta etapa de mi vida. A mi familia, a mi novia Silvia Nathalia, porque de ellos recibí las palabras más precisas en los momentos más indicados, cuando el camino se tornaba más pendiente de lo esperado.*

*A mis maestros, tutores, quienes a lo largo de la carrera con sus consejos aportaron gran parte de su experiencia y sabiduría buscando la evolución del artista en mi ser. Al maestro Luis Fernando Bernal, al Maestro Pedro Gómez Navas, al maestro Henry Buitrago Alba y al Maestro Mauricio Prada y a todos aquellos quienes apoyaron mi forma de percibir y plasmar el arte.*

*A mis compañeros amigos, Freddy, Aura, Andrea y Fabiola, quienes con su forma de ser aportaban en mi fuerzas para luchar por mis ideales.*

## CONTENIDO

	Pág.
INTRODUCCION	10
1. PLANTEAMIENTO DEL PROBLEMA	11
2. JUSTIFICACIÓN	14
3. OBJETIVO GENERAL	16
3.1 OBJETIVOS ESPECÍFICOS	16
4. MARCO TEÓRICO	17
4.1 MARCO CONCEPTUAL	17
4.2 MARCO REFERENCIAL	21
5. PROCESO	36
CONCLUSIONES	60
BIBLIOGRAFÍA	61
ANEXOS DE PROCESO	63

## LISTA DE FIGURAS

	Pág.
Figura 1. Mesozoico. Autor Tonny Cragg	24
Figura 2. Camino. Autor Rolf Abderhalden Cortés	25
Figura 3. Móvil. Autor Alexander Calder	26
Figura 4. Obras Bruno Munari	27
Figura 5. Bruno Munari	28
Figura 6. Obras George Rickey	29
Figura 7. Obras Theo Jansen	32
Figura 8. Obra Zeppelin. Autor Alejandro Castaño Ochoa	33
Figura 9. Ensamblajes. Victor Lois	34

## RESUMEN

**TITULO: DES-APRECIADOS\***

**AUTOR: CASTRO TRASLAVIÑA, Marcos Evangelista\*\***

**PALABRAS CLAVES:** ensamble, madera, movimiento, objetos encontrados.

### **DESCRIPCIÓN:**

La obra des-apreciados es una serie que consta de tres piezas escultóricas conformadas cada una de ellas por el ensamble de objetos encontrados funcionales elaborados en madera, adaptados de tal manera que se les pudiese aplicar movimientos, los cuales son generados por motores eléctricos.

Esta serie de esculturas tratan en general el tema de los objetos funcionales elaborados en madera que son desapreciados. La obra busca lograr la revaloración simbólica de estos objetos encontrados en las calles de la ciudad de Bucaramanga (Colombia), haciendo una crítica personal con respecto a la manera de cómo las personas se deshacen de estos objetos, para este fin los objetos encontrados han sido intervenidos con movimientos generados y la disposición individual de cada uno de ellos.

Cada pieza escultórica trata un tema específico. El cual está sujeto a un diálogo generado junto con una serie de sensaciones percibidas por el autor al momento de encontrar las piezas, quien al realizar la obra busca plasmar y generar diversidad de sensaciones en el espectador.

El movimiento aplicado en estas piezas escultóricas quiere resaltar la percepción del autor con respecto a estos objetos, los cuales en medio de su decadente situación de desprecio recibido por los seres humanos; buscan la forma de seguir siendo funcionales y de ser nuevamente valorados y no desapreciados.

---

\* Proyecto de grado para optar al título de Maestro en Bellas Artes.

\*\* Universidad Industrial de Santander. INSED – Programa de Bellas Artes. BUITRAGO ALBA, Henry.

## SUMARY

**TITTLE: DE-VALUED\***

**AUTHOR:** CASTRO TRASLAVIÑA, Marcos Evangelista\*\*

**KEY WORDS:** assemblage, wood, movement, found objects

### **DESCRIPCIÓN:**

This work de-valued is a series consisting of three pieces of sculpture shaped each by the assemblage of found objects functional objects elaborated in wood, adapted so that they could implement movements, which are generated by electric motors.

This series of sculptures generally treat the topic of the functional objects elaborated in wood that are de-valued. The work seeks to achieve the symbolic revaluation of these found objects in the streets of Bucaramanga's city

This series of sculptures treat in general the topic of the functional objects elaborated in wood that are scorned. The work seeks to achieve the symbolic revaluation of these found objects in the streets of Bucaramanga's city – Colombia. Doing a personal critique with the regard to the way of how the persons get rid of these objects, for this purpose the found objects have been controlled by generated movements and the individual disposition of each one of them.

Each sculptural piece treats a specific topic. Which is subject to a generated dialogue together with a series of perceived sensations by the author at the moment to find the pieces, who on having realized the work seeks to form and to generate diversity of sensations in the spectator.

The movement applied in these sculptural pieces wants to highlight the perception of the author with regard to these objects, which in the middle of its decadent situation of scorn gotten for the human; they look for the way of continuing being functional and of being valued again and not de-valued.

---

\* Project of grade to opt the tittle of Master of Fine Arts

\*\* Universidad Industrial de Santander. INSED – Fine Arts Program. BUITRAGO ALBA, Henry.

## INTRODUCCION

En la ciudad de Bucaramanga, como posiblemente en muchas ciudades del mundo, ocurre un fenómeno tal vez usual y es el hecho de que las personas arrojen a las calles sus pertenencias u objetos ya no funcionales; generando así una clara contaminación visual y así mismo del ambiente, ya que esto da pie para la proliferación de plagas en el medio ambiente.

La propuesta plástica des-apreciados trata este tema a modo de crítica hibridándolo con la misma búsqueda del ser humano que en muchas ocasiones restaura objetos que para otros han perdido su valor. Dando así a estas piezas una revaloración ya sea simbólica, económica, estética o con respecto a su funcionalidad.

La obra está sujeta a la percepción individual o personal del autor aplicando una poética basada en el sentir de éste, con respecto a sus vivencias y al deseo por plasmar y generar sensaciones que evoquen recuerdos y sentimientos en el espectador.

Cabe resaltar que esta serie escultórica tiene como factor importante el movimiento, el cual es una forma de representar el deseo de estos objetos por seguir siendo funcionales, alargando así su vida útil, adquiriendo con ello y en conjunto con la disposición de estos a manera escultórica una revaloración simbólica.

## 1. PLANTEAMIENTO DEL PROBLEMA

Desde hace miles de años el hombre se ha adaptado al mundo, a su entorno inicialmente buscando supervivencia, aprende a defenderse y sostenerse, protegiéndose y protegiendo a los suyos, alimentándose y subsistiendo, encontrando materiales con los cuales experimenta hasta encontrar para ellos un uso adecuado, conociendo el mundo y tomando de él lo que necesita.

Con el paso del tiempo el hombre vivificaba cambios en su existencia, como el proceso al pasar de nomade pastor a hombre agricultor habiendo logrado las disponibilidades alimenticias basadas en leche y carne; generando así la necesidad de trabajar colectivamente; posteriormente hace aproximadamente unos seis mil años antes de Cristo, aparecieron los primeros intentos del hombre agricultor, permitiendo una producción más que necesaria para satisfacer las necesidades a una especie en desarrollo.

Así mismo el hombre al desarrollar sus capacidades logró crear objetos o utensilios llegando a la elaboración de herramientas; como afirmó Benjamin Viel “Apareció entonces el trabajo del artesano que sin intervenir directamente en la agricultura, dedicaba su esfuerzo a la fabricación de herramientas”<sup>1</sup>, las cuales muchos años más tarde serían descubiertas por personas en estos tiempos como es el caso de John Frere quien llamó estas herramientas hachas de mano y quien afirmó “Creo que evidentemente son armas de guerra fabricadas y utilizadas por un pueblo que no había llegado al uso de los metales”<sup>2</sup>

---

<sup>1</sup> VIEL, Benjamín. La exposición demográfica pág. 13. Salvat: Barcelona. 1993.

<sup>2</sup> GLYN, Daniel. El concepto de prehistoria. Pág. 36

Con bases como está el hombre no cesó de trabajar dando origen a miles y miles de inventos hasta tal punto en que descubrió la fuerza del vapor, creando así “la máquina” y dejando atrás la fuerza humana que hasta entonces movía el motor.

Así aparece la revolución industrial, y con ella el hombre industrial, la producción en masa reemplazó así al hombre artesano, el agrícola, el medio de transporte, todo cambio de manera radical. Nuevas formas de energía aparecieron como son la electricidad y el petróleo.

Aumentó tanto la población como la creación desmedida de objetos, algunos funcionales, otros decorativos; como por ejemplo utensilios, vehículos, juguetes, ropas y tantas “cosas” materiales que hoy en día saturan el ambiente o entorno en el cual se desenvuelve el ser humano.

Esta obra “Des\_apreciados” está basada en un objeto en específico de tantos miles que hoy podríamos encontrar en nuestro medio. Es el caso de los objetos funcionales fabricados con madera y principalmente aquellos que después de su etapa de uso, han sido rechazados, desechados, en cierta forma han sido “desapreciados”.

Es así como Muchos de estos objetos después de culminar su vida útil empiezan a ser parte de un espacio público, no como objetos decorativos u objetos funcionales, sino que son abandonados principalmente en las calles, esperando que alguna empresa encargada de la limpieza de la ciudad se los lleve y disponga de ellos, terminando así estos objetos como leña o llegando a formar parte de una montaña de desechos o en algunos casos llegando a hogares de familias de muy bajos recursos.

Es aquí cuando aparece la necesidad de mostrarle a la sociedad que este fenómeno es un problema de todos, y que arrojarlos a la vía pública no es la forma apropiada de deshacerse de esos objetos.

Objetos que al momento de su fabricación lograron ser valorados desde los primeros bocetos hasta sus toques finales, pues en ellos el fabricante invirtió esfuerzo, dedicación, pasión; todo tratando que éste fuera apreciado y adquirido por la sociedad.

Se busca entonces atraer la mirada de las personas hacia estos objetos “despreciados”, pero no como hasta ahora habían sido percibidos, como “desechos” sino que esa mirada sea modificada y así estos objetos sean catalogados con un concepto diferente, estéticamente aceptables y valorables.

Se puede afirmar sin temor a equívocos que el arte es una manera eficaz para lograr este cometido, ya que a lo largo de la historia, el arte ha sido utilizado como medio de expresión en tantas formas y técnicas como se pueda imaginar, siempre sujeto a un objetivo dado por el artífice.

En este punto surge entonces un interrogante y es, ¿Cómo crear una obra escultórica que involucre el movimiento; y se pueda lograr la revaloración y reconsideración simbólica en objetos funcionales encontrados, elaborados con madera?, tales como sillas, mesas, poltronas, puertas, entre otros.

## 2. JUSTIFICACIÓN

En la vida cotidiana, transitando o simplemente caminando por la ciudad, muchas veces hemos tropezado con diferentes tipos de objetos abandonados, es el caso por ejemplo juguetes, espejos, ropa, zapatos, coches para bebe, llantas y esto solo por nombrar algunos entre muchos, pero en esta obra enfocaremos nuestra mirada a un tipo de objeto en específico y es el caso de los objetos funcionales fabricados con madera y que han sido abandonados en espacios públicos, contaminando visualmente la ciudad, haciendo muy claro que muchas personas se deshacen de estos objetos de una manera poco apropiada, o al menos sin tener en cuenta las horas y las fechas en las cuales hace recorrido el transporte que ha sido delegado y adaptado para recoger los desechos de la ciudad.

Se pretende entonces que por medio de una obra escultórica, generar la inquietud en el espectador y piense en esos objetos funcionales elaborados con madera con los que el interactúa diariamente y se cuestione así, como se deshace de ellos cuando ya no son útiles.

Esta obra escultórica muestra objetos funcionales encontrados elaborados con madera, adaptados e instalados buscando la manera de exponerlos como obra plástica. Cabe aclarar que estos objetos no serán intervenidos como restauración, solamente en caso único donde este tenga falencias en su estructura y amerite así una restauración parcial. También hay que tener en cuenta que las modificaciones a realizar, serán hechas bajo los parámetros del concepto, específicamente si se trata del movimiento.

Estas piezas escultóricas portan algo especial, que es el movimiento, como lo llama Cyril Barret: “verdadero”<sup>3</sup> que cumple la función de click, interruptor, instrumento magnético que se encarga de atraer la mirada del espectador hacia él; movimientos que no solo están específicamente afianzados a las posibilidades de

---

<sup>3</sup> BARRET, Cyril. Conceptos del arte moderno. Editorial Destino. 2000.

intervención que el objeto brinda, teniendo en cuenta su forma, función o estructura, sino también a las posibilidades que el objeto brinde con ese despertar de sensaciones que este genere en mí, teniendo así un diálogo con el, basado en mi apreciación física del objeto. Un ejemplo claro de tales percepciones es la pieza escultórica “mesa con cajón” la cual despertó en mí, recuerdos muy lejanos de los cajones del cuarto de mi abuelo al morir, en el cual se encontraban medicinas, jeringas, algodón y otros artículos que le ayudaban a soportar el dolor tan fuerte que lo agobiaba.

Lo mismo puede ocurrir con los demás posibles objetos encontrados, cada uno tendrá en sí, en su forma, en su deterioro, en su color, características que pueden despertar en mí un sinnúmero de sensaciones. Es aquí donde radica la importancia del movimiento físico y material en esa escultura, ya que por medio de este se da paso para representar estas percepciones y así mismo a una presencia sentida de poética que la obra, según el objeto pueda llegar a contener.

Así mismo se pretende dar a estos objetos encontrados la connotación como piezas artísticas, en contraposición a lo que gran parte de la sociedad ha llegado a considerar como “basura”, puesto que los objetos son adquiridos y conservados por el hombre hasta que él mismo los considera material inservible o en muchos casos inútiles. Como lo afirma Abraham Moles en la teoría de los objetos cuando dice “el problema de la evacuación se plantea como uno de los dominantes de la vida cotidiana: el retorno a lo desconocido, al incinerador casero, al cubo de las basuras o a la alcantarilla del objeto vendido <<para tirarlo>> es la cosa más natural del mundo para el espíritu”.<sup>4</sup>

En este orden de ideas podemos aclarar que lo que se pretende es dar una connotación valorativa a los objetos encontrados e intentar así generar conciencia en el ciudadano como parte de la sociedad, con respecto al problema de cómo se deshace de forma incorrecta de los objetos que ya no le son necesarios.

---

<sup>4</sup> MOLES, Abraham. La teoría de los objetos. Pág. 44. Gustavo Pili. Barcelona. 1974

### **3. OBJETIVO GENERAL**

Crear una obra escultórica que involucre el movimiento y se pueda lograr la revaloración y reconsideración simbólica de objetos funcionales encontrados elaborados con madera, tales como sillas, mesas, poltronas, puertas, entre otros.

#### **3.1 OBJETIVOS ESPECÍFICOS**

Intervenir los objetos encontrados de tal manera que se pueda involucrar en ellos el movimiento.

Referenciar artistas que hayan vinculado el movimiento físico y real en algunas de sus obras plásticas.

Investigar referentes de artistas que en algunas de sus obras hayan utilizado objetos encontrados.

## 4. MARCO TEÓRICO

### 4.1 MARCO CONCEPTUAL

Como ya se ha venido mencionando, des-apreciados es una obra escultórica que esta conformada por varios eslabones, objetos encontrados, la madera como material principal y como gran punto de partida para llegar a la complementación de la obra y teniendo en cuenta el concepto de esta obra, esta el **movimiento**.

Pero de que manera se relaciona el movimiento con los objetos encontrados; el objetivo del movimiento en esta obra es resaltar la revaloración de estos objetos encontrados, y también para justificar mi teoría personal de que todo lo que hay en el mundo tiene movimiento, ya sea propio o generado, algunos rápidos, otros seres o cosas se mueven tan lento que para notar un leve movimiento suyo, tendríamos que hacer una investigación muy minuciosa, registrando sus movimientos para poder apreciarlo por medios tecnológicos relacionados con el video.

Bien en el caso de los objetos, algunos se mueven físicamente dando una especie de pequeña señal de vida por ejemplo los objetos elaborados con metal, con el tiempo su temple va cediendo cambiando físicamente; los objetos elaborados en vidrio en su parte mas baja con el tiempo se va engrosando, aunque este proceso es tan lento que no se detecta fácilmente sino después de muchísimo tiempo; los objetos de plástico, pierden su color y así mismo su rigidez volviéndose en cierta forma cristalizados, que al soportar una fuerza mínima no sede y se quiebra o parte; en el caso de los objetos elaborados con madera, sucede que este material, siendo cualquier tipo de madera, su forma con el tiempo tiende a variar, y aunque la madera tiende a abrirse por su contextura de fibras y también tiende a arquearse o a alabearse por el cambio de las temperaturas.

Hay que resaltar que los movimientos que se aplicaran a los objetos en esta obra, están sujetos a ese dialogo que a manera personal cada uno de ellos me ofrezca, evocando sentimientos de la mano de recuerdos y así mismo contar de cierta manera una historia, un fragmento de la historia de cada uno de ellos.

Pero aparte de la figura como tal y lo que ella conlleva se encuentra algo tan “muchas veces” irrelevante, y es el caso del espacio, espacio usado, espacio perdido o espacio encontrado, espacio desde la revaloración en un sitio nuevo convirtiéndose en un espacio diferente al sitio que fue vaciado con la desaparición de este objeto.

Pero qué significa el espacio... según Martin Heidegger, “el espacio significa talar, liberar lo selvático. El espacio conlleva lo libre, lo abierto, para un situarse y habitar del hombre.

Espacio es en si la liberación de sitios donde los destinos del hombre existente se proyectan con el bien de una nación, o en la desdicha del exilio, o frente a la diferencia de ambos,

Espacio es dar curso a los sitios, en que un dios aparece: sitios de donde los dioses han huido, sitios en donde se retarda la aparición de la divinidad.

El espacio origina el situar que prepara a su vez el habitar.

Los espacios profanos son siempre la privación de antiguos espacios sagrados.

Espacio es la liberación de sitios.

En el espacio se manifiesta y encierra un acontecer. Carácter este del espacio fácilmente desatendido. Y cuando es percibido, aun es difícil determinarle, ante todo porque el espacio físico-técnico sigue siendo el espacio al cual toda denotación sobre lo espacial debe primeramente referirse.”<sup>5</sup>

Teniendo en cuenta el concepto de esta obra que es la utilización de objetos encontrados y buscando la forma de revalorarlos y reconsiderarlos, planteo que es

---

<sup>5</sup>HEIDEGGER, Martin. Revista Eco#122. Pág. 113 a 122 tomados XXI/2 Bogotá 1970.

de gran importancia al momento de referenciar autores, traer a colación lo que según Bruno Munari, el famoso psicólogo Edward de Bono en el libro aprender a pensar en 15 días comentó... “se trata de considerar las cosas no tan solo por lo que son, sino también por lo que podrán llegar a ser. Generalmente una cosa puede ser examinada desde muchos aspectos, a veces los puntos de vista menos obvios son los que se revelan más útiles. Nunca está de más, cuando se a entendido una cosa por lo que es, profundizar su examen para ver que otra cosa podrá ser” y a esto añade Munari...;para ver en que podría convertirse o para que otra cosa podrá servir!.

Algunas llantas de automóvil o de moto son utilizadas como parachoques en las embarcaciones, las cajas de cartón de los huevos pueden utilizarse como revestimiento para romper las ondas sonoras, Picasso utilizó un manillar de bicicleta y una silla para hacer una cabeza de toro, una manta puede convertirse en una capa, un tejido tubular de punto elástico con el que normalmente se hacen vestidos puede utilizarse como cono difusor para una lámpara, una probeta de cristal puede convertirse en un jarrón para flores.<sup>6</sup>

Y bien como ya se ha venido mencionando, des-apreciados es una obra escultórica que está conformada por varios eslabones, son “objetos encontrados” funcionales y elaborados en madera, obra intervenida por movimientos generados por el viento por fuerzas ejercidas de manera mecánica por motores. Pero ¿de que manera se relaciona el movimiento con esta obra des-apreciados?

El objetivo del movimiento en esta obra es el hacer más evidente el deseo de estos objetos por ser revalorados y así mismo buscar la atracción de la mirada hacia el mismo objeto. No quiere decir esto que con la aplicación del movimiento, el objeto adquiere de inmediato una revaloración simbólica, no, es simplemente un paso más para lograr ese cometido, puesto que la revaloración de el objeto empieza desde el momento en que se inicia su búsqueda, su adquisición su

---

<sup>6</sup> MUNARI, Bruno. ¿Cómo nacen los objetos? Editorial Gustavo Gili. S.A. 1983.

acopio, hasta el momento de la exposición cuando el espectador interactúa con el objeto, con sus recuerdos, con sus sentimientos, con lo visual.

## 4.2 MARCO REFERENCIAL

Se puede afirmar que el objeto abandonado “en este caso el objeto funcional desechado elaborado con madera” se convierte en uno mas de los muchos problemas sociales que presenta la ciudad, puesto que este muestra la falta de conciencia de los ciudadanos con respecto a como se desasen de estos objetos, problema derivado tal vez de la falta de educación ciudadana con respecto al tema.

Debido a la constante mención del término “objeto” tanto en esta obra como en el arte y en otras ciencias. Es importante mencionar algunas maneras de las cuales este término ha sido utilizado o aplicado, sobre todo observado desde el ámbito del arte.

Por ejemplo para Abraham Moles, desde el punto de vista filosófico se emplea el término en el sentido de lo pensado en oposición al pensante o sujeto.<sup>7</sup>

Pero es preciso mencionar como el objeto también cumple con algunas funciones muy diferentes a las planteadas en el momento de su fabricación, tal es el caso de ser medio de comunicación... Mauricio Sánchez afirma “un objeto es el portador de un mensaje, donde este último es una organización sistémica compleja y conceptual de signos que utilizan como vehículo la forma misma del objeto para transmitir una información, para representar un concepto, para expresar e interpretar una realidad sensible y cultural.”<sup>8</sup>

Esta aclaración es muy similar a la que afirma Moles cuando define que << Es posible aislar el papel del objeto en el contacto del hombre con los otros; este es el

---

<sup>7</sup>MOLES, Abraham. La teoría de los objetos. Pág. 29 Gustavo Pili. Barcelona. 1974

<sup>8</sup> SANCHEZ VALENCIA, Mauricio. Morfogénesis del objeto de uso. Pág. 69.

problema de una cultura de los objetos, de la ampliación de la noción de cultura que con excesiva frecuencia tendemos a restringir a las imágenes, los sonidos y los textos enterrados en Bibliotecas, discotecas y museos, olvidándonos de los supermercados, los almacenes, las galerías de modelos y la esfera de nuestra vida cotidiana, museo individual y permanente de nuestra cultura personal, los objetos cotidianos de nuestro entorno, comprados, utilizados y desechados, ejercen las mismas funciones de comunicación que los periódicos, las copias del museo imaginario o los conciertos radiofónicos>><sup>9</sup>

Esto como para hablar del objeto encargado de una función. Pero haciendo referencia al objeto como capsula de historias y conceptos complejos quiero traer a colación lo que dijo el conservador del museo de bellas artes de lausanne, el señor René Berger... <<en la actualidad, el objeto arte se ha vuelto multidimensional; así se aplica la proliferación de las vías de acercamiento: junto a la historia del arte, la sociología, la estética, histórica o científica, la iconografía doblada de iconografía, y en la crítica, o mejor dicho las críticas, inspiradas unas en modelos clásicos y otras en modelos que aparentemente sin relación con el arte- sin relación, hay que añadir, con el arte tal como antes se estudiaba-, resulta particularmente fecundos, por ejemplo, los que proceden de la lingüística, del psicoanálisis, de la etnología, de la cibernética y en favor de los cuales se producen fenómenos de dislocación y reagrupamiento de una nueva orientación>><sup>10</sup>

El objeto como obra de arte según Berger afirma que <<aunque la mirada se dirija hacia ciertos objetos comúnmente calificados con el nombre de obras de arte, sabemos que se trata de objetos “abiertos” cuya denominación y clasificación

---

<sup>9</sup>MOLES, Abraham. La teoría de los objetos. Pág. 27. Gustavo Gili. Barcelona. 1974

<sup>10</sup> BERGER, René. Arte y comunicación. Pág. 28. Editorial Gustavo Gili, S.A. Rosellon 87-89.

obedecen a imperativos de comodidad que relacionados con la conciencia de nuestra época se hallan en instancia de transformación. Por ejemplo la máscara negra o el fetiche polinesio, antaño confinados en el museo de etnografía, ocupan un sitio desde hace poco entre las obras de arte; por ejemplo el tebeo, apto para el ghetto cultural y aún gracias, cruza el umbral de algunos museos; por ejemplo la máquina—automóviles, máquinas de escribir, planos de avión- se asocia cada vez más con el “fenómeno abierto” que caracteriza el arte actual.

Lo propio de nuestra época, es en efecto no limitarse a sustituir un objeto por otro, sino modificar nuestra actitud: la línea de demarcación entre los objetos pierde rigor; aparecen nuevos grupos que, aún en el caso de que resulten menos diferenciables (al menos si los juzgamos con nuestros ojos de antaño) responden a las condiciones de esa estructura en movimiento que ha llegado a ser la nuestra>><sup>11</sup>.

Estas conclusiones nos ayudan a ver como el objeto como termino funciona para definir varias situaciones que simplemente descontextualizan la manera de cómo cualquiera a vivido o experimentado situaciones donde el termino ha sido involucrado.

Pero como para complementar la elaboración de esta obra podemos entonces dar paso a la mención de algunos diferentes referentes artísticos que trabajan en sus obras puntos los cuales se asimilan a los planteados en esta obra “des\_apreciados”, que contiene objetos encontrados elaborados en madera; buscando con ello sustentar algunos métodos los cuales han servio como apoyo para la creación de esta obra. Tal es el caso del artista británico Tony Cragg, quien hacia finales de los años 70' quien presentó en Alemania una obra donde coloco y dispuso materiales encontrados elaborados con madera, la obra mesozoico dotaba de significado estos objetos utilizados teniendo así una gran similitud con esta obra “des-apreciados” y cabe aquí citar algo dicho por el artista Cragg...me gustaba lo poco pretencioso del arte minimalista y la intensidad que

---

<sup>11</sup> Ibíd. Pág.84.

necesitaba mirar la obra. Pero tenía demasiada geometría, demasiada confianza en las cualidades y los procesos naturales, sin nuevos modos de tratar con ellos. Así, le llega a uno la pregunta crucial al buscar un contenido...quiero colocar [los materiales] y dotarlos de significado.<sup>12</sup>

Figura 1. Mesozoico. Autor Tonny Cragg



O como el caso del artista Rolf Abderhalden Cortés, quien presentó una obra en 1997 llamada CAMINO, videoinstalación donde evocaba el espacio vacío, rectangular, piso blanco, paredes blancas.

Suspendidos del techo una cobija, una almohada, un colchón, una cama, una silla, una mesa, un cuchillo, una maleta, un par de zapatos, un pantalón y una camisa, una tijera y una venda.<sup>13</sup>

<sup>12</sup> TAYLOR, Brandon. Arte hoy. Pág. 84. Editorial AKAL. 1995.

<sup>13</sup> Biblioteca Virtual Luís Ángel Arango.

[www.lablaa.org/blaavirtual/todaslasartes/genera/gene1.htm](http://www.lablaa.org/blaavirtual/todaslasartes/genera/gene1.htm)

Figura 2. Camino. Autor Rolf Abderhalden Cortés



Pero de corte ya mas reciente, uno de los referentes contemporáneos que utiliza en su obra objetos encontrados es el artista Santandereano Marco Antonio Antolinez Torres con su trabajo zapatos anónimos, que consta de la ubicación de zapatos encontrados, conformando así, una especie de tapete que se enmarca entre unas medidas aproximadas de 3 mts de largo por 2 mts de ancho, este tapete finaliza en uno de sus extremos con un rollo de asfalto donde los zapatos están incrustados en la brea de asfalto.

Este tapete tenía un leve recubrimiento con pétalos de rosa simulando con ello la poética que porta el paso del tiempo, acompañado por el desgaste por su uso, por el smog, la intemperie y todo aquello que intervino en los zapatos como objetos y su forma física.

Es ahora necesario tratar el tema del movimiento, pues Des-apreciados incluye el movimiento en sus esculturas, algunos generados por acción del viento y otros únicamente por motores eléctricos.

Calder es un ejemplo distintivo del movimiento en la escultura, Alexander Calder con sus móviles daba un giro inconfundible a la escultura, quien alguna vez

afirmó: <<“ciertos críticos se refieren a algunas de mis esculturas calificándolas de piezas “bidimensionales” y otros la llaman dibujo lineal”. No lo admito, ni en un sentido conceptual ni en sentido físico. Quizá sea verdad en parte, pero solo como un atributo entre muchos otros y de una forma intencionada y voluntaria en escultura no hay reglas>>. <sup>14</sup>

Figura 3. Móvil. Autor Alexander Calder

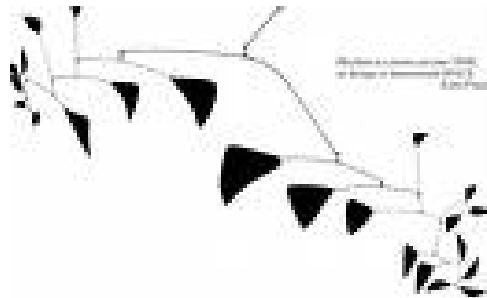

Otro artista que trabaja el movimiento en sus obras, fue Bruno Munari: fue un artista conceptual, diseñador, escritor, educador y en cierto sentido un científico.

---

<sup>14</sup>GIL TOVAR, Luis Francisco. Últimas horas del arte. Carlos Valencia Editores. Bogotá. 1982

Figura 4. Obras Bruno Munari



Munari hizo sus primeras exposiciones con la segunda generación de los futuristas italianos. Sin embargo, Munari no se quedó mucho tiempo, con los futuristas, ya que nunca en su vida se identificó con una corriente de arte específica, porque eso hubiera significado para él el riesgo de quedarse con una etiqueta, o peor aún, quedarse estático, sin ir con el paso del tiempo. Así que ya en los años treinta, estaba siguiendo otro camino, diseñando sus “Máquinas inútiles” formas suspendidas en el espacio, bajo la creación como resultado del paso del aire “NINGUNA GALERIA DE ARTE QUERÍA EXPONERLAS ME DECÍAN: Pero ¿qué

es eso? No es pintura, no es escultura, se cuelgan del techo como lámparas”. En efecto, Munari era un hombre que si sabía cambiar con el paso del tiempo.<sup>15</sup>

Figura 5. Bruno Munari



Aparece entonces a esta altura del texto un término que encasilla en sí mismo la escultura con movimiento y es el de Arte cinético que fue introducido por primera vez en la década de 1920 por Naum Gabo, constructivista que decía “la única meta de nuestro arte pictórico y plástico ha de ser la realización de nuestra percepción del mundo en las formas de espacio de tiempo... la plomada en nuestra mano, los ojos tan precisos como una regla, de la misma manera que el Ingeniero construye puentes y el matemático fórmulas”.<sup>16</sup>

El arte cinético puede ser muy sencillo como los móviles accionados por el viento de Calder o complejo como las esculturas impulsadas por motores de Jean Tinguely escultor y artista experimental suizo quien trabaja el movimiento en sus obras, de las cuales uno de los más importantes y con los cuales es reconocido mundialmente es el conformado por sus máquinas de dibujar y los elaborados aparatos mecánicos realizados con objetos de desecho.<sup>17</sup>

Otro gran referente de este tipo de arte es el teórico e historiador del

---

<sup>15</sup>MUNARI Bruno  
[www.floresdenive.cepe.unam](http://www.floresdenive.cepe.unam).

<sup>16</sup> GIL TOVAR, Luís Francisco. Últimas Horas del Arte.

<sup>17</sup> Diccionario del Arte y Diseño. (Jean Tinguely)  
[www.sitographis.com](http://www.sitographis.com)

constructivismo George Rickey con sus construcciones mecánicas cuidadosamente articuladas. A partir de la investigación geométrica del desarrollo de las normas en el espacio, de su dirección, y de su equilibrio, construye con la precisión de un mecánico, objetos que vibran y se desplazan al impulso del aire y que en algunos casos se ven intervenidos por la inesperada acción de movimiento direccionado no contemplado con anterioridad como lo constata el mismo.

Figura 6. Obras George Rickey



<<Cuando se construye un objeto que aspira al movimiento sea cual sea la predeterminación del dibujo, el movimiento parece proceder de otra parte>><sup>18</sup>

A diferencia de este referente George Rickey, la obra des-apreciados cuenta con movimientos de rotación o de traslación, no son movimientos efectuados por la vibración, sino son movimientos circulares y en algunos casos transformados a movimientos lineales.

Pero aunque en esta obra no todos los movimientos sean generados por motores eléctricos, hay también movimientos que se generan gracias al paso del viento.

Pero citando finalmente a un referente que quizá sea la obra que más compagina con des-apreciados, pues en algunos casos el artista utilizó motores eléctricos, y cañas de bambú para lograr sus objetivos.

Es la obra del artista holandés Theo Jansen quien hace no más de 15 años se ha dedicado en cuerpo y alma a crear una nueva forma de vida sus “strandbest” (bestias en la playa) parecen tan orgánicas que desde lejos se confundirán con inmensos insectos o esqueletos de mamuts prehistóricos, los cuales están hechos a partir de materiales de la era industrial, tubos de plástico flexible, cinta adhesiva, entre otros materiales.

En contradicción de lo que dijo Francisco Gil Tovar “las cinéticas involucran el espacio en su movimiento, y la modifican virtualmente por obra y gracia de ese movimiento para lo cual este no suele dejarse al azar de los caprichos del viento o de los espontáneos impulsos de alguien o de algo”.

Nacen dentro de un ordenador en forma de logaritmo, pero no requieren motores, sensores o ninguna clase de tecnología avanzada para cobrar vida.

Se mueven gracias a la fuerza del viento y a la arena mojada que encuentran en su habidad de la costa holandesa. Todos los que observan por primera vez la

---

<sup>18</sup> La escultura en los siglos XIX y XX luz y movimiento. Pág.220. Carrogio S.A. Ediciones Skira. Barcelona. 1996.

belleza de una de las criaturas de Theo Jansen, desplazándose sobre la arena, entienden de inmediato que el trabajo de este ingeniero científico y artista es algo especial. Sin embargo durante más de una década ha permanecido en la oscuridad y solo recientemente ha sido descubierto por la comunidad artística internacional.

En la pasada década deslumbrada por la revolución digital, su obra podría parecer rudimentaria, sobre todo en comparación con la sofisticada producción que estaban realizando sus coetáneos en el campo del arte robótico.

Hoy en día que el área es la convivencia, (entre la técnica y la naturaleza en pos de la sostenibilidad) es una prioridad urgente, sus estrategias de diseño resultan más relevantes que nunca.<sup>19</sup>

Theo Jansen, empezó su carrera artística en los años 70 como pintor, posteriormente se interesó por áreas como la aeronáutica y la robótica. Su “UFO” (OVNI) una aeronave con forma de platillo volante con la que atemorizaba los habitantes de la ciudad de Delf y su “máquina de pintar” un robot que traza grafitis sobre una pared, mostraron su habilidad para aplicar sus conocimientos de ingeniería a diferentes proyectos artísticos.

A comienzos de los 50, Jansen comenzó a crear programas de simulación algorítmica de vida artificial.

Su interés por diseñar organismos vivos y autónomos a través de software le lleva a iniciar una serie de esculturas cinéticas “Stand best” el proyecto que le ha hecho conocido internacionalmente.

Entre otros galardones Jansen ha recibido el premio especial del jurado en Arts Electrónica 2005.<sup>20</sup>

---

<sup>19</sup>Arte cinético. You tube. Página de Internet.

<sup>20</sup> Diccionario del arte y diseño (Theo Jansen)  
www.sitographis.com

Figura 7. Obras Theo Jansen

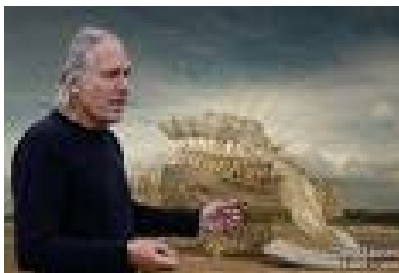

Desde otro punto de vista del objeto despreciados es una obra elaborada con objetos encontrados aunque es posible que en algún momento los objetos puedan ser regalados, “porque no comprados y hasta tal vez robados”, aunque no en aras de hacer esto parte del concepto de la obra, pero traigo esto a colación comparando la obra con una del artista Santandereano Jorge Torres, el cual es la llamada “Colombia”, obra donde utilizó objetos principalmente hurtados por él mismo, de supermercados de varias ciudades del país, y diseño con ellos una instalación con la cual “quería significar el asco y el rechazo hacia los verdaderos

ladrones que si roban el futuro de la gente de un país pobre” Afirmó el artista. Es aquí donde para mi el objeto logró otra valoración, pues después de estar en un stand y ser hurtados, hoy estos objetos son una parte de una obra de arte, comparando esto con lo que el artista agregó diciendo: “El origen ilegal de buena parte de los 76 objetos de la instalación ha sido purificada por el arte”<sup>21</sup>

También como instalación y ensamble de objetos encontrados, podemos traer a colación al artista colombiano Alejandro Castaño Ochoa, quien en gran parte de sus obras presento piezas conformadas por objetos encontrados, tal es el caso “Maquinaria Zeppelin” donde utilizó materiales como cobre, madera, bronce, papel, y objetos encontrados.<sup>22</sup>

Figura 8. Obra Zeppelin. Autor Alejandro Castaño Ochoa



---

<sup>21</sup> [www.lanacion.com](http://www.lanacion.com)

<sup>22</sup> [Picasaweb.google.com](https://www.picasaweb.google.com)

Otro importante artista que en algunas de sus obras trabajo el arte cinético es Víctor Lois quien saliéndose del esquema tradicional de la escultura cinética opto por elaborar figuras sencillas, en algunas de las cuales utilizo objetos encontrados, aunque cabe resaltar que también elaboro instrumentos musicales con estos objetos, trayendo así una visión diferente a los métodos tradicionales<sup>23</sup>.

Figura 9. Ensamblajes. Victor Lois



---

<sup>23</sup> WWW.artfacts.net



artPORTAL

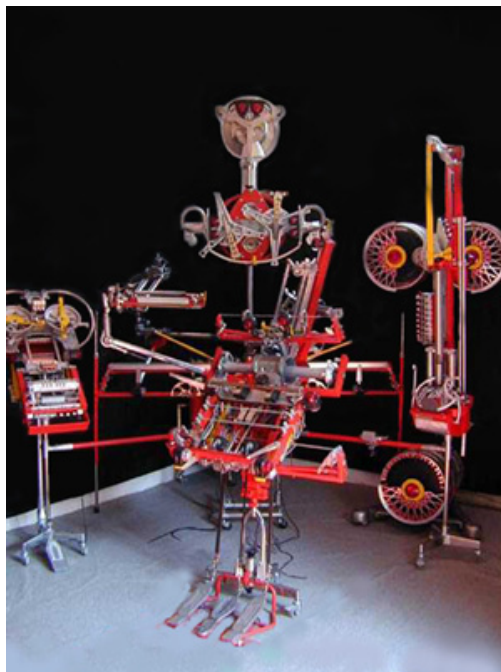

INSTRUMENTO MUSICAL

## 5. PROCESO

Esta obra “des\_apreciados” es una forma estratégica que se emplea para dar la revaloración de objetos encontrados, en este caso elaborados con madera.

Un objeto cualquiera cuando es adquirido tiene un valor material y en la mayoría de los casos un valor de apreciación.

El objeto pasa por un proceso de uso mientras se prolonga su vida útil; pero cuando llega a su final ya sea porque este se deteriora o porque su valor recibido de apreciación ya no es el mismo, el consumidor busca en cierta forma como deshacerse de este objeto, aquí es cuando este deja de cumplir su primera función estipulada en el momento de su fabricación, sea cual fuere dejando de ser él y convirtiéndose en un desecho.

Esta obra esta inclinada fuertemente a buscar o concretar una hibridación entre este objeto “des\_apreciado” y una nueva concepción valorativa para el mismo, esto logrado por medio de la vinculación del objeto a una obra de arte, tal es el caso como el “ready\_made” de Marcel Duchamp quien con la sola descontextualización del objeto lograba impregnar este con una atmósfera valorativa totalmente diferente a la impuesta al momento de su fabricación.

Para poder describir el proceso se debe tener claro que los objetos aquí señalados como bocetos son sencillamente ejemplos de los posibles objetos encontrados, que posiblemente serán adquiridos.

Cabe resaltar que no todos los movimientos aplicados a los objetos en esta obra, serán generados por motores eléctricos, sino también por el paso del viento, y otros objetos serán simplemente descontextualizados.

## RECUERDOS CONTRA RELOJ.

Mesa encontrada con cajonera.

Este ejercicio consta de una mesa (encontrada) con cajón, la cual esta incrustada en una plaqueta o formaleta de cemento la cual se apoya en un marco de madera, situada esta pieza de manera diagonal, ubicada en una base de concreto con marco de madera, muestra una sensación de hundimiento, pero que al vez flotó hasta que se endureció el material liquido espeso (concreto), donde se hundía.

Como poder hablar de un objeto que se deteriora en su abandono, es como los abuelos que los dejamos en un sitio que se dice apropiado para ellos, pero que realmente es un sitio que les proporciona deterioro...

Esta mesa lucha por su sobre vivencia y se mueve aun haciéndonos sentir su deseo por seguir siendo útil, similar a los abuelos...

Las arrugas en su textura, el estiílo como huella por el paso del tiempo, todo esto visible por el paso de los años y los recuerdos que emergen de forma individual o personal en el espectador cada vez que el cajón abre y cierra. Como cuando uno recuerda a un amigo difunto y todas las imágenes que lo involucran, tratan de pasar al tiempo por nuestra mente, así sucede con los recuerdos imaginarios del espectador, que llegan a su mente y entran. De manera similar pasa al recordar el cajón de la mesa de noche de la abuela donde ella guardaba medicinas, gasas, jeringas, rosarios, oraciones, esperanzas, paciencia, dolor...o como con el del padre de familia donde guarda cremas y cuchillas de afeitar, un reloj, documentos y fotos entre otras cosas o el cajón de la mesa de noche de el hijo que guarda generalmente juguetes, regalos, amor, cartas y hasta sueños.

Este es un proceso que como ya se mencionó, vincula al espectador... y se relaciona con él evocando sus propios recuerdos, es un acople de la realidad visible del momento, con lo vivido.

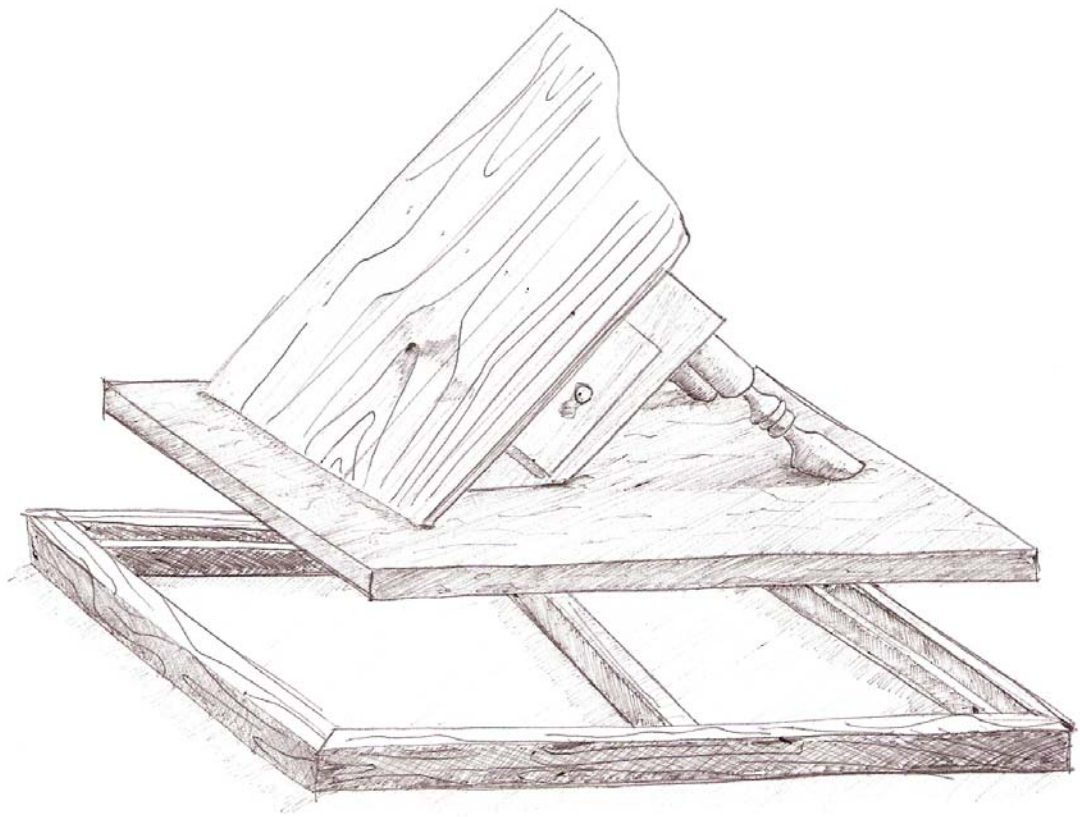

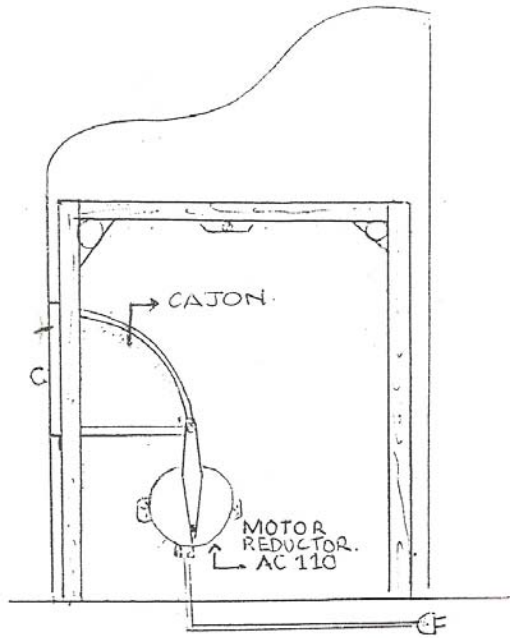

VISTA INFERIOR.

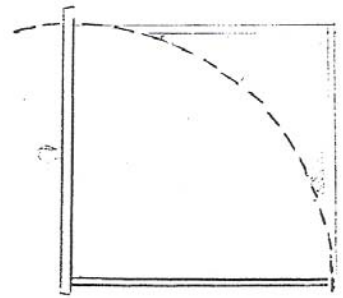

↑  
MODIFICACION DEL CAJON

↑  
CORTE

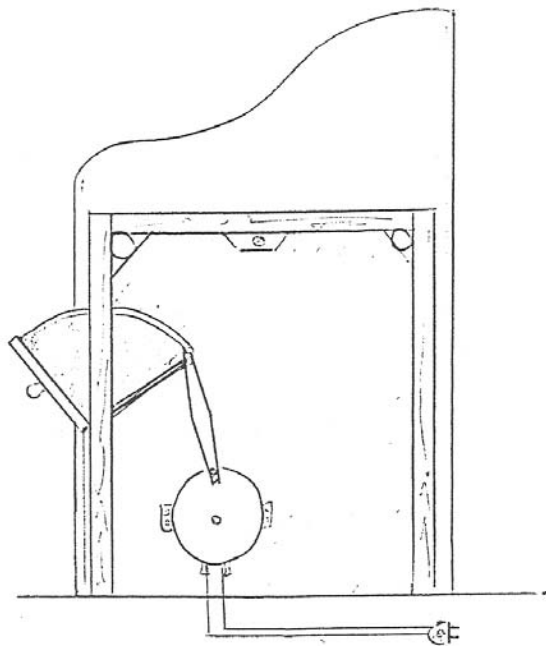

Materiales para la realización de la obra:

1 motor reductor de 110 AC.

1 tramo de cable dúplex # 16.

1 interruptor fijo.

1 Clavija aérea.

1/4 de bulto de cemento gris.

1/2 bulto de arena fina.

1 tramo de varilla de 1/32plg.

1 marco de madera de 1mt x 60cmx5cm.aprox.

En la siguiente figura se puede aclarar un poco mas la estructura de la pieza y la manera como funciona el movimiento aplicado.



## “PATAS-UP”

Sofá encontrado.

El sofá, este es el primer lugar que toma alguien que llega a su casa cansado, es suave y cómodo, largo o corto, no importa siempre para esa persona estará a la medida...

Sus flores, sus rayas, sus borlas, su desgaste, su olor; cuando salimos de casa y nos hospedamos en otra, deseáramos tenerlo allí con nosotros.

Pero cuando su momento llega... y sus telas se rompen, su espuma se desvanece, su comodidad desaparece, entonces hay que salir de el, pensaría cualquier persona que sienta estas cualidades en su sofá...

En pastizal de la esquina va a parar, el sol, el agua, el gato... el polvo, todos pasan sobre él “ya no es útil” y el sin poder moverse añora ser útil...hasta que alguien con mucha o a veces poca necesidad dice “aun esta bueno” lo lleva y lo pone en su generalmente humilde casa, lo utiliza, le cose un trozo de tela donde se descosió, le añade relleno y nuevamente es útil...pero no siempre los muebles des-apreciados corren con esta suerte, pues algunos son destrozados hasta lograr extraer de ellos madera y hacerlos parte de un fogón, otros simplemente se desvanecen en el cauce de una quebrada ...y otros adquieren tanto valor para su dueño, que lo lleva para ser reparado y así quede como cuando lo adquirió; este objeto descontextualizado nos muestra que su función se ha cumplido y ahora recuperado solo quiere ser de nuevo apreciado.

Este ejercicio consta de un sofá soportado del techo. En este caso la sola descontextualización del objeto encontrado funciona para darle una nueva connotación. Será instalado de la siguiente manera:

Una varilla roscada atraviesa el marco inferior o base del mueble, en cada esquina donde están fijadas las patas.

La varilla roscada se incrusta por medio de giro generado a un chazo metálico de expansión preinstalado con la medida exacta en el techo.

VISTA LATERAL DERECHA

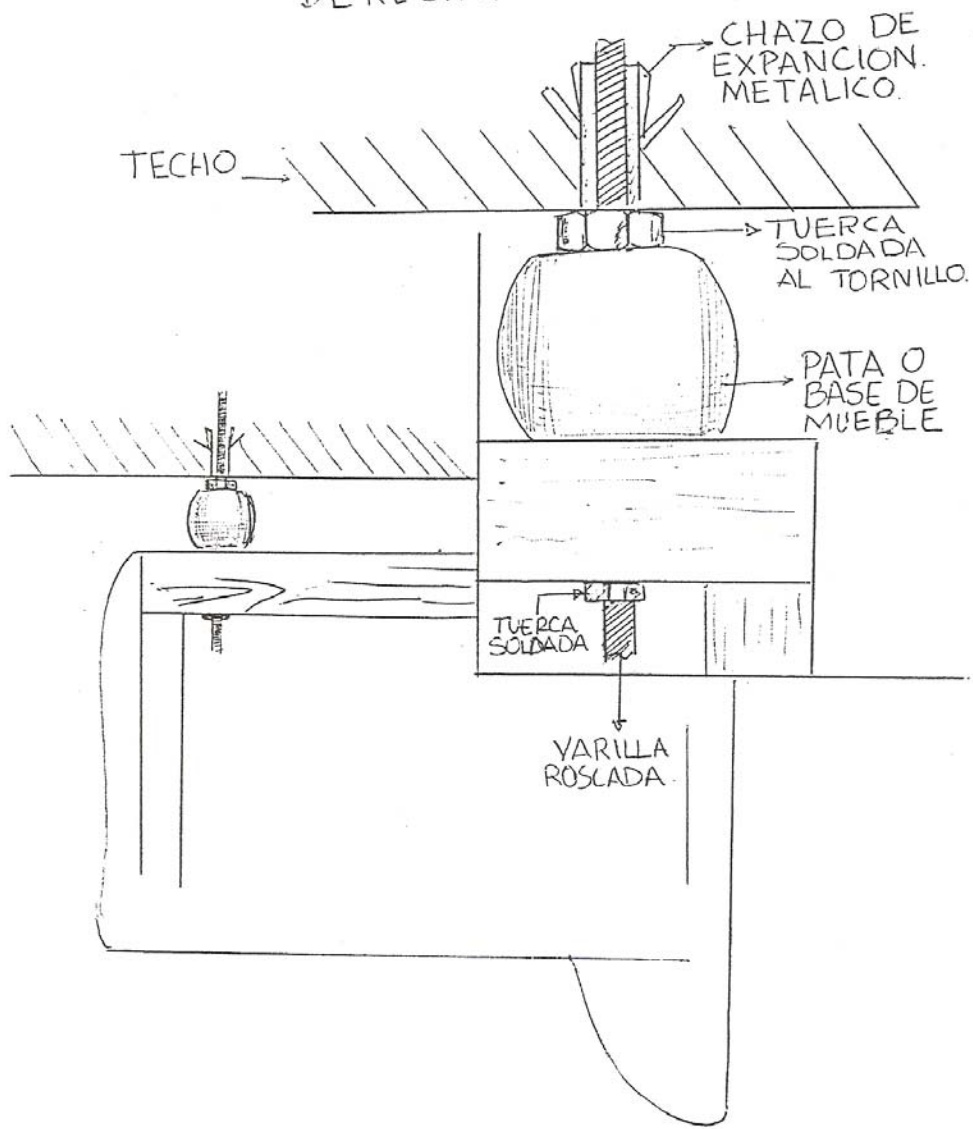

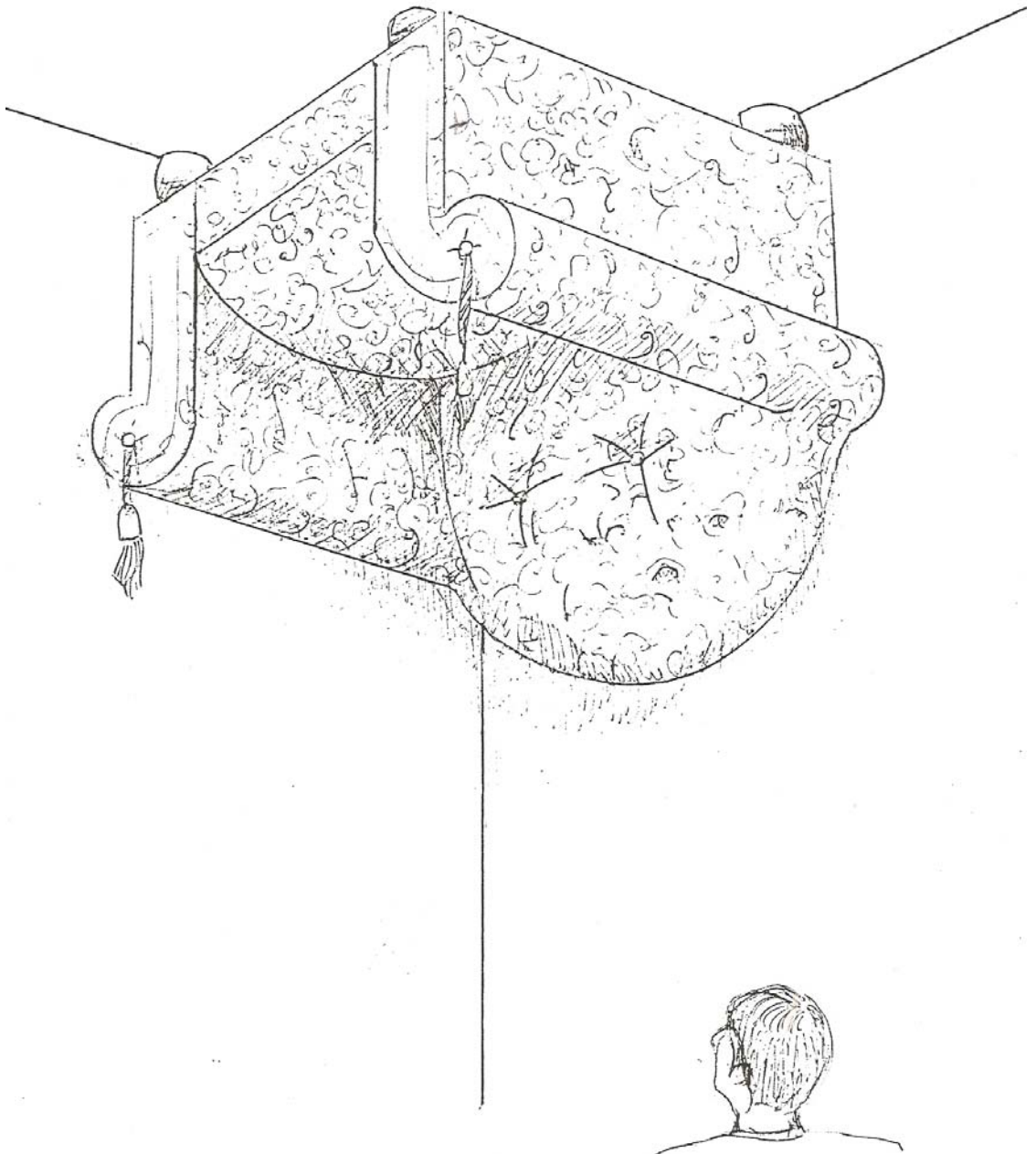

## **PASO-DIRECTO**

Puerta en forma de cruz con chapas encontradas

Una chapa es el medio que utilizamos para mover esas barreras que delimitan los espacios que nosotros mismos hemos demarcado con puertas, las mismas que en un momento determinado desechamos; sus chapas o cerraduras aun utilizables o en otros casos inservibles adheridas a ella.

Con un giro, con un movimiento somos autorizados para ingresar a nuestros espacios, espacios a los que nosotros mismos le creamos barreras, por temor a ser vistos, por temor a ser agredidos, por temor de perder nuestras pertenencias valiosas o no “nuestras”.

Esa sensación momentánea que se experimenta al escuchar una cerradura o chapa abriendo una puerta, se repite en esta obra, como esa necesidad o deseo de que las puertas siempre nos sean abiertas, esta sensación estará en la obra, presente como una constante dándonos el placer de sentir y escuchar las puertas abriéndose para nosotros.

Paso directo nos brinda el placer de sentir de manera constante el sonido de esas puertas que se abren para nosotros, sin delimitarnos, sin obstaculizar nuestro paso, sin detenernos; el vuelo de nuestras imágenes mentales nos llevara de un lado a otro, de un espacio a otro logrando espacios, llegando donde deseamos.

Esta pieza consta de un marco de madera con forma circular dentro del cual gira o rota constantemente una cruz elaborada de la misma manera como se fabrican las puertas, entamborado; esta cruz en cada extremo tiene una chapa que se activa introduciendo su pasador en las cajuelas hechas en el marco de forma circular de madera, esto para hacer funcionar las chapas a medida que la cruz gira en su puesto.

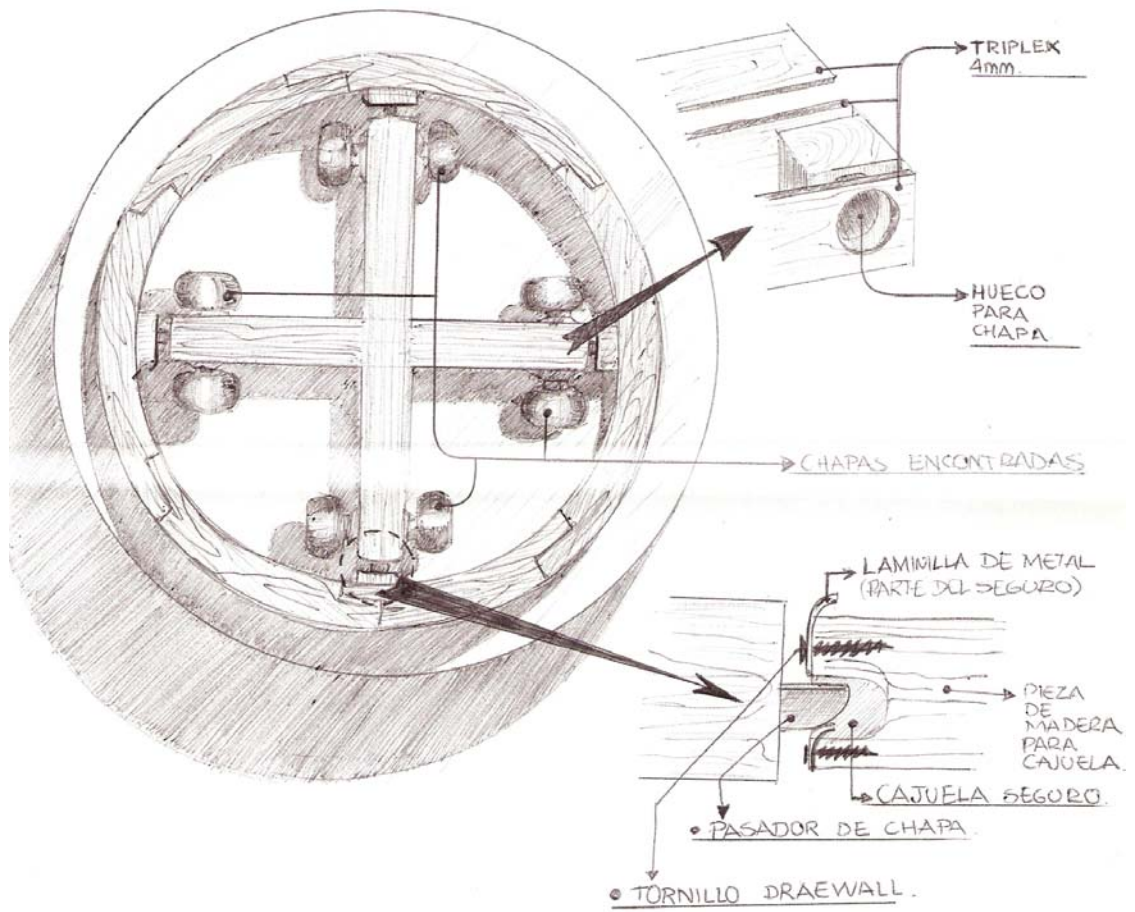

VISTA LATERAL DEL MONTAJE MECANICO.

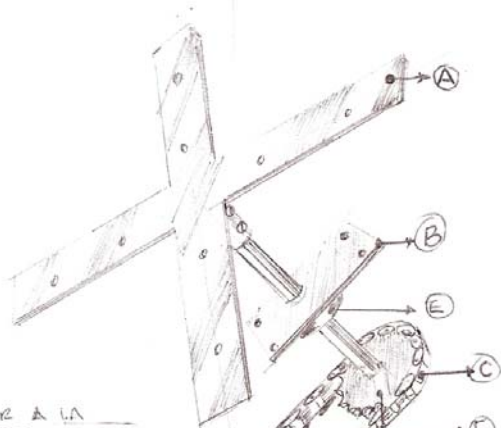
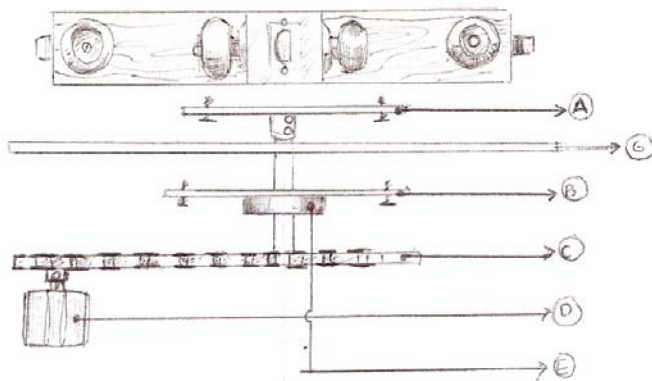

- A BASE METALICA PARA PEGAR A LA CRUZ DE MADERA Y ALGUE
- B BASE METALICA, REFUERZO PARA RODILLO
- C CADENA Y PIÑON DE ARRASTRE
- D MOTOR DE 110 VCA.
- E RODILLO ASEGURADO AL EJE.
- F PIÑON BICICLETA.
- G TAPA BASE CIRCULAR.

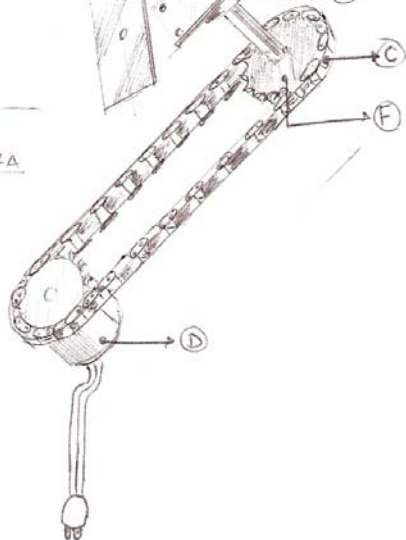

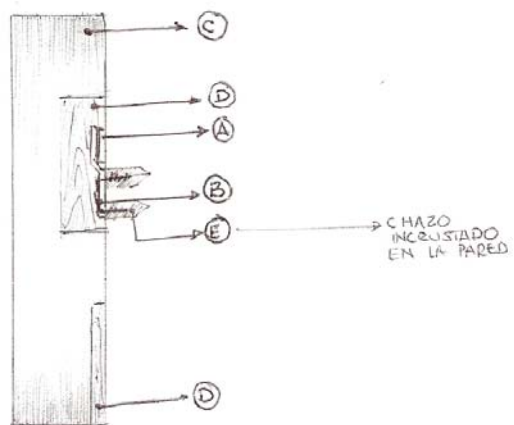
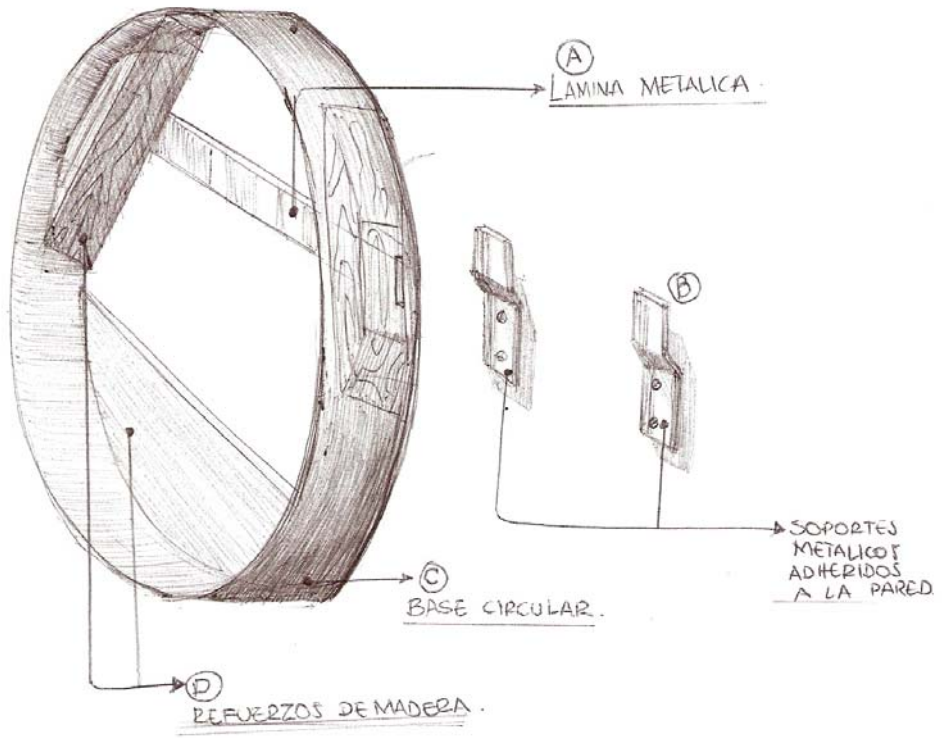

VISTA FRONTAL

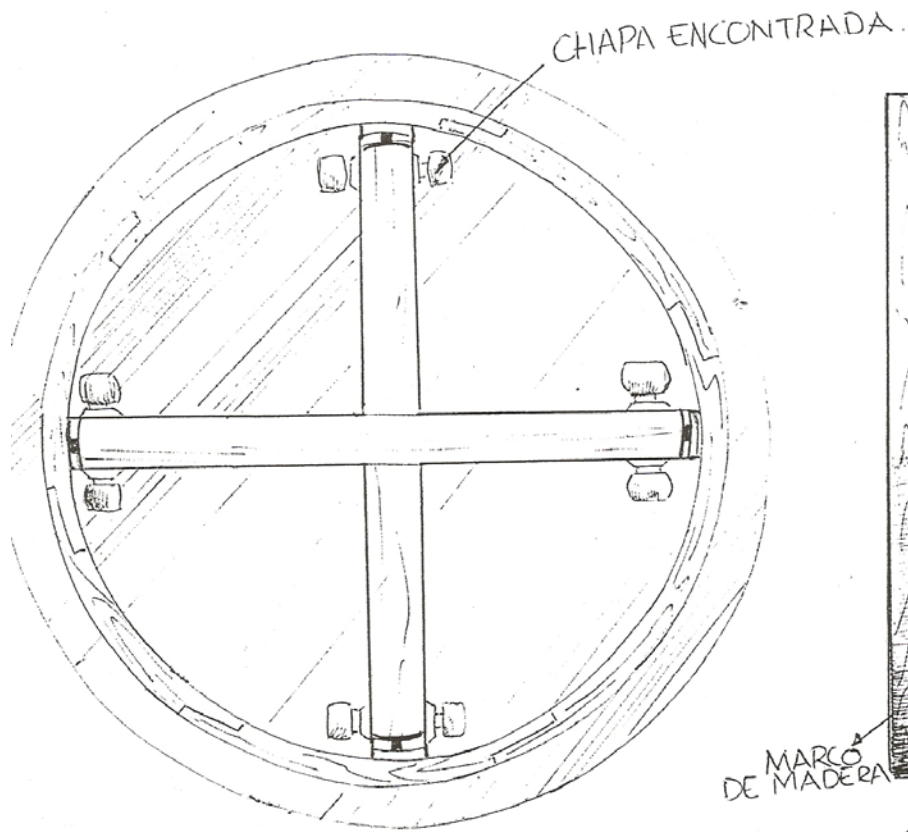

VISTA LATERAL DERECHA

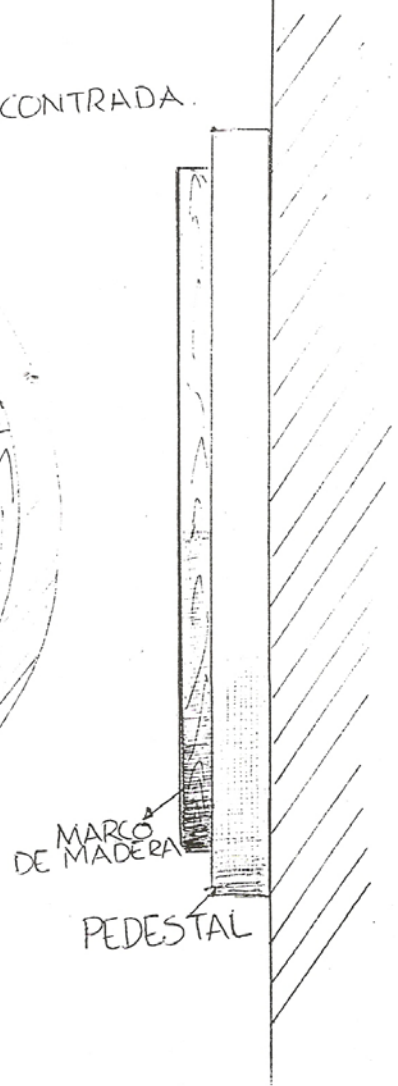

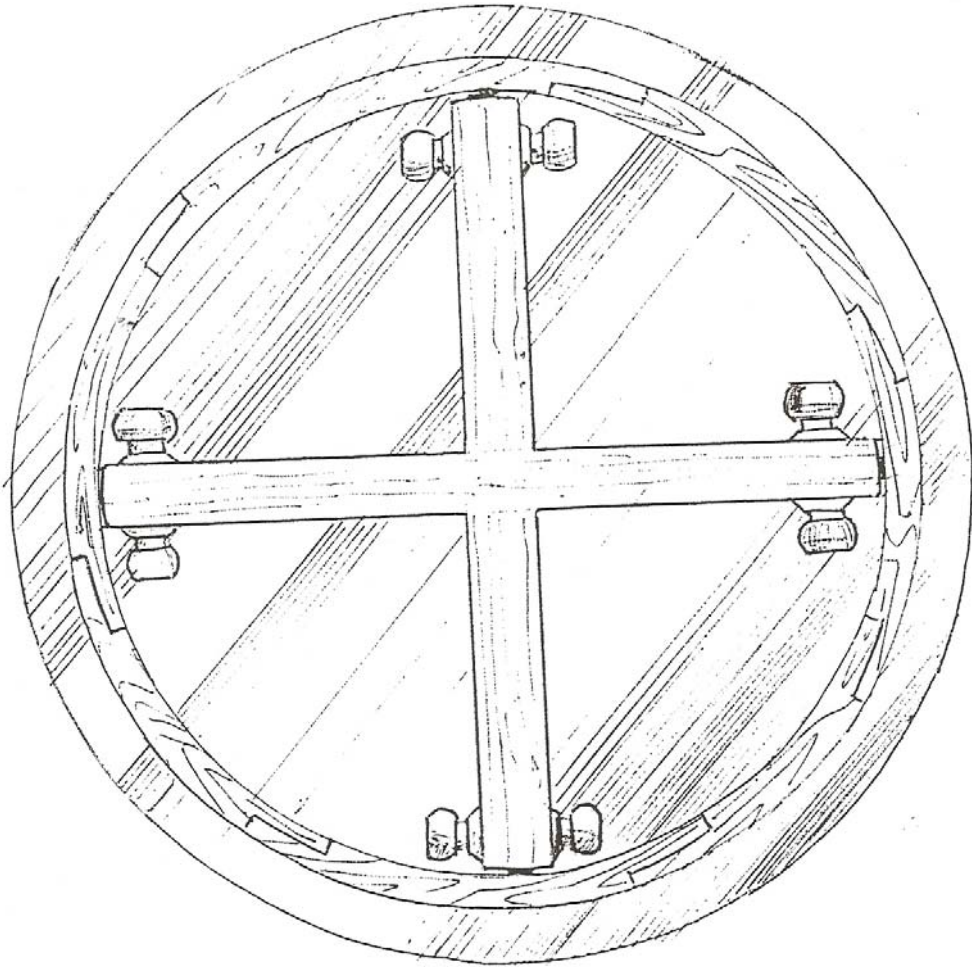

Este ensamble se fijará a un pedestal enchapado con formica blanca.

La disposición de esta pieza es horizontal, adherido a la pared.

El siguiente boceto muestra de forma mas clara la manera en que se instalara la pieza, y así mismo la forma que tendrá.

Los materiales a usar son:

1 motor reductor de 110 VAC

1 interruptor

1 tramo de cable # 16

1 clavija aérea

1 lamina de formica de color blanco.

4 chapas encontradas.

En los siguientes bocetos se muestra el sistema de engrane y de armado.

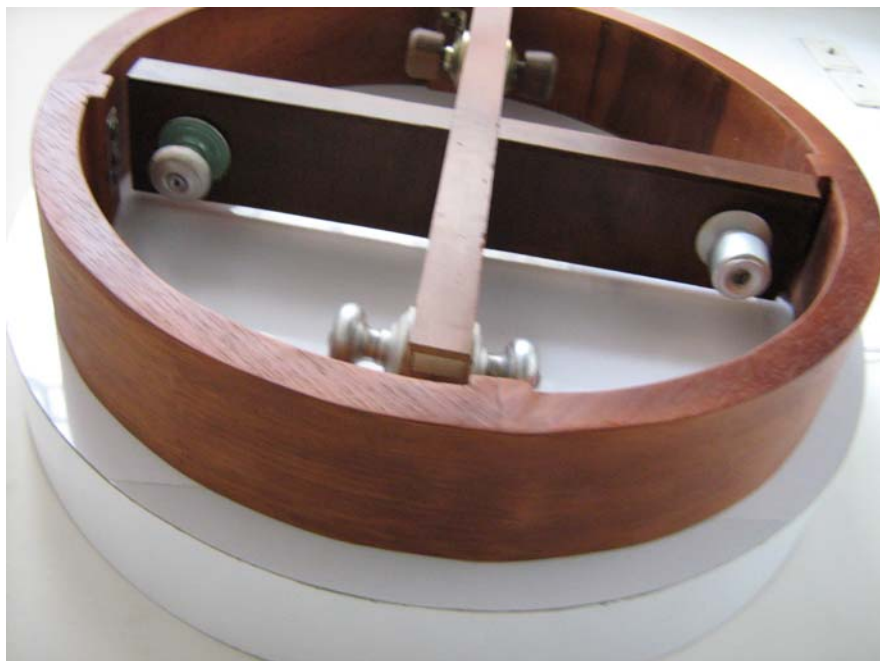

## INSCRIPCIÓN EN COPETES.

Siete hijos, tres mujeres y cuatro hombres conformábamos el grupo de los hijos de la familia, siempre estuvimos juntos y era costumbre a la hora de comer estar la mayoría allí reunidos; se convertía en una competencia “quien llega más rápido” a tomar su puesto... y las sillas cada uno de nosotros las habíamos marcado y con nuestro nombre en la parte superior trasera la identificábamos y entrábamos en discusión cuando otro tomaba la silla que no le correspondía.

Eran seis las sillas algunas tenían dos nombres inscritos obviamente por mutuo acuerdo entre los dos hermanos... Jazmín, Olga, Juan, Memo, Marcos, Raquel, Jorge; los siete revisábamos nuestra silla al sentarnos y a veces sin discutir intercambiábamos los lugares.

El factor sorpresa al sentarnos y sentir que no era la silla correcta y verificar el nombre inscrito era algo fascinante. Para mí era como un dialogo, como una interacción entre todos y que tal vez no teníamos en cuenta, algo que quedo en la memoria de todos nosotros y es una de las cosas más bellas que se recuerdan de la niñez en mi familia.

En des\_apreciados los copetes marcados son como la inmortalización simbólica de estos hechos...El movimiento aplicado a estas piezas encontradas, revive ese factor sorpresa que se daba al revisar la inscripción de cada una de las sillas y se convierte en una constante de la obra.

Esta pieza consta de varios copetes de sillas (encontrados), dispuestos dentro de un cajón situado verticalmente que hace la función de sostener los copetes.

El movimiento de estas piezas radica en la inclinación o elevación de la parte superior de los copetes.

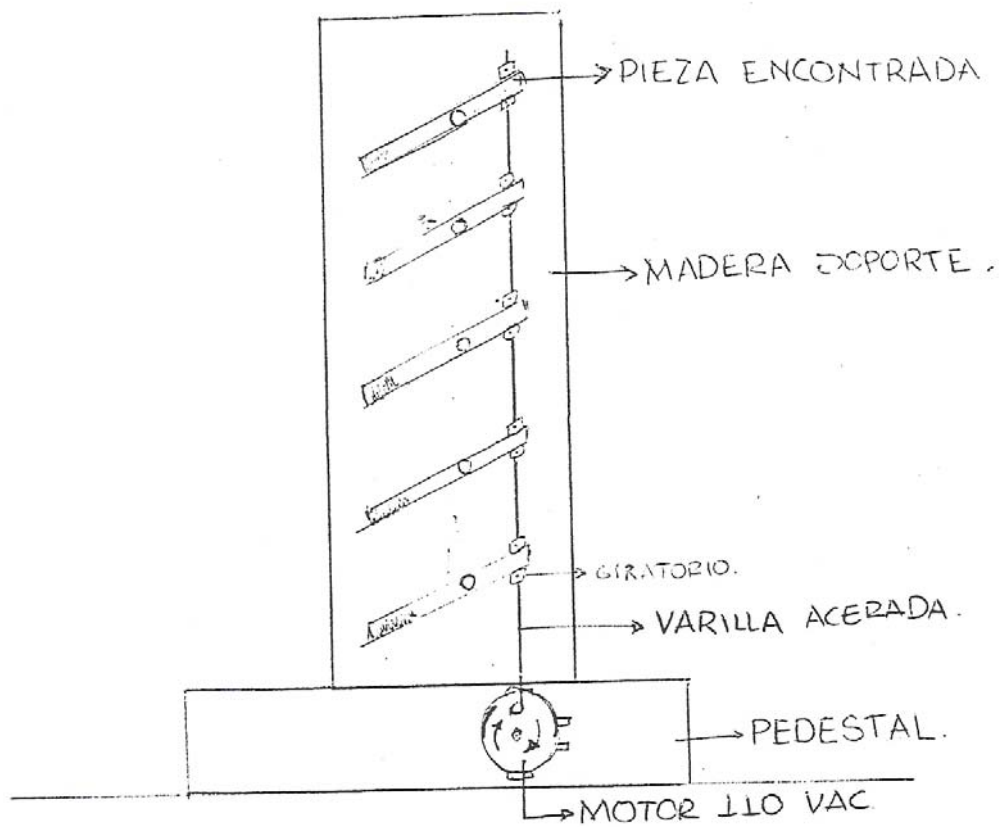

Los materiales a utilizar son:

1 motor reductor de 110 VAC

1 tramo de cable dúplex # 16

1 clavija aérea

1 varilla acerada (según altura)

10 marranos de guaya para sostener la varilla



## SIN LÍMITES

Una mesa será siempre una mesa, hasta que sea destruida; es analizable y comprensible su alguien dice que si es redonda no obstaculiza la cercanía con el compañero que esta al lado, a diferencia de una cuadrada donde las esquinas nos delimitan los espacios. Uno a cada lado: individuales, solo, aislados.

En des\_apreciados el tablero de una mesa despiezada gira exhibiendo su perfil, como en un sinfín sin limites que lo detengan en su giro mostrando ese lado que nunca vemos, su parte inferior donde muestra su alma, su verdad y su estructura.

No se detendrá, quiere seguir mostrándose, aunque en completo por que su base fue separada de este tablero, no deja de ser mesa por estar incompleta y quiere seguir girando y siendo mesa.

Esta pieza consta de un tablero encontrado que formaba parte de una mesa de comedor, es un círculo con listones de apoyo adheridos a el.

Aquí el movimiento esta centrado en hacer girar este tablero mientras se mantiene en posición erecta.

Solo gira en su pedestal, que también mantiene una forma de circunferencia, así mismo, este estará enchapado en fórmica blanca.

En los bocetos se podrá apreciar la manera como se adaptara el movimiento.

Materiales a utilizar son:

1 motor reductor de 110 VAC

1 tramo de cable dúplex # 16

1 Interruptor fijo

1 Clavija aérea

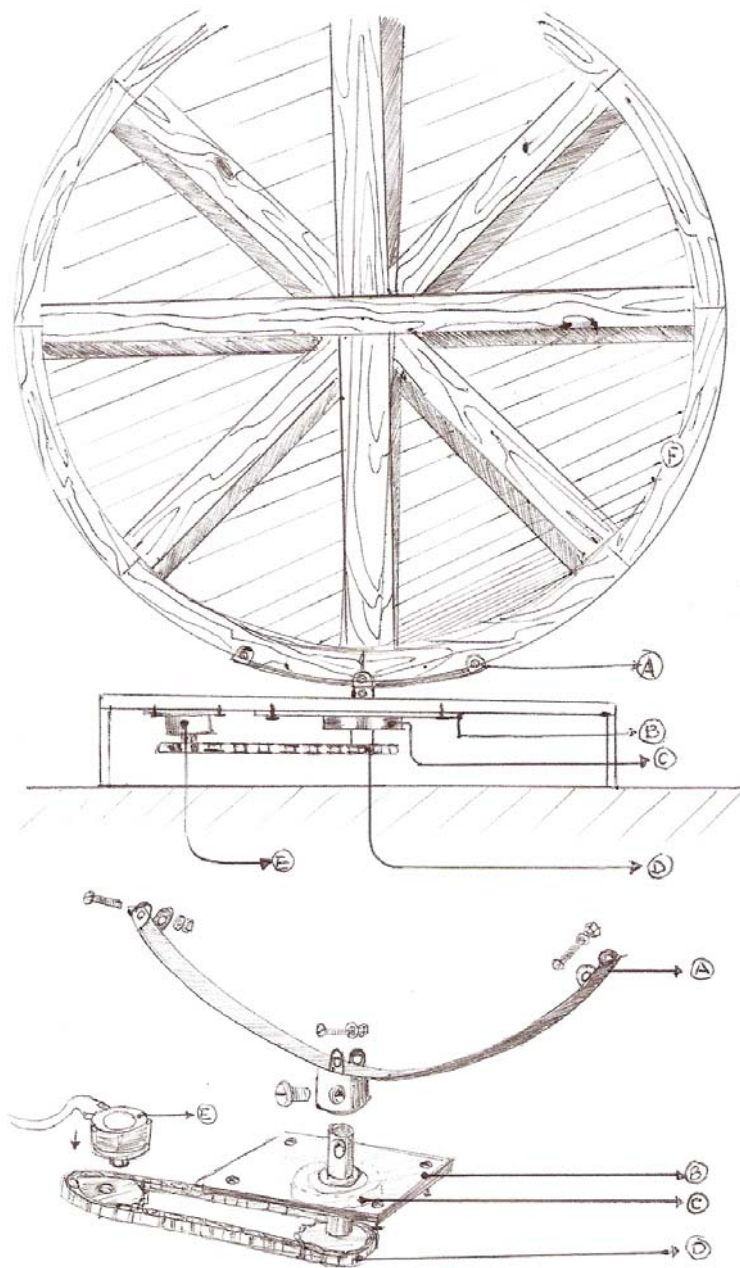

- (A) LAMINA CURVA SORDETE BASTIDOR.
- (B) LAMINA PARA ASEGUAR A BASE.
- (C) RODILLO SOLDADO A EJE.
- (D) CADENA PARA ANEGURAR EL GIRO.
- (E) MOTOR DE 110 VA.
- (F) TABLERO BASTIDOR MESA.

# VISTA INFERIOR

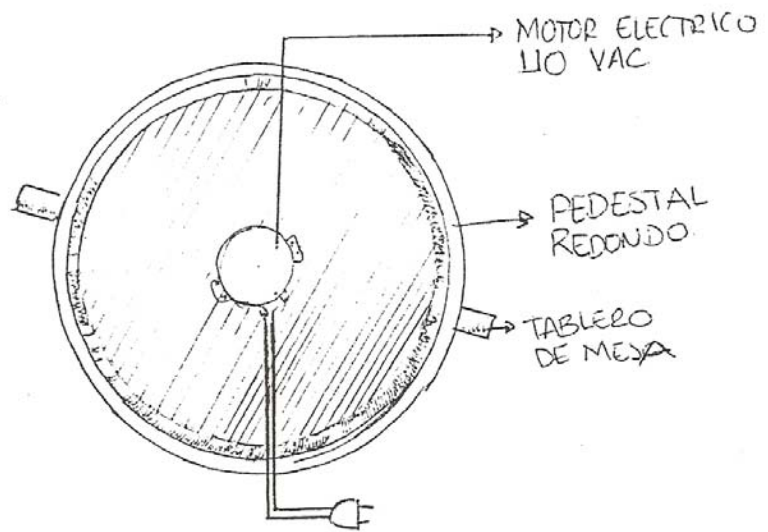

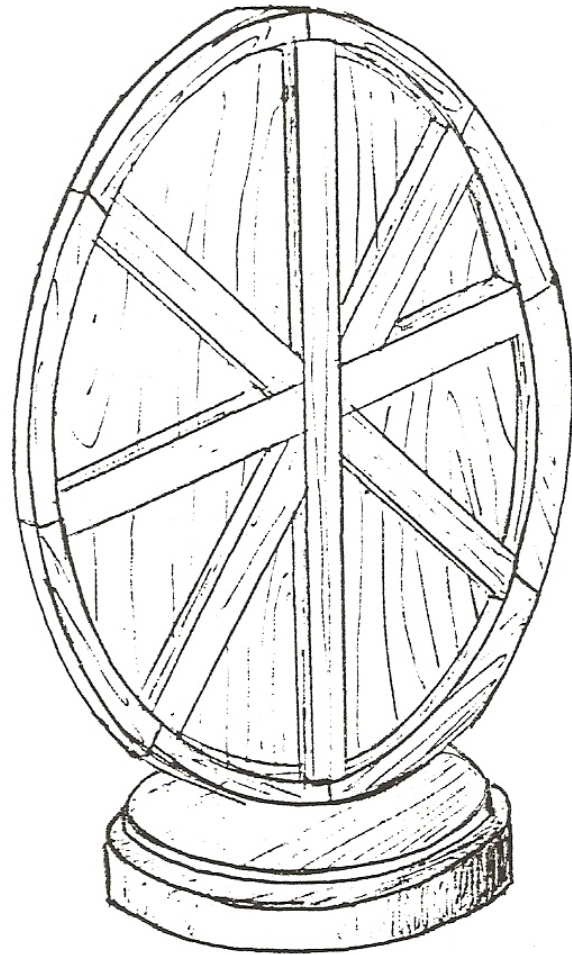

## **SUICIDANTE.**

Silla encontrada.

Perdió una pata su funcionalidad se ha desvanecido y el rechazo no se hizo esperar fue inmediato, muchos dijeron no me sirves...

¿Realmente perder una pata es razón suficiente para ser excluido, rechazado, desterrado, des-apreciado?

Esta pieza esta planteada de la siguiente manera:

Una silla amarrada de una de su copete, con un lazo muy grueso y con el nudo aparentemente de un ahorcado, se balancea de lado a lado, pues pende del techo.

Otro objeto es vinculado a esta instalación y es una butaca que está libremente recostada debajo de la silla pendiente, generando así la sensación de que fue empujada unos minutos antes

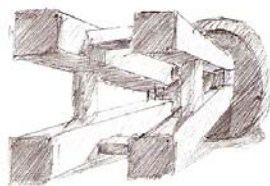

## **CONCLUSIONES**

Se puede concluir que con la elaboración de esta obra escultórica que se puede lograr la revaloración y reconsideración simbólica de objetos encontrados funcionales, elaborados en madera, alguna vez rechazados por personas que simplemente sintieron que estos ya no tenían suficiente valor para ellos, ya sea por su funcionalidad, o por su estética; esta revaloración y reconsideración logrados al pasar estos por un proceso de adaptación y manipulación convirtiéndolos en parte de una obra de arte.

## BIBLIOGRAFÍA

- BARRET, Cyril. Conceptos del arte moderno. Editorial Destino. 2000.
- BERGER, René. Arte y comunicación. Editorial Gustavo Gili, S.A. Rosellon 87-89.
- GIL TOVAR, Luis Francisco. Últimas horas del arte. Carlos Valencia Editores. Bogotá. 1982
- GLYN, Daniel. El concepto de prehistoria. Editorial Labor. Barcelona. 1977
- HEIDEGGER, Martín. Revista Eco #122, Tomado XXI/2 Bogotá 1970.
- MOLES, Abraham. La teoría de los objetos. Gustavo Pili. Barcelona. 1974
- MUNARI, Bruno . ¿Cómo nacen los objetos? Editorial Gustavo Gili SA1983
- SANCHEZ VALENCIA, Mauricio. Morfogénesis del objeto de uso. Editorial Universidad de Bogotá, Jorge Tadeo Lozano. 2001
- TAYLOR, Brandon. Arte hoy. Editorial AKAL.1995.
- VIEL, Benjamín. La explosión demográfica. Salvat: Barcelona. 1993
- Arte cinético. You tube. Página de Internet
- MUNARI, Bruno  
[www.floresdenieve.cepe.unam](http://www.floresdenieve.cepe.unam).
- Biblioteca Virtual Luis Ángel Arango.  
[www.lablaa.org/blaavirtual/todaslasartes/genera/gene1.htm](http://www.lablaa.org/blaavirtual/todaslasartes/genera/gene1.htm)
- Diccionario del Arte y Diseño. (Jean Tinguely)  
[www.sitographis.com](http://www.sitographis.com)
- Diccionario del arte y diseño (Theo Jansen)  
[www.sitographis.com](http://www.sitographis.com)

Castaño Ochoa, Alejandro  
[Picasaweb.google.com](https://www.picasaweb.google.com)

La escultura en los siglos XIX y XX luz y movimiento. Carrogio S.A. Ediciones Skira. Barcelona. 1996.

TAYLOR, Brandon. Arte hoy. Pág. 84  
[www.lablaa.org/blaavirtual/todaslasartes/genera/gene1.htm](http://www.lablaa.org/blaavirtual/todaslasartes/genera/gene1.htm)

GIL TOVAR, Luis Francisco. Ultimas Horas del Arte.

Bruno Munari  
[www.floresde nive.cepe.unam](http://www.floresde nive.cepe.unam).

GIL TOVAR, Francisco. Las últimas horas del arte.

Diccionario del Arte y Diseño. (Jean Tinguely)  
[www.sitographis.com](http://www.sitographis.com)

Diccionario del arte y diseño (Theo Jansen)  
[www.sitographis.com](http://www.sitographis.com)

[www.lanacion.com](http://www.lanacion.com)

LOIS, Víctor  
[www.artfacts.com](http://www.artfacts.com)

## ANEXOS DE PROCESO

(PIEZAS APROBADAS.)

### RECUERDOS CONTRA-RELOJ



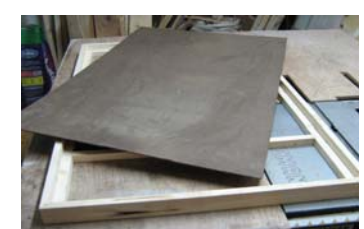
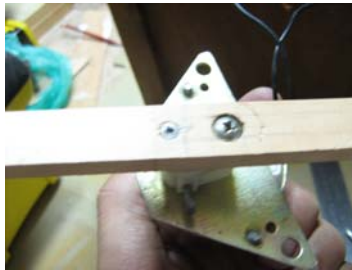



PASO DIRECTO

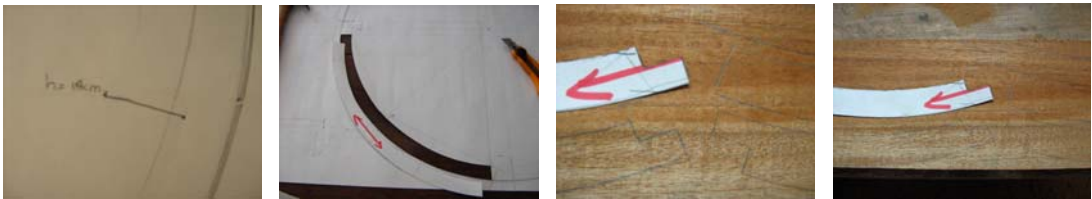
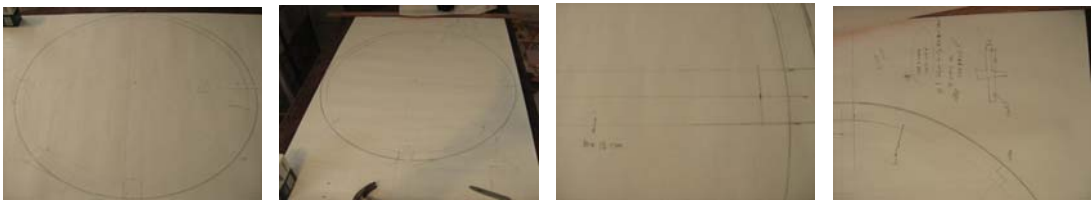



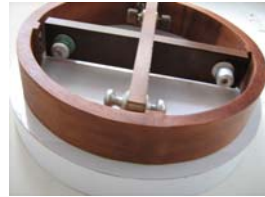

COPETES INSCRITOS



